

NÁRODNÝ SKÚŠOBNÝ
PORIADOK
ZVÄZU ŠPORTOVEJ
KYNOLÓGIE SLOVENSKEJ
REPUBLIKY A
KRITÉRIA POSUDZOVANIA
CVIKOV



Platný od 1. januára 2025

ÚVOD:

Výcvik psa je cieľavedomé konanie človeka s cieľom využitia prirodzených schopností a vlastností psa a ich využitie pre potreby človeka. Nakoľko pes vie aj bez výcviku vykonávať všetky cviky ako napríklad stopovať, štekať, plaziť sa, plávať, prekonávať prekážky a tak ďalej. Cieľavedomým výcvikom teda je naučiť psa tieto cviky vykonávať vtedy, keď to chce človek na základe jeho povelu.

Cieľom novelizácie skúšobného poriadku nie je sprísniť hodnotenie vykonávania jednotlivých cvikov, ale dosiahnuť vykonávanie cvikov prirodzeným spôsobom, bez využitia invazívnych spôsobov s využitím novodobých metód.

Výcvik psov prešiel od samostatných začiatkov spolužitia človeka a psa rôznymi obdobiami. Spočiatku bol výcvik zameraný na stráženie obydľia, pasenie dobytku a na obranu človeka. Neskôr schopnosti psa začali využívať ozbrojené zložky toho ktorého štátu.

Súčasný skúšobný poriadok je primárne zameraný na športovú kynológiu a na plnohodnotné súžitie človeka a psa a to tak aby pre svoje okolie neboli na „obtiaž“, ale aby športová kynológia bola vnímaná ako voľno časovou aktivitou človeka.

Prvé skúšobné poriadky boli preberané od ozbrojených zložiek, postupne boli do skúšobných poriadkov zapracované nové spôsoby použitia psa na základe požiadaviek, skúseností a poznatkov.

Novelizovaný „Národný skúšobný poriadok“ a kritéria posudzovania vykonávania jednotlivých cvikov, ktorý sa Vám dostáva do rúk neslúži primárne na výcvik psa, ale odbornú ako aj laickú kynologickú verejnosť vystríha pred vykonávaním nežiaducich spojení a pri výcviku psa na predchádzanie nežiaducich dynamických stereotypov, ktoré by mohli znehodnotiť bodové hodnotenie jednotlivých cvikov.

OBSAH:

ÚVOD:	2
Skúšky psov, ich organizovanie a spôsob uskutočňovania	6
Článok 1. Definícia niektorých názvov	6
Článok 2. Druhy a stupne skúšok.....	7
Článok 3. Podmienky účasti psovodov a psov na skúškach.....	8
Článok 4. Usporiadateľ skúšok, prípustný počet psov	9
Článok 5. Plánovanie kynologických akcií, kalendár kynologických akcií.....	10
Článok 6. Delegovanie rozhodcov, vedúcich akcií, pomocníkov	10
Článok 7. Miesto usporiadania skúšok.....	11
Článok 8. Výstroj psov, priestory, náradie a pomôcky	11
Článok 9. Poradie a posudzovanie cvikov.....	12
Článok 10. Záznamy o skúškach	12
Článok 11. Určenie výcvikovej známky a značky.....	13
Článok 12. Platnosť výcvikovej známky	13
Článok 13. Účasť divákov, odmeny, sťažnosti	13
Článok 14. Práva psovoda	14
Článok 15. Povinnosti psovoda	14
Článok 16. Práva usporiadateľa	15
Článok 18. Práva vedúceho akcie.....	15
Článok 19. Povinnosti vedúceho akcie.....	16
Článok 20. Práva pomocníka	16
Článok 21. Povinnosti pomocníka	16
Článok 22. Práva rozhodcu	19
Článok 23. Povinnosti rozhodcu	20
Článok 24. Práva hlavného rozhodcu	20
Článok 25. Povinnosti hlavného rozhodcu	21
Článok 26. Práva športového komisára	21
Článok 27. Povinnosti športového komisára	21
Článok 28. Práva delegujúceho orgánu	21
Článok 29. Povinnosti delegujúceho orgánu	22
Článok 30. Stopy	22
Článok 31. Kladenie stôp a kladenie predmetov	22
Článok 32. Rozlišovanie a označovanie predmetov	23
Článok 33. Vyhľadávanie predmetov na voľnom priestranstve.....	24
Článok 34. Všeobecné podmienky pri pachových prácach.....	24
Článok 35. Výkon cviku pachové práce	26
Článok 36. Vedenie psa na skúškach	26
Článok 37. Výstroj a činnosť figuranta	27

Článok 38. Nástup psovoda a hlásenie	28
Článok 39. Povelová technika pre činnosť psa	28
Článok 40. Povely pre činnosť psa	28
Nákresy - obrazová časť	30
SKÚŠKY VŠESTRANNÉHO VÝCVIKU	38
Skúška doprovodného psa s testom správania BH - SK	38
Všeobecné ustanovenia	38
Cviky BH-SK, metodika a popis vykonávania jednotlivých cvikov, povelová technika, hodnotenie	39
Náplň BH - SK, dosiahnuteľné body, hodnotenie cvikov	41
Skúška Základného minima – ZM	46
ZM Stopa - Oddiel A	47
ZM Poslušnosť - Oddiel B	47
ZM obrana - Oddiel C	51
Skúška psa na stope 1 – 3 (SS 1 – 3)	54
Skúška poslušnosti 1 – 3 (SP 1 – 3)	54
Skúška obrany 1 – 3 (SO 1 – 3)	55
Špeciálne cviky 1 – 3 (SC 1 – 3)	55
Skúška všestranného výcviku prvého stupňa - SVV 1	55
SVV 1 stopa – oddiel A	56
SVV 1 poslušnosť – oddiel B	58
SVV 1 obrana – oddiel C	64
Skúška všestranného výcviku druhého stupňa - SVV 2	70
SVV 2 stopa – oddiel A	70
SVV 2 poslušnosť – oddiel B	73
SVV 2 obrana – oddiel C	78
Skúška všestranného výcviku tretieho stupňa - SVV 3	83
SVV 3 stopa – oddiel A	84
SVV 3 poslušnosť – oddiel B	86
SVV 3 obrana – oddiel C	93
Skúška psa stopára – SPS	99
Náplň skúšky SPS, dosiahnuteľné body	99
Pripomienky k vykonaniu skúšky SPS	100
Skúška psa obranára – SPO	103
Náplň skúšky SPO, dosiahnuteľné body	103
Pripomienky k vykonaniu skúšky SPO	104
SKÚŠKY MALÝCH PLEMEN	113
Skúška základného minima malých plemien (ZMMP)	113
ZMMP stopa – oddiel A	114
ZMMP poslušnosť – oddiel B	114

ZMMP špeciálne cviky – oddiel C	118
Pripomienky k vykonaniu skúšky ZMMP	122
Skúška psov malých plemien prvého stupňa SMP 1	122
SMP 1 stopa – oddiel A	122
SMP 1 poslušnosť – oddiel B	125
SMP 1 špeciálne cviky – oddiel C	131
Pripomienky k vykonaniu skúšky SMP 1	135
Skúška psov malých plemien druhého stupňa - SMP 2	135
SMP 2 stopa – oddiel A	136
SMP 2 poslušnosť – oddiel B	138
SMP 2 špeciálne cviky – oddiel C	144
Pripomienky k vykonaniu skúšky SMP 2	148
Kritériá posudzovania skúšok psov malých plemien	148
Kritériá pre posudzovanie skúšok podľa tohto skúšobného poriadku	150
Kritériá – všeobecná časť	150
Diskvalifikácia	151
Vylúčenie	152
Kritériá posudzovania skúšky ZM	153
Kritériá posudzovania stôp	153
Kritériá posudzovania poslušnosti	157
Kritériá posudzovania obrany	158

Výklad a spresnenie skúšobných poriadkov vykonáva Výcviková komisia ZŠK SR.

Spracovali:
RUDOLF DANEK
Ing. DIANA HAUSKNECHTOVÁ, PhD.

Spolupracovali:
Mgr. JURAJ ŠTAUDINGER
VILIAM RUŽIČKA
IVAN PÁRIČKA

Skúšky psov, ich organizovanie a spôsob uskutočňovania VŠEOBECNÉ USTANOVENIA

Článok 1. Definícia niektorých názvov

1.1 **Skúšky psov** sú verejné a samostatné podujatia. Konajú sa za účelom preverenia a stanovenia spôsobilosti psov rôznych plemien a ich psovodov.

1.2 Pod pojem „**kynologická akcia**“ patria skúšky a kynologické preteky (ďalej len „skúška“, alebo „akcia“). Táto musí byť uskutočňovaná a posudzovaná v znení Národného skúšobného poriadku ZŠK.

1.3 Pod pojmom „**druh skúšky**“ sa rozumejú skúšky uskutočňované podľa tohto skúšobného poriadku, napr. skúšky všestranného výcviku.

1.4 **Stupne skúšok** toho istého druhu označujú arabské číslice, napr. skúška druhého stupňa.

1.5 **Výcviková značka** označuje skratkou druh a stupeň skúšky, napr. SVV 1- skúška všestranného výcviku prvého stupňa. **Výcviková známka** vyjadruje dosiahnutý celkový stupeň pripravenosti psa v danej skúške, napr. DOBRE.

1.6 **Časťou skúšky** (disciplínou) označujeme celok, ktorý zahŕňa jednotlivé cviky spravidla jedného zamerania, napr. obrana. Cvikom označujeme jednoduchú, alebo zložitú činnosť psa, ktorú vykonáva na povel psovoda, či v situácii, ktorá sa tiež stáva podnetom k činnosti psa, napr. prepád pri strážení figuranta.

1.7 **Pachové práce:** táto disciplína zahŕňa cviky, ktoré priamo súvisia s využitím schopnosti psa v oblasti jeho čuchu.

1.8 **Poslušnosť:** táto disciplína zahŕňa predovšetkým cviky spojené s ovládateľnosťou psa, alebo tie, ktoré sú spojené s preverením jeho pohybových, či iných schopností.

1.9 **Obrana:** v tejto disciplíne ide o cviky, pri ktorých sa využíva ostražitosť, tvrdosť, odolnosť, nebojnosť, ale aj ovládateľnosť psa, prípadne sa preveruje jeho schopnosť samostatných reakcií.

1.10 **Špeciálne cviky:** táto časť obsahuje cviky so špeciálnym zameraním k účelom príslušnej skúšky.

1.11 **Psovod** je osobou, ktorá na skúškach psa vedie a usmerňuje jeho činnosť.

1.12 **Súpiska psovodov a psov** je tlačivo, ktoré obsahuje požadované údaje o psovodoch a psoch prihlásených na skúšky.

1.13 **Usporiadateľom skúšky** je základná organizácia, (alebo Predsedníctvom ZŠK poverený jeho orgán), ktorá skúšky z poverenia ZŠK organizuje a zabezpečuje.

1.14 **Štartovné** je poplatok, ktorý psovod poukáže usporiadateľovi, ako úhradu nákladov spojenú s uskutočnením skúšok. Výšku stanovuje usporiadateľ. Jeho horná hranica môže byť odporúčaná príslušným orgánom ZŠK SR. V takomto prípade je povinnosťou usporiadateľa toto odporúčanie dodržať.

1.15 **Vedúci skúšok:** je ním spravidla člen usporiadajúcej organizácie, alebo osoba zastupujúca orgán ZŠK SR. Zastupuje usporiadateľa pri príprave, počas priebehu akcie a pri jej likvidovaní.

1.16 **Pomocník** je osoba ktorá pri skúškach vykonáva čiastkové pomocné úlohy spojené s ich usporiadaním. Je

to osoba (osoby) určená vedúcim skúšok, alebo delegovaná v zmysle smerníc ZŠK SR, ktorá zabezpečuje pomocnú činnosť pri realizácii skúšok, napr. strelec pri cvikoch poslušnosti, vedúci cvičebného priestoru, atď.

1.17 **Figurant** pri uskutočňovaní cvikov obrany pomáha rozhodcovi odskúšať u predvádzaného psa napr. pudové vlohy, sebaistotu, odolnosť a ovládateľnosť.

1.18 **Kladač** je osoba, ktorá pri vykonávaní pachových prác vyžadujúcich cudziu osobu, vykonáva činnosť polozenia stopy na preverenie psa na pachovej stope.

1.19 **Rozhodca** pre výkon psov (ďalej len rozhodca) je riadny člen ZŠK SR, ktorý preskúša a vyhodnotí prácu psovodov a činnosť psov počas skúšok a zapisuje hodnotenie výkonu figurantov do ich preukazov, ako aj do súpisky v správe rozhodcu.

1.20 **Hlavný rozhodca** je rozhodca, ktorého deleguje orgán ZŠK SR, aby riadil a zastupoval rozhodcov tam, kde je na akciu delegovaný minimálne jeden ďalší rozhodca.

1.21 **Športový komisár** je osoba, ktorá z poverenia zodpovedného orgánu ZŠK SR kontroluje zabezpečenie, priebeh a vyhodnotenie uskutočňovanej akcie v celom rozsahu.

1.22 **Delegujúci orgán** je príslušný orgán ZŠK SR, ktorý v rámci SR deleguje rozhodcov, hlavného rozhodcu, či pomocníkov. Tento orgán má zároveň povinnosť viesť evidenciu, vyhodnocuje a zverejňuje štatistické výsledky z týchto podujatí. Delegujúci orgán môže na ktorúkoľvek akciu delegovať pozorovateľa, ktorého práva a povinnosti upravuje interná smernica ZŠK SR.

1.23 **Potvrdenie o vykonanej skúške** je tlačivo, do ktorého rozhodca zaznamená údaje o akcii, prevedie identifikáciu usporiadateľa, psovoda, psa, údaje o čiastkových výsledkoch cvikov, disciplín, o celkovom výsledku, o dosiahnutej výcvikovej značke a známke. Jeho platnosť osvedčuje podpisom aj vedúci skúšok.

1.24 **Kalendár kynologických akcií** slúži záujemcom ako informačný materiál o tom, kedy a kde sa konajú skúšky psov, kynologické akcie a ktorí rozhodcovia, príp. figuranti, sú na príslušnú akciu ZŠK SR delegovaní. Spracúva a vydáva ho orgán ZŠK SR spravidla na začiatku výcvikovej sezóny.

Článok 2. Druhy a stupne skúšok

Na území SR na kynologických akciách spadajúcich pod ZŠK SR sa vykonávajú a uznávajú skúšky:

- a) Vykonané podľa Národného skúšobného poriadku SR (ďalej NSP), ktorý vydal ZŠK SR.
- b) Skúšky vykonané podľa platných medzinárodných skúšobných poriadkov vydaných Medzinárodnou kynologickou federáciou (FCI).

Náročnosť požiadaviek jednotlivých druhov a stupňov skúšok je primerane a postupne diferencovaná v závislosti od výcvikovej úrovne psov a psovodov. Metodicky a výcvikovo na seba naväzujú a je potrebné sa nimi postupne riadiť a dodržiavať ich.

Skúšky konané podľa NSP SR sa podľa charakteristiky požiadaviek delia na:

- a) skúšky všestranného výcviku
- b) skúšky špeciálneho výcviku

Z hľadiska využitia v rámci výcvikovej činnosti delíme jednotlivé druhy skúšok, alebo ich stupne na:

- a) skúšky masového charakteru výcvikovej činnosti.

Sem patria skúšky:

- skúška doprovodného psa BH- SK

- skúška základného minima (ZM)
- skúška na stope 1 - 3 (SS 1 - 3)
- skúška poslušnosti 1 - 3 (SP 1 - 3)
- skúška obrany 1 - 3 (SO 1 - 3)
- skúšky všestranného výcviku 1 - 3 stupňa (SVV1 - 3)
- skúšky psov malých plemien všetkých stupňov (ZMMP, SMP1 a SMP2)

b) skúšky špeciálnej výcvikovej činnosti.

Sem patria skúšky:

- skúšky špeciálnych cvikov (ZMMP, SMP1 a SMP2)
- skúška psa stopára (SPS)
- skúška psa obranára (SPO)

Toto rozdelenie sa premieta predovšetkým v náročnosti podmienok pre daný druh a stupeň skúšok.

Skúška doprovného psa (BH- SK) slúži na overenie povahových vlastností a jeho sociálneho správania sa v prítomnosti cudzích osôb a psov na cvičisku ale aj verejnosti a cestnej premávke.

Úspešným splnením BH - SK sa dokazuje úroveň vycvičenosti psa. Platnosť zápisu skúšky je doživotná vždy pre konkrétneho psa.

Skúška základného minima (ZM) a skúška základného minima malých plemien (ZMMP) slúži na overenie budúcej nožnej upotrebitelnosti vo všestrannom výcviku.

Skúšky všestranného výcviku (SVV stupne 1 - 3) sú zamerané na všestranné použitie psov. Ich tri stupne po stránke metodicko- výcvikovej na seba nadväzujú a preto sa musia absolvovať postupne.

Skúšky špeciálne umožňujú uplatniť sa psom s mimoriadne vyvinutými schopnosťami, alebo keď ich uplatnenie je nasmerované k ich špeciálnemu využitiu. V znení NSP sa jedná o skúšky a ich stupne:

- a) skúška psa stopára (SPS)
- b) skúška psa obranára (SPO)
- c) ďalšie druhy špeciálnych skúšok, ktoré v prípade potreby a po schválení ZŠK môžu byť vydané ako príloha k NSP.

Skúška Základné minimum psov malých plemien (ZMMP) slúži ako najnižší stupeň overenia upotrebitelnosti psov malých plemien.

Skúšky psov malých plemien (ZMMP, SMP 1 - 2) podľa výcvikových stupňov po metodicko-výcvikovej stránke na seba nadväzujú a uskutočňujú sa postupne.

Skúška psa stopára (SPS) je zameraná na využitie mimoriadnych čuchových dispozícií psa.

Skúška psa obranára (SPO) je zameraná na využitie mimoriadnych obranných dispozícií psa.

Pre účely získania titulu CACT je využívaná skúška SVV3.

Skúšky uvedené v tomto NSP sa považujú za skúšky celoštátne a ich vyhodnocovanie, ako aj delegovanie rozhodcov zabezpečuje ZŠK SR.

Článok 3. Podmienky účasti psovodov a psov na skúškach

1. Psa na skúškach môže viesť len ten psovod, ktorý pozná ustanovenia príslušného skúšobného poriadku a ktorý je schopný psa zvládnuť aj za mimoriadnych okolností. Ak sa v priebehu skúšok prejavia hrubé neznalosti skúšobného poriadku psovodom, prípadne aj prejavy nezvládnutia psa samotného, rozhodca je oprávnený psovoda a psa zo skúšok vylúčiť.
2. Psovod zodpovedá za všetky škody, ktoré pes spôsobí na majetku, či zdraví osôb.
3. Skúšok sa môžu zúčastniť psy rôznych plemien, pokiaľ ich schopnosti im umožňujú príslušný druh a stupeň absolvovať bez ujmy na zdraví. Prihliada sa pritom na ich telesnú stavbu, povahové vlastnosti a praktickú použiteľnosť.
4. Psy bez preukazu o pôvode môžu na kynologických športových podujatiach organizovaných pod záštitou SKJ štartovať (ak je to v propozíciách akcie uvedené), ale nemôže im byť udelený titul „Majster Slovenskej republiky“.

Psy bez dokázaného pôvodu však musia mať výkonnostný preukaz s nalepeným čipom psa vydaný ZŠK SR, inak nemajú oprávnenie štartovať na skúške.

5. Účasť psovodov v rámci územia SR nie je regionálne obmedzená.
6. Psy choré, suky v druhej polovici gravidity (pokiaľ je tento stav viditeľný), ako i suky do jedného mesiaca po pôrode sa ku skúškam nepripúšťajú. Rozhodca má rovnako právo odvolať zo skúšky psa, ktorý sa v ich priebehu zraní a jeho zranenie mu znemožňuje skúšky dokončiť.
7. Háravé suky sú na skúšky pripustené len za predpokladu, že sa ich preskúšanie vykoná oddelene od psov. Psovod je povinný na hárajúcu sa suku ešte pred zahájením skúšok upozorniť vedúceho skúšok.
8. Háravá suka nesmie prísť do priestorov pachových prác, výcvikových priestorov, ale ani tam, kde sa nachádzajú psi absolvujúci skúšky. Pokiaľ psovod háravej suky toto ustanovenie nedodrží, skúšku mu organizátor neumožní vykonať, ani keď už má úspešne zvládnuté jednotlivé disciplíny. Pokiaľ je týmto priestupkom majiteľa háravej suky postihnutý iný psovod, rozhodca na túto skutočnosť môže brať zreteľ.
9. Organizátor skúšok je povinný dodržiavať pred a počas uskutočnenia skúšok všetky predpisy a nariadenia veterinárnej správy. Od účastníkov skúšok má právo požadovať predloženie platného očkovacieho preukazu, resp. dokladov potrebných na presun z miesta ustajnenia psa do miesta konania skúšok. V prípade ich nepredloženia, neumožní psovodovi a psovi na skúšky nastúpiť.
10. Najnižší vek psov pre jednotlivé druhy a stupne skúšok určujú kritériá pre vykonanie skúšok.
11. Pes môže v jeden deň nastúpiť len na jednu skúšku.
12. Pokiaľ pes nastupuje na viacstupňovú skúšku toho istého druhu, môže vykonať skúšku vyššieho stupňa len za predpokladu, že úspešne absolvoval skúšku nižšieho stupňa a dosiahol vekový limit.
13. V prípade, že pes úspešne splnil podmienky skúšky, zapíše mu rozhodca výcvikovú známku do výkonnostného preukazu (výkonnostnej knižky) resp. preukazu pôvodu. Dodatočné plnenie skúšky ZM po úspešnom absolvovaní skúšky SVV1 už nie je možné.
14. Ak pes na skúškach neuspее, môže ich opakovať. Časový odstup opakovania skúšok, ako i počet neúspešných opakovaní nie je určený.
15. Konanie skúšok sa zverejňuje v Kalendári kynologických akcií, kde sa vyznačuje:
 - miesto a dátum konania, druh prípadne stupne skúšok, meno, priezvisko, adresa a kontakt na vedúceho skúšok

Prihláška sa podáva písomnou formou najneskôr 14 dní pred usporiadaním kynologickej akcie vedúcemu skúšok. Podaním prihlášky sa psovod automaticky zaväzuje uhradiť štartovné v plnej výške a to aj v prípade, že sa na skúšky nedostaví.

Prednostné právo účasti na skúškach majú členovia základných organizácií a kynologických klubov začlenených do ZŠK SR. Usporiadateľ akcie môže prihlášku odmietnuť v prípadoch, uvedených v článku 16, bod a,) b,) c.). Vedúci akcie je povinný neprijatú prihlášku pred akciou predložiť rozhodcovi.

16. Štartovný poplatok pre nečlenov ZŠK SR môže byť zvýšený o 100%. Usporiadateľ má právo štartovné nevyberať alebo ho znížiť pre jednotlivých účastníkov akcie.

Článok 4. Usporiadateľ skúšok, prípustný počet psov

1. Usporiadateľom skúšok zaradených do skupiny masového charakteru výcvikovej činnosti (ZM, ZMMP, SVV1 - 3, SMP 1 - 2), môže byť každá základná organizácia, alebo kynologický klub ZŠK.
2. Usporiadateľom skúšok špeciálnej výcvikovej činnosti (SPO, SPS) môže byť rovnako každá základná organizácia alebo kynologický klub ZŠK. Tieto skúšky nemusia byť uskutočnené samostatne, ale musia byť posúdené delegovaným rozhodcom s právomocou tento druh skúšky posudzovať. Za rovnakých podmienok môžu byť posudzované skúšky ZMMP a SMP 1 - 2.
3. Usporiadateľom Medzinárodných skúšok je ZŠK. Tento môže uskutočnením akcie poveriť základnú organizáciu ZŠK a musí ich posúdiť rozhodca s príslušnou aprobáciou.
4. Na to, aby sa skúšky podľa NSP mohli konať, je potrebný minimálny počet 4 psov, maximálny počet nie je určený. Jeden rozhodca v deň konania skúšok u jedného organizátora nesmie posúdiť viac ako 36 oddielov. Výnimkou je súťaž alebo preteky bez zadania skúšky, kde posúdenie nad tento limit je možné.

Článok 5. Plánovanie kynologických akcií, kalendár kynologických akcií.

Skúšky sa môžu konať len za predpokladu ich včasného plánovania a zaradenia do Kalendára kynologických akcií. Konajú sa buď ako samostatné skúšky, alebo ako iné akcie (súťaže). Musia však byť zverejnené v kalendári kynologických akcií a musí byť na ne delegovaný rozhodca s príslušnou aprobáciou.

V odôvodnených prípadoch je možné, aby kynologické kluby písomne (poštou alebo elektronicky e- mailom) požiadali ZŠK o pridelenie mimoriadneho termínu skúšok. Termín mimoriadnych skúšok musí byť minimálne 14 dní zverejnený v Kalendári kynologických akcií na príslušný rok pred termínom konania mimoriadnych skúšok na oficiálnej webovej stránke Zväzu športovej kynológie. Rozhodcu v tomto prípade deleguje zodpovedajúci orgán ZŠK. Ak sa súťaž uverejní v Kalendári kynologických akcií so zadaním skúšky, potom si takáto akcia musí zachovať charakter skúšky v celom rozsahu (všetky disciplíny a všetky cviky) a musí byť na ňu delegovaný rozhodca ZŠK a taktiež je povinnosťou rozhodcu spracovať všetky administratívne náležitosti ako pri skúške (súpiska, potvrdenia o vykonanej skúške).

Kynologické akcie je možné plánovať na obdobie spravidla od 1.marca do 30. novembra príslušného kalendárneho roku, prípadne podľa klimatických podmienok.

Skúšky sa môžu konať len v dňoch pracovného voľna alebo pokoja. Táto zásada sa nevzťahuje na skúšky, ktoré boli naplánované a sú uskutočňované v rámci kynologických táborov, pokiaľ sú uvedené v Kalendári kynologických akcií a ZŠK na ne deleguje rozhodcu.

Vo svojej žiadosti o pridelenie termínu kynologickej akcie kynologický klub - usporiadateľ uvádza:

- a) názov regiónu
- b) miesto a dátum konania skúšok
- c) názov usporadujúcej organizácie
- d) druh (prípadne aj stupeň) skúšok
- e) meno a adresu vedúceho akcie, telefón, resp. mobil

Termín predloženia návrhu plánu akcie určujú osobitné Smernice ZŠK.

V rámci kynologickej akcie (pretekov) a za predpokladu väčšieho počtu psov, môže usporiadateľ na jeden deň naplánovať dve i viac druhov skúšok za predpokladu delegovania príslušného počtu rozhodcov. V takom prípade je nutné, aby boli na jednotlivých akciách rovnaké druhy, resp. stupne skúšok.

Pokiaľ v jeden deň vykonáva usporiadateľ viac akcií, musí pre každú zabezpečiť samostatného vedúceho akcie, zodpovedajúce priestory, pomôcky a pomocníkov.

Kalendár kynologických akcií sa vydáva v jednom cykle pre príslušný kalendárny rok. Prípadné zmeny upravuje osobitná Smernica ZŠK.

Konečnú koordináciu termínov, miesta konania a delegovanie rozhodcov, príp. pomocníkov, uskutočňuje ZŠK, ktorý tiež zodpovedá za včasné vydanie a zverejnenie Kalendára kynologických akcií.

Termíny konania kynologických akcií podľa Medzinárodného skúšobného poriadku IGP sú súčasťou Kalendára kynologických akcií. Súčasťou Kalendára kynologických akcií je adresár rozhodcov s uverejnením ich adresy, resp. kontaktu na nich, rovnako ako aj vedúcich akcií s kontaktom na nich. Zoznam a kvalifikácia figurantov je uverejnená na webovej stránke ZŠK.

Článok 6. Delegovanie rozhodcov, vedúcich akcií, pomocníkov

1. Na každý termín skúšok sa deleguje vždy jeden rozhodca, ktorý posudzuje a vyhodnocuje prácu psovodov a činnosť psov v celom rozsahu skúšky a jej stupňa.
2. Na skúškach musí celú prácu psovoda a činnosť psa vždy posúdiť len jeden rozhodca. Na akcii je možné, aby posudzovali viacerí rozhodcovia, ale vždy tak, aby jeden rozhodca posúdil celú disciplínu u všetkých zúčastnených psovodov a psov. Výsledok schvaľuje v takomto prípade hlavný rozhodca.
3. Na skúšky a akcie konané podľa NSP deleguje rozhodcov ZŠK.
4. Na skúšky podľa Medzinárodného, Národného skúšobného poriadku a Nemeckého národného skúšobného poriadku rozhodcov deleguje ZŠK.

5. Delegovanie na skúšky sa uskutočňuje v súvislosti so schvaľovaním Kalendára kynologických akcií vždy na celý kalendárny rok.
6. Meno a bydlisko rozhodcu sa usporiadateľovi oznamuje prostredníctvom Kalendára kynologických akcií pre príslušný kalendárny rok.
7. Pri každej akcii sa uvádza: dátum a miesto akcie, druh skúšok, meno a adresa vedúceho akcie a meno rozhodcu. Adresár rozhodcov tvorí prílohu Kalendára kynologických akcií.
8. Kalendár kynologických akcií sa zverejňuje na webovej stránke ZŠK a pre rozhodcov má platnosť delegačného listu.
9. Ak rozhodca nemôže v odôvodnených prípadoch delegovanie na skúšky prijať, uvedenú skutočnosť oznámi usporiadateľovi a delegujúcemu orgánu.
10. Delegujúci orgán je povinný zabezpečiť nového rozhodcu s rovnakou aprobáciou. Je neprípustné, aby nového rozhodcu vyhľadávala organizácia usporiadajúca skúšky, či rozhodca samotný.
11. V prípade, že pre krátkosť času delegujúci orgán nie je schopný zabezpečiť náhradného rozhodcu, alebo tento sa v termíne skúšok nedostaví, usporiadateľovi sa po dohode s delegujúcim orgánom poskytne náhradný termín na uskutočnenie akcie. Termín náhradného konania skúšok musí byť zverejnený vopred najmenej 14 dní v Kalendári kynologických akcií pred konaním kynologickej akcie na webovej stránke ZŠK.
12. Na akciu môže ZŠK delegovať aj pomocníkov, pokiaľ význam a dôležitosť akcie si takéto delegovanie vyžadujú. Túto skutočnosť delegujúci orgán oznámi vedúcemu akcie najneskôr tri týždne pred jej uskutočnením. Figurant figurujúci na akcii musí mať príslušnú kvalifikáciu, ktorú pred skúškou dokladuje rozhodcovi.
13. V prípade, že pomocník sa na akcii nemôže zúčastniť, oznámi túto skutočnosť delegujúcemu orgánu najneskôr 14 dní pred dátumom konania akcie.

Článok 7. Miesto usporiadania skúšok

Skúšky psov (poslušnosť a obrana) prebiehajú na cvičisku kde sú výcvikové pomôcky.

Vhodný priestor na vykonávanie cvikov poslušnosti (oddiel B) a obrany (oddiel C) musí pre jednotlivé druhy a stupne skúšok spĺňať minimálne rozmery nasledovne:

BH-SK, ZM, ZMMP: 40 x 30 m

SVV 1, SMP 1: 40 x 50 m

SVV 2, SMP 2: 60 x 80 m

SVV3, SPO: 60 x 100 m

Cvičisko nemožno použiť na pachové disciplíny.

Skúšky sa môžu v celom rozsahu uskutočniť aj v teréne (mimo cvičiska), pokiaľ terén svojou konfiguráciou plne vyhovuje predpísanému druhu skúšok.

Článok 8. Výstroj psov, priestory, náradie a pomôcky

Pre všetky druhy a stupne psov je určený nasledovný základný výstroj psa:

- a) hladký retiazkový, alebo kožený obojok (v priebehu celých skúšok nesmie byť zapnutý na sťahovanie)
- b) dostatočne pevná vôdzka
- c) hrudníkový, alebo slabinový postroj určený výlučne na stopovanie
- d) stopovacia vôdzka z vhodného materiálu a s dĺžkou najmenej 10 metrov
- e) náhubok
- f) apertovacie predmety tak, ako ich uvádza tento skúšobný poriadok
- g) špeciálny výstroj, pokiaľ je uvádzaný týmto skúšobným poriadkom, alebo jeho prílohami.

Psovod rozhoduje o použití, či nepoužití náhubku počas celých skúšok. Je však zakázané použiť náhubok v disciplíne C - obrana. Je zakázané používať prostriedky a pomôcky, ktoré ovplyvňujú výkon psa počas celých skúšok, rovnako, ako mať ich pri sebe (ostnatý, či iný korekčný obojok, hračky, potrava pre psa a pod.). Ak psovod použije alebo má pri sebe prostriedky a pomôcky (ostnatý či iný korekčný obojok, hračky, potrava pre psa a pod.), ktoré

ovplyvňujú výkon psa počas jednotlivých cvikov počas skúšok, nasleduje diskvalifikácia psovoda pre nešportové správanie.

Cvičebné priestory svojimi rozmermi a prostredím musia zodpovedať požiadavkám predpísaných cvikov. Druh cvičebného náradia a pomôcok ako aj ich rozmery sú uvedené v obrazovej časti tohto skúšobného poriadku.

Článok 9. Poradie a posudzovanie cvikov

Na skúškach sa spravidla skúšajú disciplíny v poradí: pachové práce, poslušnosť, obrana alebo špeciálne práce. Podľa potreby a nutnosti možno poradie časti skúšok, rovnako i cvikov prispôbiť podmienkam organizovania akcie. Inak sa odporúča dodržiavať poradie disciplín i cvikov tak, ako to predpisuje tento skúšobný poriadok.

Je neprípustné absolvovať bez prestávky všetky disciplíny s jedným psom. Medzi nástupom na jednotlivé disciplíny musí byť prestávka minimálne 20 minút. Minimálny časový odstup medzi jednotlivými disciplínami skúšky SPS (Stopa A+ stopa B) je minimálne 1 hodina. Do tohto času môže byť zarátaný čas presunu na iné pracovisko.

Poradie nástupu psovodov a psov k jednotlivým častiam skúšky sa určí dohodou medzi psovodmi. V sporných prípadoch sa poradie žrebuje ešte pred začatím skúšok a v ich priebehu sa už nesmie meniť.

Poradie nástupu na pachové disciplíny sa vždy určí losovaním medzi psovodmi nastupujúcimi na rovnaký stupeň skúšky. Toto ustanovenie neplatí pre vypracovanie vlastných stôp.

Jednotlivé druhy a formy povelov sa vydávajú psom jasne a presne podľa pokynov rozhodcu. Povelová technika je uvedená v článku 39 a 40.

Na skúškach je možné viesť a posúdiť len tých psov, ktorí sú uvedení na súpiske ešte pred jej zahájením.

V riadne odôvodnených prípadoch je možné ešte pred započatím skúšok meniť osobu psovoda. Počas skúšok je už akákoľvek zmena zakázaná.

Pokiaľ sú nepriaznivé klimatické podmienky (víchrica, teploty pod -15°C , nad 35°C , sneh na terénoch pre pachové práce), je rozhodca oprávnený skúšky prerušiť, alebo ich ani nezačať. V takom prípade je organizácii poskytnutý náhradný termín tak, ako je to uvedené v článku 6. bod 11.

Článok 10. Záznamy o skúškach

Rozsah skúšky a počet bodov je uvedený v kritériách pri jednotlivých stupňoch skúšky.

Rozhodca zaznamenáva hodnotenie práce psovoda a činnosti psa do Potvrdenia o vykonanej skúške. (Predpísané tlačivo ZŠK).

Potvrdenie sa vyhotovuje v dvoch exemplároch, pričom originál spolu so Súpiskou je rozhodca povinný do 14 dní odoslať delegujúcemu orgánu, a kópiu obdrží psovod. Potvrdenia sa vypisujú a zasielajú aj pri neúspešnom absolvovaní skúšky.

Záznam o vykonanej skúške rozhodca zapisuje do výkonnostného preukazu (výkonnostnej knižky), alebo do samotného preukazu pôvodu. Pre psovodov, ktorých psi PP nemajú vydaný, je dokladom Potvrdenie vo výkonnostnom preukaze.

Rozhodca je povinný zo závažných dôvodov odmietnuť zápis o vykonaní skúšky, zadržať preukaz pôvodu (podozrenie z podvodu) a tento so zdôvodnením odoslať delegujúcemu orgánu. Delegujúci orgán je povinný prijať potrebné nápravné opatrenia.

Delegujúce orgány na konci kalendárneho roku vydávajú tlačou štatistický prehľad o vykonávaní skúškovej činnosti za uplynulú sezónu.

Článok 11. Určenie výcvikovej známky a značky

Výsledné poradie psov sa na skúškach neurčuje.

Súčet dosiahnutého bodového hodnotenia jednotlivých cvikov a častí skúšky stanoví hodnotenie celej skúšky. Toto hodnotenie sa zapisuje do Potvrdenia o vykonanej skúške, rovnako i do výkonnostného preukazu (výkonnostnej knižky), či preukazu pôvodu psa vo forme výcvikovej značky a výcvikovej známky. Výcviková značka je skratkou druhu a stupňa skúšky.

Výcviková značka môže byť udelená a zapísaná len za predpokladu, že pes v každej disciplíne dosiahol minimálne 70% dosiahnuteľných bodov a nebol v zmysle tohto SP odvolaný zo skúšok.

Skúška musí byť hodnotená nedostatočne za týchto podmienok:

- a) ak pes v ktorejkoľvek disciplíne nedosiahne 70% z dosiahnuteľných bodov.
- b) pes sa vzdialil spod vplyvu psovoda a tento ho ani na tretí povel nedokáže privolať, jeho činnosť na skúške je ukončená. Nasleduje diskvalifikácia pre neovládateľnosť. Pokyny na privolanie psa dáva rozhodca vo vhodných intervaloch.
- c) pes zlyhá v obrane pri cviku odolnosť, jeho činnosť na skúške je ukončená. Nasleduje diskvalifikácia pre zlyhanie povahy. Nedostatočné hodnotenie musí byť zadané aj vtedy, keby celkový súčet bodov v obrane dosiahol limit 70% dosiahnuteľných bodov.
- d) ak pes prejaví strach, alebo bojzlivosť pri streľbe do tej miery, že to zjavne prekáža v ďalšej jeho výkonnosti, jeho činnosť na skúške je ukončená.
- e) ak psovod hrubým spôsobom poruší ustanovenia tohto SP (trestanie psa, používanie, či prítomnosť zakázaných pomôcok, nerešpektovanie pokynov rozhodcu, či vedúceho skúšok). Nasleduje diskvalifikácia pre nešportové správanie.
- f) ak je pes agresívny a zároveň neovládateľný do tej miery, že to zjavne prekáža v jeho ďalšej výkonnosti. Nasleduje diskvalifikácia pre neovládateľnosť.

Výsledná známka vyjadruje stupeň spôsobilosti psovoda a psa a má označenie:

- a) **Výborne V**
- b) **Veľmi dobre VD**
- c) **Dobre D**
- d) **Uspokojivo U**
- e) **Nedostatočne N**

Maximálne počty jednotlivých bodov z jednotlivých cvikov, či disciplín uvádzajú kritériá jednotlivých skúšok a ich stupňov.

Na akciách konaných podľa tohto SP o poradí vždy rozhoduje celkový počet bodov. Pri rovnosti bodov rozhoduje vyšší počet bodov v disciplínach v poradí: obrana, stopa, poslušnosť. Ak je aj tu zhoda, rozhoduje los.

Článok 12. Platnosť výcvikovej známky

Úspešným splnením ktorejkoľvek skúšky, či jej stupňa sa dokazuje úroveň vycvičenosti psa.

Platnosť zápisu konkrétneho druhu a stupňa skúšky, ako i výcvikovej známky je doživotná vždy pre konkrétneho psa. Sú však povolené aj ďalšie zápisy skúšky najvyššie dosiahnutého stupňa.

Platnosť výcvikovej známky, druhu a stupňa skúšky pre chovateľskú činnosť určujú špecifické podmienky chovateľského a zápisného poriadku príslušného chovateľského klubu.

Článok 13. Účasť divákov, odmeny, sťažnosti

Aj keď sú skúšky verejnou akciou, vstup divákov je povolený len na miesta určené vedúcim skúšok po dohode s rozhodcom. Spravidla sa jedná o miesta, odkiaľ nerušia priebeh akcie a prácu psovodov a činnosť psov.

Diváci nesmú ovplyvňovať prácu psovodov a činnosť psov odovzdávaním rôznych údajov, vplývať na psov povelmi, ap. V prípade, že k takémuto nedostatku dôjde, divák je z priestorov vykázaný a rozhodca môže dať výkon takto ovplyvnenej dvojice zopakovať. Usporiadateľ akcie môže úspešných psovodov odmeniť cenami.

V celoštátnom meradle sa úspešní psovodi a psy môžu vyhodnocovať. Hodnotenie a výrok rozhodcu sú konečné a protest proti nemu je neprípustný. V odôvodnených prípadoch môže podať sťažnosť na rozhodcu vedúci akcie, ak:

- a) rozhodca nedodržel ustanovenie skúšobného poriadku
- b) správanie sa rozhodcu sa nezlučuje s výkonom a poslaním jeho funkcie.

Podanie sťažnosti proti rozhodcovi musí vedúci akcie oznámiť rozhodcovi bezprostredne po skončení akcie.

Písomná sťažnosť je spísaná vedúcim akcie za prítomnosti rozhodcu trojmo a nezáleží, či ju rozhodca podpíše:

- originál sa zasiela delegujúcemu orgánu
- prvá kópia ostáva vedúcemu akcie
- druhú kópiu obdrží rozhodca

Ak je na akcii prítomný športový komisár, je prizvaný k spísaniu sťažnosti.

Sťažnosť musí byť podpísaná vedúcim akcie a štatutárnym zástupcom usporadujúcej organizácie a doručená delegujúcemu orgánu do troch dní po uskutočnení akcie.

Článok 14. Práva psovoda

- Prihlásiť sa na skúšky kdekoľvek na území SR a zúčastniť sa ich v priebehu celého trvania.
- Psovod má právo byť posúdený a vyhodnotený aj vtedy, ak v niektorej disciplíne nedosiahol 70% dosiahnuteľných bodov. Toto právo stráca, ak pes zlyhá v zmysle článku 11. odsek 1., písmena b, c, d,
- V odôvodnených prípadoch určiť za seba náhradníka, ktorý s prihláseným psom absolvuje kompletnú skúšku.
- Dostať všetky potrebné pokyny a informácie týkajúce sa organizácie a priebehu skúšok.
- Osobne sa obracať na rozhodcu s neodkladnými otázkami týkajúcimi sa vykonania cvikov a ich opakovania. V ostatných prípadoch sa obracia na rozhodcu, usporiadateľov, či pomocníkov len prostredníctvom vedúceho akcie.
- Na konci skúšok žiadať odôvodnenie bodových strát vykonaných cvikov psom, ktorého na skúškach viedol.
- Žiadať rozhodcu o odporúčenie výcvikových metód, ktoré by odstránili chyby, ktoré mu boli vytykané pri posudzovaní.
- Po úspešnom absolvovaní skúšky má psovod právo, aby mu skúška bola zapísaná do preukazu o pôvode resp. výkonnostného preukazu (výkonnostnej knižky), ako aj obdržať kópiu „Potvrdenia o vykonanej skúške“.
- Psovod má taktiež právo na základe vlastného rozhodnutia, aby mu nebola úspešne absolvovaná skúška (z rôznych dôvodov- napr. nízky počet získaných bodov) zapísaná do preukazu o pôvode resp. výkonnostného preukazu.

Článok 15. Povinnosti psovoda

- Psovod musí poznať a riadiť sa ustanoveniami skúšobného poriadku.
- Podať prihlášku minimálne 14 dní pred akciou vedúcemu akcie uvedenému v Kalendári kynologických akcií.
- V Prihláške uviesť všetky potrebné údaje o sebe a o psovi.
- Zaplatiť štartovné minimálne 14 dní pred akciou, a to i v tom prípade, ak sa na akciu nedostavil.
- Dostaviť sa na akciu zavčasu a byť osobne prítomný v celom ich priebehu.
- Počas celej doby konania akcie plniť pokyny rozhodcu, vedúceho skúšok, ako i vedúcim skúšok povereného usporiadateľa.
- Počas celej akcie byť disciplinovaný vo vlastnom konaní i v konaní k iným prítomným ľuďom.
- Nezatajovať rozhodcovi, vedúcemu akcie, alebo iným funkcionárom žiadne skutočnosti, ktoré by mohli mať vplyv na účasť, členstvo v ZŠK, alebo na posudzovanie, či samotný výkon psa.
- Byť si vedomý skutočnosti, že porušenie ktorejkoľvek z povinností psovoda môže byť dôvodom na ukončenie vykonávanej akcie.
- Počas celej akcie sa zdržať požívania látok, ktoré by ovplyvnili jeho konanie, či priebeh samotnej akcie.

Článok 16. Práva usporiadateľa

- Plánovať skúšky a kynologické akcie, žiadať na ne delegovanie rozhodcov, prípadne pomocníkov.
- Preskúmať došlé prihlášky psovodov a odmietnuť ich len v prípadoch:
 - a) ak už počet prihlásených prekročil limit 36 oddielov skúšky
 - b) prihláška je podaná neskoro, nečitateľne, bez požadovaných údajov
 - c) ak psovod neprevedie úhradu štartovného
- Určiť výšku štartovného v súlade s odporúčením ZŠK a v súlade s článkom 3, bod 16.
- Žiadať od psovoda úhradu štartovného aj v tom prípade, ak sa na akciu nedostavil.
- V odôvodnených prípadoch odvolať akciu. O tejto skutočnosti bezodkladne informovať psovodov, rozhodcu, pomocníkov a delegujúci orgán.
- Určiť vedúceho akcie a všetkých pomocníkov, pokiaľ nie sú určení delegujúcim orgánom. Vylúčiť z akcie divákov, pokiaľ bránia, alebo inak ovplyvňujú výkon psovodov a psov.
- Prostredníctvom vedúceho akcie informovať aktérov o priebehu a výsledku akcie.
- Prostredníctvom vedúceho akcie podať sťažnosť na konanie rozhodcu, či iného aktéra delegovaného ZŠK, ak je na to dôvod.
- Požiadať o náhradný termín v prípadoch, keď nemohol byť delegovaný rozhodca, alebo keď sa rozhodca na akciu nedostavil.

Článok 17. Povinnosti usporiadateľa

- Zabezpečiť včasné plánovanie akcie. V pláne uviesť druh a stupeň skúšky.
 - Určiť vedúceho akcie, jeho meno, adresu, vrátane jeho kontaktu. Tieto údaje tvoria súčasť Kalendára kynologických akcií.
 - Zabezpečiť si od ZŠK tlačivá potrebné k akcii (Súpisku psovodov a psov a Potvrdenia o vykonanej skúške, príp. ďalšie potrebné doklady) v dostatočnom množstve. Tieto pred zahájením akcie v spolupráci s vedúcim akcie vyplniť a odovzdať rozhodcovi.
 - Ak je plánovaných na jeden termín rovnakým usporiadateľom viac akcií, určiť pre každú akciu osobitného vedúceho akcie.
 - Určiť všetkých pomocníkov potrebných pre danú akciu, pokiaľ nie sú delegovaní ZŠK.
 - Zabezpečiť zodpovedajúci priestor pre výkon akcie, rovnako aj všetky pomôcky a náradie tak, aby zodpovedali predpísaným podmienkam tohto SP.
 - Zaisťiť bezpečnosť priebehu celej akcie tak, aby nenastali škody na majetku, alebo zdraví účastníkov skúšok, prípadne tretích osôb.
- Najmenej 10 dní vopred oznámiť delegovaným funkcionárom, ako aj prihláseným psovodom bližšie informácie o uskutočnení akcie.
- Dodržať stanovený program akcie.
 - Delegovaným funkcionárom uhradiť náležitosti podľa Smerníc ZŠK a to aj v prípade, keď bola akcia prerušená alebo odvolaná z dôvodov poveternostných, nedostatočného zabezpečenia, veterinárnej situácie, nezabezpečenia pomocníkov, prekážok, či náradia.
 - V prípade nutnosti odvolania akcie je usporiadateľ, alebo poverená organizácia osobitne povinná:
 - a) oznámiť ZŠK odvolanie akcie a dôvody, prečo sa tak stalo
 - b) odvolanie včas oznámiť všetkým účastníkom akcie
 - Prostredníctvom vedúceho akcie oznámiť rozhodcovi, že proti jeho počínaniu bude vznesená sťažnosť.
 - Umiestnenie pachových prác oznámiť dotknutým osobám (vlastníci, užívatelia, nájomcovia pozemkov, miestny úrad, poľovnícke združenie, ap.)

Článok 18. Práva vedúceho akcie

- V čase pred akciou, počas nej a pri jej likvidovaní zastupovať usporiadateľa.

- Sprostredkovať styk rozhodcu, usporiadateľov, psovodov a pomocníkov.
- Po dohode s rozhodcom vyhlásiť program akcie.
- Hneď po skončení akcie informovať účastníkov a divákov o jej výsledkoch.
- Na odporúčanie usporiadateľa akcie oznámiť rozhodcovi, že proti jeho počínaniu na akcii bude proti nemu vznesená sťažnosť a túto podpísať.

Článok 19. Povinnosti vedúceho akcie

- Poznať NSP a riadiť sa jeho ustanoveniami.
- Zavčas sa dostaviť na miesto konania akcie a zodpovedne vykonávať funkciu vedúceho akcie.
- Najneskôr týždeň pred konaním akcie upovedomiť usporiadateľa o prípadných dôvodoch, ktoré mu bránia, alebo znemožňujú výkon funkcie vedúceho akcie.
- Dbať, aby všetci účastníci akcie dodržiavali ustanovenia NSP.
- Zabezpečovať styk rozhodcu, usporiadateľa, psovodov a pomocníkov pred a počas akcie, ako aj pri jej likvidovaní.
- Vybrať a zabezpečiť vhodné priestory a terény na vykonanie akcie v potrebnom rozsahu, pripraviť a zabezpečiť výcvikové pomôcky a materiál tak, aby zodpovedal podmienkam akcie.
- Psovodom a divákom určiť priestor, odkiaľ môžu sledovať priebeh akcie a určiť miesto zhromaždenia psovodov.
- Pred začiatkom akcie odovzdať rozhodcovi vyplnenú Súpisku psovodov a psov, preukazy o pôvode prihlásených psov a ostatný dokladový materiál, ako aj prihlášky na akciu neprijatých psovodov.
- Neumožniť štart majiteľovi psa alebo psovodovi, pokiaľ bolo zo strany ZŠK voči nemu započaté disciplinárne konanie.
- Dbať na disciplinované a športové vystupovanie účastníkov akcie a divákov.
- V odôvodnených prípadoch na žiadosť rozhodcu, alebo usporiadateľa vykázať z priestorov akcie diváka, alebo divákov, ktorí svojím správaním ohrozujú priebeh akcie.
- Nezasahovať do odbornej činnosti rozhodcu.
- Neprehradzovať účastníkom akcie také skutočnosti, ktoré by mohli ovplyvniť priebeh akcie.
- Neprihlásiť sa na akciu ako psovod. Počas celej akcie sa zdržať požívania látok, ktoré by ovplyvnili jeho konanie, či priebeh samotnej akcie.

Článok 20. Práva pomocníka

- V odôvodnených prípadoch odmietnuť delegovanie pre výkon určených mu úloh.
- V odôvodnených prípadoch žiadať vedúceho akcie o uvoľnenie z funkcie pomocníka aj v priebehu akcie.
- V zmysle platných Smerníc ZŠK žiadať od usporiadateľa úhradu náležitostí a to i vtedy, ak sa akcia nekonala a správa o tom mu nebola zavčas doručená.

Článok 21. Povinnosti pomocníka

- Poznať skúšobný poriadok a pri výkone svojej funkcie sa riadiť všetkými jeho ustanoveniami ako i internými Smernicami ZŠK pojednávajúcimi o výkone funkcie pomocníka (Štatút figuranta, atď.).
- Na akciu sa dostaviť zavčas a po celú dobu trvania akcie byť k dispozícii vedúcemu akcie.
- Upovedomiť delegujúci orgán a usporiadateľa o príčinách, ktoré mu nedovoľujú výkon funkcie na ktorú bol delegovaný a to najmenej 14 dní pred termínom konania akcie.
- Plniť úlohy vyplývajúce mu z titulu funkcie a riadiť sa pokynmi vedúceho akcie.
- Na akcii sa stáva figurant pomocníkom rozhodcu a svoju činnosť vykonáva podľa pokynov rozhodcu.
- Neprehradzovať účastníkom akcie skutočnosti, ktoré by ovplyvnili jej regulárny priebeh. V rokovaní s účastníkmi akcie byť disciplinovaný.
- Neprihlásiť sa na akciu ako psovod, ak nie je na skúškach druhý pomocník.
- Nevystupovať ako kladač stôp, či figurant voči psom, ktorých je majiteľom.

- Počas celej akcie sa zdržať požívania látok, ktoré by ovplyvnili jeho konanie či priebeh samotnej akcie.

Práca figuranta

A) Predpoklady pre vykonávanie figurantskej práce v oddiele „C“

Dbáť na spôsob posudzovania a smerníc týkajúcich sa figurantskej práce uvedenej v skúšobnom poriadku.

V deň skúšok sa stáva figurant v oddiele „C“ pomocníkom rozhodcu.

S ohľadom na osobnú istotu ako aj z dôvodov bezpečnostno - právnych, musí byť figurant pri výcviku ako aj pri skúškach a súťažiach vždy vybavený ochranným oblekom (nohavicami, prípadne vestou, suspenzorom a rukavicami, ochranným rukávom a mäkkou (soft) palicou).

Obuv figuranta musí zodpovedať poveternostným podmienkam, musí byť pevná a protišmyková.

Pred začatím oddielu „C“ je figurant poučený rozhodcom o spôsobe vykonávania figurantskej práce počas disciplíny „C“ - obrana na kynologických akciách. Svoju činnosť vykonáva záväzne podľa pokynov rozhodcu. Pri odzbrojovaní sa figurant riadi pokynmi psovoda tak, ako je to vyžadované Národným skúšobným poriadkom. Na začiatku zadného doprovodu musí umožniť psovodovi so psom zaujatie základného postoja.

Pri skúškach môže byť pracované s jedným figurantom, okrem skúšky SPO, kde sú potrební dvaja figuranti.

Pri akciách presahujúcich rámec kraja, ako súťaže, majstrovstvá, atď., musia byť vždy použité najmenej dvaja figuranti. Pri všetkých akciách môže byť použitý figurant bez ohľadu na to, či žije so psovodom v spoločnej domácnosti.

B) Základné pravidlá figurantskej práce pri skúškach

V rámci skúšok má byť rozhodcom posúdený stav vycvičenosti a podľa možnosti aj kvalita predvádzaného psa (napr. pudové vlohy, sebaistota, odolnosť a ovládateľnosť). Rozhodca v priebehu skúšok môže objektívne posúdiť to, čo zvukovo alebo zrakovo zistí. Tento aspekt, predovšetkým ale skutočnosť športového charakteru, skúšok (t.j. podľa možností rovnaké podmienky pre všetkých účastníkov) vyžaduje, aby figurantská práca poskytla rozhodcovi široký, bezproblémový obraz. Nesmie byť preto ponechané na ľubovôli figuranta ako bude oddiel „C“ vykonávať. Tým viac musí dodržiavať množstvo pravidiel. Pri skúškach rozhodca posudzuje v rámci jednotlivých výkonov najdôležitejšie kritéria oddielu „C“. Sú to pudové vlohy, sebaistota, schopnosť zaťaženia organizmu a ovládateľnosť. Z tohto dôvodu je treba tiež hodnotiť kvalitu záhryzu predvedeného psa. Preto tiež musí pes, u ktorého má byť hodnotená kvalita záhryzu, dostať možnosť sa dobre zahryznúť, lebo ak má byť hodnotená schopnosť zaťaženia organizmu psa, aby toto „zaťaženie“ bolo vyvolané zodpovedajúcim nástupom figuranta. Vyvinutie mimoriadnej snahy o udržanie rovnako vykonávanej figurantskej práce všetkým je predpokladom možnosti dobrého posúdenia.

C) Vystavenie a vyštekánie

Figurant stojí pre psovoda a psa nie viditeľne v príslušnom úkryte s ľahko pokrčenou rukou v ochrannom rukáve. Nehýbe sa, je povinný zachovať pasivitu, ani nezaujíma pre psa dráždivý postoj, a ani nesmie na psa inak pôsobiť za účelom zotrvania psa v prítomnosti figuranta. Ochranný rukáv mu slúži k ochrane tela. Pri „vystavení a vyštekání“ pozoruje figurant psa, akékoľvek dráždivé či pomocné pohyby sú neprípustné. Palicu drží bokom, smerom dole.

D) Hladké zadržanie

Na pokyn rozhodcu figurant bez dráždenia, len s krátkym upozornením na seba krokom odchádza od psa (alebo vyjde z úkrytu a odchádza) do predpísanej vzdialenosti.

Psovod vyzve figuranta aby ostal stáť, na samotnú výzvu psovoda reaguje figurant útekou. Psovod s povelom na zadržanie vypúšťa psa a sám ho okamžite nasleduje do miesta stretnutia. Keď pes figuranta dobehne, musí okamžite previesť zákrok.

Na pokyn rozhodcu sa dá figurant okamžite do rýchleho behu priamym smerom, nie aby utekal prehnane rýchlo, či nekontrolovane. Nepohybuje ani dodatočne rukávom, pes si musí sám nájsť optimálnu možnosť záhryzu. V žiadnom prípade sa figurant behom úteku neobracia k psovi, toho môže pozorovať len úkosom. Neodťahuje rukáv. Potom, čo sa pes zahryzne, beží ďalej, ochranný rukáv si tesne pritiahne k telu. Vzdialenosť

úteku je stanovená rozhodcom. Figurant sa zastaví na pokyn rozhodcu. Koncová pozícia pokojne stojaceho figuranta musí byť taká, aby pes pred pustením figuranta bol vždy ku psovodovi chrbtom. Ak je figurantom vykonávaný útek zodpovedajúcou dynamikou, má rozhodca optimálnu možnosť k posudzovaniu. Akékoľvek pomocné pohyby figuranta, ako prehnané ponúkanie ochranného rukávu pred záhryzom, výhražné zvolania, či údery palicou o nohavice pred alebo v priebehu úteku, povoľovanie rukávu po záhryze, zmena rýchlosti úteku, ukončenie úteku bez pokynu rozhodcu, atď., sú neprípustné.

E) Ochrana psovoda pri strážení a napadnutie pri stretnutí

Po strážení začne figurant (SVV3) resp. figuranti (SPO) odchádzať normálnym krokom od psa. Po napadnutí psovoda pri stretnutí mäkkú palicu použije k výhražným pohybom nad ochranným rukávom bez toho, aby psa udrel. Ochranný rukáv je stále držaný pred telom. Akonáhle sa pes zahryzne, je figurantom v pohybe premiestnený bočne a v priamom smere začína fáza odolnosti psa. Otáčanie v zahajovacej fáze nie je povolené. Všetkých psov musí figurant tlačiť v rovnakom smere. Rozhodca sa musí postaviť tak, aby mohol pri všetkých psoch posúdiť útok, odolnosť, záhryz, pustenie a stráženie. Tlačenie psa k psovodovi je neprípustné. Dobu trvania záhryzu určuje rozhodca. Na jeho pokyn sa figurant zastaví a prestane so psom bojovať. Koncová pozícia pokojne stojaceho figuranta musí byť taká, aby pes pred pustením figuranta bol vždy ku psovodovi chrbtom. Ak je útok na psa vykonaný zodpovedajúcou dynamikou, má rozhodca optimálne podmienky k posudzovaniu. Akékoľvek pomocné pohyby figuranta, ako ponúkanie rukávu pred záhryzom, výhražné zvolania, či údery palicou o nohavice pred útokom, povoľovanie rukávu po záhryze v priebehu časti odolnosti, rôzna intenzita boja so psom ukončením boja pri nedostatku odolnosti psa bez povelu, atď., sú neprípustné.

F) Zadný doprovod

Na pokyn psovoda ide figurant najmenej 15 metrov (SVV2), prípadne 30 metrov (SVV3) normálnou chôdzou. Priebeh doprovodu určuje rozhodca. V priebehu doprovodu sa musí figurant zdržať akýchkoľvek trhavých pohybov. Ochranný rukáv musí držať tak, aby nevytváral pre psa dráždivý podnet. Figurant počas zadného doprovodu nemá pri sebe figurantskú palicu (odhodená počas prehliadky figuranta). U všetkých psov ide figurant rovnakým tempom.

G) Prepad psovoda pri doprovode

Počas zadného doprovodu figuranta na pokyn rozhodcu nasleduje prepád psovoda figurantom. Je vykonaný rýchlym otočením do tej strany na ktorej má ochranný rukáv útokom na psovoda. Druhou rukou vykonáva náznaky úderov nad telom psa. Pes musí byť prijatý pružným držaním ochranného rukáva bez toho, aby sa figurant zastavil. Prijatie psa - pokiaľ je to potrebné - musí byť vykonané potočením tela pre stlmenie nárazu so psom. Je nutné vyvarovať sa akýchkoľvek dodatočných pohybov ochranným rukávom. Akonáhle sa pes zahryzne, je figurantom v pohybe presunutý bočne a v priamom smere začína fáza odolnosti psa. Všetkých psov musí figurant tlačiť do rovnakého smeru. Rozhodca sa musí postaviť tak, aby mohol u všetkých psov posúdiť útok, odolnosť, záhryz, pustenie a stráženie. Tlačenie psa k psovodovi je neprípustné. Dobu trvania záhryzu určuje rozhodca. Na pokyn rozhodcu sa figurant zastaví a prestane so psom bojovať. Koncová pozícia pokojne stojaceho figuranta musí byť taká, aby pes pred pustením figuranta bol vždy ku psovodovi chrbtom. Ak je útok na psa vykonaný zodpovedajúcou dynamikou, má rozhodca optimálne podmienky k posudzovaniu. Akékoľvek pomocné pohyby figuranta, ako úhybné pohyby alebo ponúkanie rukávu pred záhryzom, výhražné zvolania či údery o nohavice pri začatí útoku, rôzna intenzita útoku, ukončenie boja pri nedostatku odolnosti psa bez povelu, atď., sú neprípustné.

H) Zadržanie s protiútokom

Na pokyn rozhodcu opustí figurant jemu určený úkryt a prejde prirodzenou chôdzou naprieč vymedzeným priestorom. Po prejdení 30 metrov ho psovod vyzve k zastaveniu. Na výzvu reaguje figurant bez akéhokoľvek prejavu útekom smerom od psa. Psovod na pokyn rozhodcu vysiela psa k zadržaniu a sám ostáva pokojne stáť na mieste. Keď pes prekoná približne polovicu vzdialenosti, figurant sa na pokyn rozhodcu otočí a prevedie rázny protiútok na psa. Na odstrašenie psa používa výstražné mávanie palicou a krik.

Pes musí byť zachytený na ochranný rukáv bez toho, aby sa figurant zastavil. Pri stretnutí so psom, pokiaľ je to potrebné, sa môže figurant natočiť telom tak, aby zachytil útok psa. V žiadnom prípade nesmie byť pes obehnutý. Akonáhle sa pes zahryzne, je figurantom presunutý bočne a v priamom smere začína fáza odolnosti psa. Každopádne nesmie dôjsť k prevráteniu psa. Všetkých psov musí figurant tlačiť do rovnakého smeru. Rozhodca sa musí postaviť tak, aby mohol u všetkých psov posúdiť útok, odolnosť, záhryz, pustenie a stráženie. Tlačenie psa k psovodovi je neprípustné. Dobu trvania záhryzu určuje rozhodca. Na jeho pokyn sa figurant zastaví a prestane so psom bojovať. Koncová pozícia pokojne stojaceho figuranta musí byť vždy taká, aby pes pred pustením figuranta bol vždy ku psovodovi chrbtom. Ak je útok na psa vykonaný zodpovedajúcou dynamikou, má rozhodca optimálne podmienky k posudzovaniu. Akékoľvek pomocné pohyby figuranta, ako zmena tempa útoku, prevzatie psa na ochranný rukáv v zastavení, úhybné pohyby pred záhryzom, obehnutie psa, ponúknutie rukáva pred záhryzom, povoľovanie rukáva po záhryze, rôzna intenzita bojovnosti, ukončenie boja pri nedostatku bojovnosti psa bez pokynu od rozhodcu, atď., sú neprípustné.

I) Ukončenie cviku obrany

Ukončenie všetkých cvikov obrany je nutné vykonávať tak, aby mohol rozhodca pozorovať spôsob záhryzu, púšťanie a stráženie (neukončiť chrbtom k rozhodcovi, udržiavať zrakový kontakt s rozhodcom). Koncová pozícia pokojne stojaceho figuranta musí byť navyše taká, aby pes pred pustením figuranta bol vždy ku psovodovi chrbtom. Po ukončení cviku obrany je potrebné odpor voči psovi zmierniť, figurant zastaví dráždenie pohybom bez toho, aby ochranný rukáv zreteľne povolil. Tento nie je ohnutý smerom hore, ale zostáva držaný tak, ako bol v predchádzajúcom cviku. Palica je držaná smerom dole, bočne pozdĺž tela, aby nebola pre psa viditeľná. Za účelom púšťania nesmú byť figurantom vykonávané žiadne pomocné postoje. Po pustení udržuje figurant so psom zrakový kontakt, akékoľvek dráždivé či pomocné postoje rôznych druhov sú neprípustné.

J. Neistota a zlyhanie psa

Na psa, ktorý pri cvikoch obrany nezahryzne alebo záhryz uvoľní a pustí, figurant ďalej útočí, pokiaľ cvik nie je na pokyn rozhodcu ukončený. V tejto situácii nesmie figurant v žiadnom prípade poskytovať psovi pomoc alebo sám cvik ukončiť. Psi, ktorí nechcú púšťať, nesmú byť k tomuto nútení držaním palice v príslušnej pozícii alebo jej pohybovaním. Psi, ktorí pri strážení majú snahu figuranta opustiť, nesmú byť dráždivými pohybmi lákaní k zotrvaniu. Pri všetkých cvikoch a ich častiach sa musí figurant vždy chovať aktívne alebo neutrálne podľa požiadaviek skúšobného poriadku. Pokiaľ pri strážení pes do figuranta narazí alebo ho uhryzne, je nutné zdržať sa akýchkoľvek obranných pohybov.

Článok 22. Práva rozhodcu

- V odôvodnených prípadoch odmietnuť delegovanie.
- Odmietnuť započatie, či dokončenie akcie, pokiaľ priestory, terény, náradie, alebo pomôcky nezodpovedajú požiadavkám skúšok a ich náprava či výmena napriek jeho upozorneniu nebola vykonaná.
- Prerušiť, alebo aj nezačať akciu v prípade vážnych klimatických zmien, nedisciplinovanosti účastníkov akcie alebo divákov.
- Požiadat vedúceho akcie o odvolanie psovoda alebo diváka v prípade hrubého porušenia ustanovení tohto SP, alebo v prípade nedisciplinovanosti.
- Odmietnuť zapísať skúšku, ak sa naplnila podstata článku 11, bod 1, písmeno e), tohto SP. Odmietnutie zápisu uvedie v správe pre delegujúci orgán a k správe priloží aj prípadné zadržané Preukazy o pôvode.
- Žiadať zopakovanie cviku, ak je to nutné pre jeho správne posúdenie.
- Vykonávať funkciu pomocníka v pachových disciplínach. Funkciu pomocníka v obrane môže vykonávať tiež, ale len ak je v súlade so Štatútom figuranta.
- Podpisovať čestné uznania a diplomy.
- Žiadať usporiadateľa o uhradenie náležitostí podľa platných Smerníc ZŠK a to aj vtedy, ak sa akcia neuskutočnila, alebo bola prerušená, alebo ak rozhodca neobdržal včas vyrozumienie o odvolaní akcie.

Článok 23. Povinnosti rozhodcu

- Upovedomiť delegujúci orgán o zmenách svojho bydliska, telefónneho čísla, zdravotného stavu, ako aj o všetkých okolnostiach, ktoré majú vplyv na posúdenie akcie na ktorú bol delegovaný.
- Poznať znenie Národného skúšobného poriadku ZŠK, dodržiavať všetky jeho ustanovenia a rovnako i pokyny a Smernice ZŠK pre hodnotenie činnosti práce psovodov a psov.
- Prijat' delegovanie a vykonávať funkciu rozhodcu na pridelenej akcii.
- Ak nastanú okolnosti, ktoré bránia rozhodcovi prijať delegovanie, musí upovedomiť o tejto skutočnosti delegujúci orgán a usporiadateľa akcie o tejto skutočnosti najneskôr 14 dní pred jej konaním. V prípade doručenia zvláštneho delegačného listu musí svoju odpoveď zaslať obratom. Kalendár kynologických akcií uverejnený pre každý výcvikový rok zvlášť, zverejní podmienky postupu rozhodcu pri zabezpečení náhrady v prípade, že nemôže delegovanie prijať.
- Dostaviť sa najmenej 30 minút pred začiatkom skúšok na miesto ich konania.
- Pred zahájením akcie prevziať od vedúceho akcie Súpisu psovodov a psov a ďalších dokladových materiálov (preukazy pôvodu a pod.).
- Overiť si dokumentáciu a aj jej správnosť prostredníctvom vedúceho akcie a skontrolovať identitu psov.
- V Súpiske vyznačiť zmeny, ktoré nastali tesne pred začiatkom akcie a túto skutočnosť zdôrazniť v správe pre delegujúci orgán.
- Zadržať a odovzdať Preukaz o pôvode delegujúcemu orgánu, ak zistí nedostatky v záznamoch, alebo v prípade podozrenia z podvodu, či falšovania.
- Ešte pred zahájením akcie skontrolovať spôsobilosť cvičebných priestorov, pomôcok, náradia a platnosť preukazov figurantov. Pred zahájením kynologickej akcie poučiť kladačov, figurantov a ostatných pomocníkov o spôsobe vykonávania ich činností v zmysle Národného skúšobného poriadku ZŠK.
- Zostaviť program akcie, prerokovať ho s vedúcim akcie a dbať na jeho dodržiavanie.
- Po dohode s vedúcim akcie stanoviť poradie cvikov podľa druhov a stupňov skúšok.
- V súčinnosti s vedúcim akcie trvať na dodržiavaní ustanovení Národného skúšobného poriadku ZŠK, predchádzať ich prípadnému narušovaniu. V prípade, že k nemu dôjde, zavčas odstrániť prípadné nedostatky.
- Urobiť organizačnú a inštruktážnu poradu s vedúcim akcie a pomocníkmi. O programe akcie informovať na zahájení psovodov.
- Vyžrebovať poradie psovodov a psov pre pachové disciplíny okrem vlastných stôp.
- Verejne vyhodnotiť priebeh skúšok a výsledky na záver akcie oznámiť nastúpeným aktérom. Ak psovodi o to požiadajú, odporučiť im rady a pokyny na odstránenie chýb, ktoré im pri posudzovaní vytkol.
- Vyhотовiť Potvrdenia o vykonanej skúške každým psovodom v dvoch exemplároch s určením:
 - a) originál pre delegujúci orgán
 - b) kópia pre psovoda
- Urobiť záznamy o úspešnosti vykonaných skúšok do výkonnostných preukazov psov, alebo do preukazov pôvodu s uvedením všetkých údajov, značky a známky.
- Doplniť o potrebné údaje Súpisu psovodov a psov.
- Do 14 dní po uskutočnení akcii zaslať delegujúcemu orgánu všetky Potvrdenia o vykonanej skúške, Súpisky psovodov a psov a vlastnú správu o priebehu akcie.
- Previesť záznam a hodnotenie do Preukazu figuranta.
- Zo skúšok vylúčiť či nepripustiť psovodov, ktorí porušili ustanovenia Národného skúšobného poriadku ZŠK .
- Riadiť sa pokynmi hlavného rozhodcu či športového komisára, pokiaľ bol na akciu delegujúcim orgánom určený, ako aj dodržiavať všetky Smernice a nariadenia ZŠK smerujúce k výkonu funkcie rozhodcu.
- Odmietnuť posúdiť svojich psov, ako aj psov rodinných príslušníkov a členov spoločnej domácnosti.
- Počas celej akcie sa zdržať požívania látok, ktoré by ovplyvnili jeho konanie, či priebeh samotnej akcie.

Článok 24. Práva hlavného rozhodcu

- Pre hlavného rozhodcu platia všetky práva rozhodcu uvedené v článku 22. Práva rozhodcu.

- Odvolať z posudzovania rozhodcu, pokiaľ jeho rozhodnutia porušujú ustanovenia Národného skúšobného poriadku ZŠK, Smerníc pre posudzovanie, alebo sám rozhodca hrubo porušuje disciplínu.
- Určiť pracovnú náplň rozhodcom, pokiaľ nebola konkrétne určená delegujúcim orgánom.
- Za zbor rozhodcov podpisovať čestné uznanie, diplomy a pod.

Článok 25. Povinnosti hlavného rozhodcu

- Pre hlavného rozhodcu platia všetky povinnosti uvedené v článku 23. Povinnosti rozhodcu.
- Riadi a usmerňuje všetku činnosť rozhodcov posudzujúcich na akcii.
- Sprostredkuje činnosť medzi usporiadateľom, vedúcim akcie a rozhodcami.
- Zasiela celkovú správu spolu s čiastkovými správami jednotlivých rozhodcov o vykonanej akcii.

Článok 26. Práva športového komisára

- V odôvodnených prípadoch odmietnuť svoje delegovanie.
- Vyžadovať od vedúceho akcie a od rozhodcov predloženie celkovej skúškovkej dokumentácie, program akcie a celkové hodnotenie práce psovodov a psov.
- Vo výnimočných prípadoch prevziať a vykonávať funkciu hlavného rozhodcu alebo rozhodcu. V týchto prípadoch sa potom na športového komisára vzťahujú všetky práva hlavného rozhodcu alebo rozhodcu.
- Žiadať úhradu náležitostí podľa platných Smerníc ZŠK.

Článok 27. Povinnosti športového komisára

- Poznať a riadiť sa znením Národného skúšobného poriadku ZŠK, Smerníc a pokynov pre hodnotenie práce psovodov a psov.
- Prijíť svoje delegovanie a vykonávať funkciu športového komisára.
- Dostaviť sa na miesto konania zavčas podľa pokynov delegujúceho orgánu a ohlásiť vedúcemu akcie svoju prítomnosť na akcii.
- Kontrolovať prácu všetkých funkcionárov a činovníkov zúčastnených na akcii, spôsoby organizácie akcie a realizáciu Národného skúšobného poriadku ZŠK a príslušných smerníc.
- V odôvodnených prípadoch odvolať rozhodcu, alebo hlavného rozhodcu, prevziať a vykonávať ich funkciu, alebo akciu ukončiť.
- Najneskôr do 7 dní podať delegujúcemu orgánu správu o uskutočnenej akcii.
- V prípade prevzatia funkcie hlavného rozhodcu preberá tiež všetky jeho povinnosti.
- Počas celej akcie sa zdržiavať požívania látok, ktoré by ovplyvnili jeho konanie, či priebeh samotnej akcie.

Článok 28. Práva delegujúceho orgánu

- Delegovať rozhodcov, vedúcich akcií, pomocníkov a športových komisárov.
- V odôvodnených prípadoch odvolať konanie akcie, ktorá už bola schválená zaradením do Kalendára kynologických akcií. Odporučiť maximálnu výšku štartovného pre výcvikové akcie.
- Na základe výsledkov vo výcvikovej činnosti navrhovať ZŠK zmeny, či úpravy Smerníc pre hodnotenie práce psovodov a činnosť psov.
- Rešpektovať a vykonávať opatrenia vo veci sťažností, nedostatkoch v záznamoch o preukazoch pôvodu, správach o priebehu akcie a pod. Na akcie delegovať pozorovateľov, ktorých právomoci a povinnosti vymedzuje interná Smernica ZŠK.

Článok 29. Povinnosti delegujúceho orgánu

- Koordinovať plán akcií, určiť miesto a termíny vrcholových akcií, či skúšok. V určenej lehote zverejniť Kalendár kynologických akcií. V súlade s Kalendárom kynologických akcií na úseku svojej pôsobnosti zabezpečiť delegovanie rozhodcov, vedúcich akcií, pomocníkov, či športových komisárov.

- Na úseku svojej pôsobnosti kontrolovať Správy rozhodcov, navrhovať a uskutočňovať prostredníctvom komisií ZŠK potrebné opatrenia. Rovnako postupovať pri riešení sťažností na postup rozhodcov, či iných účastníkov skúšok a súťaží.

Článok 30. Stopy

Pod pojmom „stopa“ sa rozumie dráha osoby, ktorá prešla terénom.

Sledovanie tejto stopy (dráhy) od miesta kde bol pes psovodom na ňu navedený, až k požadovanému cieľu je cvik, ktorý nazývame činnosťou psa na stope.

Pes má zachytiť začiatok stopy, sledovať ju presne a bez váhania až do konca a psovoda upozorniť na prítomnosť predmetov jednoznačným označením, ktoré psovod nahlásil rozhodcovi pred vykonaním samotnej disciplíny. Stopu musí absolvovať v príslušnom časovom limite.

Pre účely výcviku, alebo skúšok sa vykonávajú cvičné stopy, ktoré majú:

- a) pachovo zvýraznený a vyznačený začiatok stopy
- b) stopa má rovné, alebo len minimálne zakrivené úseky
- c) lomy, t.j. miesta, v ktorých sa náhle mení smer stopy
- d) predmety ponechané na trase stopy a na jej zakončení

Stopy delíme na:

- a) stopy vlastné, t.j. stopu zanecháva psovod.
- b) stopy cudzie, t.j. stopu zanecháva iná osoba (pomocník – kladač).

Podľa náplne jednotlivých skúšok sa nároky na činnosť psa zámerne sťažujú:

- a) samotnou dĺžkou stopy (počtom krokov psovoda, alebo kladača).
- b) časovým intervalom stopy (časový rozdiel od polozenia stopy až po uvedenie psa na stopu)
- c) tvarom stopy (počtom priamych úsekov, počtom a rôznymi uhlami lomov)
- d) stopami, ktoré sú prekrížené pachom ďalšej osoby (osôb), alebo vedené cez komunikácie.
- e) časovým intervalom vypracovania stopy
- f) rozdielnosťou terénnych podmienok.
- g) počtom predmetov na stope

Článok 31. Kladenie stôp a kladenie predmetov

Tvar stopy, dĺžku jednotlivých úsekov, jej umiestnenie v teréne, umiestnenie predmetov a trvanie stopy určuje rozhodca vždy v súlade so znením Národného skúšobného poriadku ZŠK. V prípade akcie poveruje organizáciu kladenia stôp vedúceho akcie pre pachové práce. Vedúci akcie pre pachové práce zodpovedá v konečnom dôsledku za realizáciu pokynov rozhodcu tak, ako keby bol tento prítomný osobne.

Pri kladení stôp a predmetov musí byť vždy prítomný rozhodca (vedúci akcie pre pachové práce). Je zakázané, aby pri kladení cudzích stôp bol prítomný psovod. Rovnako je zakázané, aby pri kladení vlastných stôp bol pes na dohľad.

Terén na polozenie stopy: Stopy sa neodporúča klásť do takého terénu, ktorý umožňuje psovodovi a psovi vizuálnu orientáciu o trase stopy.

Položenie stopy: Časový interval od našľapania stopy po jej vypracovanie udáva Národný skúšobný poriadok ZŠK. Časový limit udaný pri stope označuje minimálny časový interval medzi našľapaním stopy a uvedením psa na nášľap. Odporúča sa, aby sa časový rozdiel dôsledne dodržiaval, ak však dôjde k malým časovým rozdielom, je to prípustné.

Začiatok stopy: Kladač zaujme východiskovú pozíciu, zapichne identifikačnú tabuľku vedľa ľavej nohy. Približne 1 minútu stojí na mieste, príp. v malom kruhu o maximálnom priemere 30 cm prestupuje, aby tak zvýraznil začiatok stopy. Pri tejto činnosti nesmie nohami narušovať povrchovú štruktúru terénu, a ani inak zviditeľňovať začiatok stopy. Potom vykročí smerom, ktorý mu určí rozhodca, v bežnom tempe chôdze a bez zastavovania sa prevedie úseky a lomy podľa pokynov rozhodcu (vedúceho pachových prác) v predpísanom krokovom rozsahu a rozloží priamo na trasu stopy predmety. Na konci stopy položí posledný predmet. Pokiaľ v tejto činnosti zistí rozhodca nedostatky, je povinný psovoda vrátiť, poučiť a dať mu našľapať druhú stopu. Za tento priestupok ho ale nepenalizuje. Ak však ani v ďalšom prípade psovod neuposlúchne pokyny rozhodcu, tento ho zo skúšky odvolá.

1. Lomy – skúšobný poriadok definuje dva druhy lomov:

- a) pravouhlý – lomený v uhle 90° k predchádzajúcemu smeru dráhy stopy
- b) ostrý – lomený v uhle 45° k predchádzajúcemu smeru dráhy stopy.

Lomy sa prevádzajú okamžite zo smeru dráhy stopy, bez oblúčikov, zmeny rytmu a frekvencie krokov, ako aj narušovania terénu.

2. Predmety kladené na stopu:

- a) sú zhotovené z textilu, kože, gummy, dreva a ich kombinácie. Iný materiál je neprípustný.
- b) farebne sa nesmú výrazne líšiť od farby terénu a ich rozmery sú 10x5x1 cm.
- c) každý predmet musí mať pach osoby, ktorá kladie stopu a predmety.
- d) ako predmety nesmú slúžiť hračky psa.
- e) na súťaži musia byť predmety rovnakej veľkosti a z rovnakého materiálu pre všetkých psov položené rovnako, odporúča sa, aby predmety boli očíslované a ich číslo sa zhodovalo s číslom stopy.
- f) každý predmet môže byť použitý len raz a len pre jedného psa.
- g) pred akciou rozhodca predmety skontroluje a schváli ich použitie.
- h) nie je možné klásť predmety a lomy vo vzájomnej vzdialenosti menšej ako 20 metrov.
- i) ani lomy, ani predmety nie je prípustné klásť v tesnej blízkosti výrazných orientačných bodov v teréne.

Kríženie stopy: Pokiaľ príslušný stupeň skúšky predpisuje položenie stopy cez cestu (chodník), deje sa tak spravidla v polovici prvého úseku vždy kolmo na používanú cestu (chodník). Pokiaľ nie je možné stopu položiť cez cestu, je povinný rozhodca jej prekríženie zabezpečiť cudzou osobou **bez rozdielu času polozenia** (tzn. krížič prejde cez bod kríženia stopy bezprostredne po prejení tohto bodu kladačom).

Kríženie stopy druhou osobou sa vykonáva v bežnom tempe chôdze kolmo na stopu kladača. Krížič nesmie cielene preskočiť ponad stopu kladača a nesmie zastať na stope kladača. Po krížení stopy musí ísť krížič priamo ešte minimálne 50 krokov. Prekríženie stopy sa nesmie vykonávať vo vzdialenosti menšej ako 50 krokov od predmetu alebo lomu.

Pachový kríž: Stopa B pri Skúške psa stopára (SPS) predpisuje pachový kríž. Ten sa vykonáva na jednom z 90° lomov tak, že kladač postupuje po trase stopy a osoba, ktorá vytvára pachový kríž prichádza sprava, alebo zľava pod uhlom 90°, vždy z opačnej strany, kde sa bude trasa stopy lomiť. Keď sa obe osoby v konkrétnom bode stretnú, toto miesto stretnutia vytvára samotný pachový kríž, pričom kladač sa na ňom pod 90° uhlom otočí do opačného smeru odkiaľ prišla osoba vytvárajúca pachový kríž a pokračuje v ďalšom priebehu stopy. Osoba tvoriaca pachový kríž sa na mieste stretnutia otáča tiež pod 90° uhlom a odchádza pokračujúc pôvodným smerom, ktorým išiel kladač pred svojím otočením sa na lome. Osoba, ktorá vytvárala pachový kríž, musí pred a po vytvorení pachového kríža kráčať najmenej 50 metrov priamym smerom. Pachový kríž sa vykonáva bez rozdielu času polozenia, tzn. ihneď po položení lomu kladačom.

Článok 32. Rozlišovanie a označovanie predmetov

Rozlišovanie a označovanie predmetov je cvik, pri ktorom pes nachádza, prináša, alebo označuje predmety psovoda alebo pomocníka.

Pes predmety rozlišuje a označuje podľa:

- a) pachu stopy
- b) iného, pachovo rovnakého predmetu, ktorý bolo psovi umožnené navetriť.
- c) pachu predmetu, ktorý sa z miesta polohy alebo úkrytu šíri.

Nájdene predmety pes:

- d) označuje zaujatím vopred nahlásenej polohy (v sede, v ľahu, v stojí)
- e) prináša (aportovaním)
- f) zdvíha (len v sede a v stojí)

Rozlišovanie predmetov: Pomocníci so psovodom (alebo len samotní pomocníci – SMP2) prichádzajú na miesto polohy predmetov spoločne a naraz. Pomocník, ktorého predmet má pes označiť, zanechá na východnom stanovišti ešte jeden predmet, ktorý slúži psovi na navetrenie. Predmety položia pred 20 cm vysokú a 2 m dlhú dosku do jedného radu. Potom rovnakou cestou osoby priestor opustia. Cvičebný priestor musí byť orientovaný tak, aby prípadný vietor fúkal od psa smerom k predmetom a nie naopak. Počas prípravy cviku musí byť pes v úkryte. Hneď ako sa položia predmety, psovod so psom zaujmú pozíciu vo vzdialenosti 3 - 5 metrov od položených predmetov. Psovod dáva psovi navetriť svoj (alebo pomocníkov) predmet a vyšle ho k rozlíšeniu a prineseniu predmetu. Cvik rozlišovanie predmetu pomocníka sa musí prevádzať na predmet pomocníka, ktorý psovi kládol stopu.

Článok 33. Vyhľadávanie predmetov na voľnom priestranstve

Vyhľadávanie predmetov je cvik, pri ktorom pes v určenom priestore vyhľadá, prinesie, alebo označí predmety, ktoré tam zanechal psovod alebo pomocník.

Podľa pachovej zhody osoby a predmetu rozlišujeme vykonanie cviku na:

- a) vyhľadanie predmetov psovoda
- b) vyhľadanie predmetov cudzej osoby

Jednotlivé rozlíšenie cvikov určuje druh a stupeň skúšky.

Cvik sa realizuje tak, že psovod (alebo pomocník – podľa stupňa skúšky) prejdú stredom určeného priestoru a na obe strany rozhodia príslušný počet predmetov.

Predmety sa svojou farbou nesmú odlišovať od terénu a ich plocha nesmie byť väčšia ako 100 cm².

Vyhľadávané predmety patriace psovodovi môžu byť z rovnakého materiálu. Predmety patriace pomocníkovi musia byť z rôzneho materiálu ako je to uvedené v čl. 31, bod 2, písm. a).

Pri rozhodnutí predmetov sa psovod (alebo pomocník) pohybujú len po stredovej osi vytýčeného priestoru a to len do polovice prehľadávaného priestoru, po rozhodnutí sa vrátia tou istou cestou späť do východzieho bodu.

Počas prípravy cviku pes musí byť v úkryte, pokiaľ je cvik pripravovaný pomocníkom, v úkryte musí byť aj psovod.

Pred vyslaním psa na vyhľadanie predmetov sa mu dá očuchať iný, pachovo zhodný predmet s predmetmi ukrytými v priestore. Tento postup platí aj pri cviku vyhľadania predmetov psovoda.

Pri vykonávaní cviku pes nie je pripútaný a psovod nesmie opustiť os postupu.

Pes môže predmety aportovať, alebo označovať.

Ak pes predmety označuje, psovod opustí os postupu, pristúpi k psovi a zdvihne predmet a ukáže ho rozhodcovi. Aj so psom sa potom vráti na os postupu odkiaľ hlásil rozhodcovi nález predmetu a až potom pokračuje vo vyhľadávaní ďalšieho predmetu.

Pri hodnotení cviku nerozhoduje, v akom poradí pes rozhodené predmety nájde.

Článok 34. Všeobecné podmienky pri pachových prácach

Ak uplynie čas od polohy stopy po jej vypracovanie (podľa požiadaviek Národného skúšobného poriadku ZŠK) nastúpi psovod so psom k začiatku stopy.

Usporiadateľ, rozhodca, ani vedúci skúšok nezodpovedajú za neúmyselné porušenie stopy zverou, osobami, alebo inými nepredvídateľnými okolnosťami. Ak sa však takáto skutočnosť zistí počas kladenia stopy, alebo ešte pred uvedením psa na stopu, môže sa brať na tieto okolnosti zreteľ.

Vo výnimočných prípadoch a tam, kde to organizácia akcie dovoľuje, je možné urobiť náhradnú stopu. O tejto možnosti vždy rozhoduje rozhodca.

Ak psovod nedodrží časový harmonogram nástupu na stopu, rozhodca má právo odmietnuť ho posúdiť.

Pri hlásení, ktoré podáva psovod rozhodcovi, mu oznámi, akým spôsobom pes predmety označuje. Všetky nájdené predmety musia byť označené tým istým spôsobom, ako to psovod hlásil rozhodcovi.

Predpísaný výstroj pre pachové práce je: hladký retiazkový, kožený alebo nylonový obojok, hrudníkový (alebo bedrový) stopovací postroj (pričom nie je rozhodujúce, či sa stopovacia vôdzka pripína zhora alebo zospodu) a minimálne 10 m dlhá stopovacia vôdzka. Iný doplnkový výstroj je zakázaný.

Pre hodnotenie práce psovoda a činnosti psa nie je rozhodujúce, či pes na stope pracuje na stopovacej vôdzke, alebo na voľno. Pri rozlišovaní a vyhľadávaní predmetov pes pracuje vždy na voľno.

Stopovacia vôdzka sa s výnimkou mierneho pribrzdžovania postupu psa nesmie použiť na akékoľvek ovplyvňovanie činnosti psa v priebehu celej stopy.

V priebehu celej stopy musí byť dodržaná vzdialenosť medzi psovodom a psom minimálne 10 m.

V prípade, že sa psovi počas vypracovávania stopy omotá stopovacia vôdzka okolo končatín a znemožňuje mu bezproblémový pohyb, alebo z dôvodu zamotania sa stopovacej vôdzky do končatín psa nie je dodržaná vzdialenosť medzi psovodom a psom 10 metrov, psovod môže kedykoľvek v priebehu stopy požiadať rozhodcu o odmotanie stopovacej vôdzky z končatín psa. Ak rozhodca dovoľí psovodovi odmotáť končatiny stopujúceho psa zo vôdzky, psovod zvukovým povelom „lahni“ uvedie stopujúceho psa do ľahu. Následne položí psovod stopovaciu vôdzku na zem. Pristúpi k ležiacemu psovi a uvoľní mu zamotané končatiny zo stopovacej vôdzky. Pes leží, následne sa psovod postaví po pravej strane psa, zdvihne stopovaciu vôdzku zo zeme a povelom „HLADAJ“ alebo „STOPA“ uvedie psa na stopu bez straty bodov. Vyššie uvedené môže psovod využiť pri pachových prácach v zmysle skúšky ZM, ZMMP, SVV1, SMP1, SMP2 a SVV2 raz počas stopy. Pri skúške SVV3 a SPS môže uvedené ustanovenie využiť dvakrát. O uvoľnenie stopovacej vôdzky z končatín psa môže psovod požiadať rozhodcu aj pri psovi, ktorý označil predmet na stope.

Psovod môže psa v priebehu stopovania povzbudzovať občasným chválením. Povel HLADAJ alebo STOPA nesmie slúžiť na povzbudzovanie a chválenie stopujúceho psa. Psovod však nesmie psa upozorňovať na lomy a predmety. Rovnako môže postupovať psovod pri rozlišovaní predmetov.

V oblasti lomov sa má psovod držať v predpísanej vzdialenosti 10 metrov za psom. Pri tomto nemusí nasledovať psa po stope. Vybočenie zo stopy je psovodovi povolené až keď pes zmenil smer a jasne sa nachádza na ďalšom úseku. Je zakázané počas celej stopy psa odmeňovať potravou.

Ak pes nájde predmet, musí ho označiť spôsobom udaným pri hlásení. Psovod príde k psovi, na pokyn rozhodcu predmet zdvihne nad hlavu. Následne môže psovod psa krátko slovne pochváliť a pohladať. Medzi pochvalou, pohladením psa a opätovným uvedením psa na stopu musí byť krátka prestávka minimálne 3 sekundy.

1. Ak pes predmety označuje, musí zaujať vždy rovnakú polohu pri každom nájdenom predmete tak, ako to nahlásil psovod. Označenie musí byť v smere stopy. Mierne šikmá poloha v ľahu, sede či v stoji je prípustná. Predmet musí ležať pred alebo medzi prednými labami psa. Ak pes predmet aportuje, nevyžaduje sa presné predsadnutie, je však nežiadúce, aby pes predmet hrýzol, alebo sa s ním hral.

Po ukončení cviku nahlási psovod ukončenie vykonania cviku a odovzdá nájdené predmety.

Ak rozhodca odvolá psovoda a psa zo stopy, psovod vykoná hlásenie, ako keby cvik úspešne skončil.

Dokončenie stopy po odvolaní sa nedovoľuje, psovod musí odísť na označené miesto. Výnimku povoľuje rozhodca a spravidla len do označenia najbližšieho predmetu.

Hodnotenie činnosti psovoda a práce psa rozoberajú kritériá hodnotenia.

2. Rozhodca musí ukončiť prácu psa v pachových prácach (na stope) ak:

- a) psovod opustí stopu v ktoromkoľvek bode o viac ako 10 m, pes 20 m.
- b) psovod bol už minimálne raz upozornený na ovplyvňovanie psa stopovacou vôdzkou, alebo hlasom, alebo sa snaží sám stopu sledovať a ovplyvňovať tak v činnosti psa.
- c) neuposlúchol príkaz rozhodcu k nasledovaniu psa

- d) ak pes nasleduje zver a nedá sa viac uviesť alebo ak nechce odovzdať nájdený predmet.
- e) presiahol časový limit určený pre výkon.
- f) psovod pri šľapaní vlastnej stopy ani druhýkrát nerešpektuje pokyny rozhodcu.

Článok 35. Výkon cviku pachové práce

Cieľ cviku: Pes má zachytiť začiatok stopy, sledovať ju presne a bez váhania až do konca a psovoda upozorniť na prítomnosť predmetov. Stopu musí absolvovať v príslušnom časovom limite.

Vykonanie: Položenie stopy sa vykonáva v zmysle čl. 31. tohoto oddielu. Po uplynutí časového intervalu, ktorý predpisuje príslušný druh a stupeň skúšky, vyzve rozhodca psovoda na zahájenie cviku. Psovod nastupuje na hlásenie s už ustrojeným psom na stopovanie, stopovacia vôdzka musí byť rozvinutá, podá hlásenie, kde uvedie svoje meno, meno psa, druh a stupeň skúšky a spôsob, či pes predmety aportuje, zdvíha, alebo označuje. Označenie musí byť udané zaujatím konkrétnej polohy.

Rozhodca ukáže psovodovi priestor nášľapu. Psovod privedie ustrojeného psa k tabuľke označujúcej začiatok stopy, krátke upravenie psa je povolené, a jediným povelom „HLADAJ“ alebo „STOPA“ uvedie psa na nášľap. Tu psovi umožní dostatočné navetranie bez toho, aby psa nejako ovplyvňoval. Keď pes naznačí smer postupu, psovod necháva preklzávať v ruke stopovaciu vôdzku a nasleduje psa zo vzdialenosti 10 m (ak stopuje pes na voľno tiež je psovod povinný dodržať túto vzdialenosť). Rozhodca s kladačom sa nesmú pohybovať za psovodom na trase stopy vo vzdialenosti menšej ako 10 m. Pes má po stope postupovať pokojne, presne a so záujmom. Rýchlejší postup, pokiaľ nie je na úkor presnosti, nie je chybou. Keď pes v priebehu stopy nájde predmet, musí ho okamžite označiť spôsobom uvedeným v hlásení.

Ak pes predmety dvíha, musí tak urobiť v príslušnej polohe (v sede, alebo stojí) a nesmie s nimi ísť ďalej. Ak ich označuje zaujatím predpísanej polohy, nesmie ich dvíhať. Označenie musí byť v smere stopy. Mierne šikmá poloha v ľahu, sede, či v stojí je prípustná. Predmet musí ležať pred alebo medzi prednými labami psa. Psovod položí stopovaciu vôdzku, pokojným krokom pristúpi k psovi a počká, kým rozhodca skontroluje označenie predmetu psom a následne na pokyn rozhodcu zdvihne označený predmet do výšky a vloží si ho do vrečka. Následne môže psovod psa krátko slovne pochváliť a pohladať. Psovod uchopí stopovaciu vôdzku (môže, ale nemusí sa vrátiť na jej koniec) a povelom vyzve psa, aby pokračoval v stopovaní. Ak pes predmety aportuje, musí tak byť realizované v zmysle čl. 34. Psovod nesmie psa upozorňovať a ani inak ovplyvňovať jeho činnosť zvlášť v blízkosti lomov a predmetov. Po ukončení práce sa odhlási rozhodcovi a odovzdá mu nájdené predmety. V tej chvíli sa ukončuje hodnotenie práce psovoda a činnosť psa. Do ukončenia vyhodnotenia práce psovoda a psa na stope rozhodcom nesmie byť pes odmenený žiadnou potravou, hračkami a pod.

Nesplnenie cviku: Ak psovod a pes naplnia ustanovenia článku 34, bod 2. v čo len jednom prípade písmena a) až e).

Poznámka: Vzhľadom na to, že hodnotenie práce psa a činnosti psovoda na stope je rozdelené na niekoľko častí, samotné chyby sú odôvodnené v časti „Kritériá hodnotenia“.

Článok 36. Vedenie psa na skúškach

Ak je pes v priamej blízkosti psovoda na vôdzke alebo voľne, musí podľa požiadaviek sedieť, stáť, alebo ležať pri ľavej nohe psovoda tak, aby pozdĺžna os jeho tela bola v smere, v akom stojí psovod. Vo všetkých polohách pri psovodovi, musia byť ramená psa na úrovni nôh psovoda. Pes sa o psovoda nemá opierať, alebo byť vo vzdialenosti väčšej ako 20 cm, či prekážať psovodovi v pohybe. Pozícia psa je vždy pri ľavej nohe psovoda.

V prípade telesnej chyby psovoda je možné zaujatie a vedenie psa v „zrkadlovej“ polohe pri pravej nohe psovoda. Rozhodca musí byť o takomto prípade upovedomený pri nástupe psovoda na cvičebnú plochu.

V prípade cvikov, pri ktorých je pes umiestnený pred psovodom, musí stáť, sedieť, alebo ležať v predpísanej vzdialenosti tak, aby boli spolu so psovodom čelami oproti sebe.

Keď je psovod v pohybe, pes sa pohybuje spolu s ním pri jeho ľavej nohe tak, aby bol svojim pravým ramenom na úrovni pomyslenej priamky medzi kolenami psovoda. Nesmie predbiehať ani zaostávať. Rovnako je chybou, ak pes

počas chôdze psovoda obťažuje (obtiera sa, vyskakuje, šteká, alebo sa pohybuje vo vzdialenosti väčšej ako 20 cm od ľavej nohy psovoda, bráni mu v pohybe, ap.) V prípade, že je pes vedený na vôdzke, túto drží psovod v pravej ruke a vôdzka je voľne prevesená. Pes nesmie vôdzku napínať a ani psovod psa počas výkonu cviku psa vôdzkou usmerňovať. Obojok nesmie byť zapnutý na škrtenie. V prípadoch, keď psovod pripútava psa na vôdzku po ukončení cviku poslušnosti alebo obrany, pripnutie vôdzky musí byť rýchle a okamžité, psovod nesmie vôdzku ťahať, trhnúť ani inak ňou psa ovplyvňovať.

Pes sa pohybuje pri ľavej nohe psovoda pri chôdzi či obratoch, ako aj pri sadaní si k nohe psovoda. Pri zmenách smeru za pochodu, či obratoch na mieste je prípustné aj obchádzanie psovoda psom. Pes však počas celej skúšky musí vykonávať obraty rovnakým spôsobom.

Obrat má psovod predviesť doľava (180 stupňov otáčajúc sa na mieste). Pritom sú dve možnosti:

- pes prejde pravotočivo zozadu okolo psovoda
- pes ukáže ľavotočivý obrat o 180 stupňov na mieste

V priebehu skúšky je možný len jeden z týchto variantov.

Článok 37. Výstroj a činnosť figuranta

Práva a povinnosti figuranta sú uvedené v článku č. 20 a 21.

Na ochranu svojho tela používa figurant ochranný oblek, ktorý mu musí umožňovať voľný a prirodzený pohyb. Ďalšou pomôckou je ochranný rukáv, ktorého vhodnosť musí pred začatím obrany schváliť rozhodca. Na skúškach nie je povolené používať oblek typu Ring.

Figurant ako zbraň používa len mäkkú (soft) palicu. Mäkkú (soft) palicu používa figurant ako výstražný prvok, ale palicou sa nesmie psa dotýkať. Po ukončení boja spustí figurant ruku s palicou pozdĺž tela.

Figurant pri označovaní miesta úkrytu psom nesmie psa na úkryt upozorňovať žiadnym spôsobom. V úkryte je povinný zachovať pasivitu, psa nesmie dráždiť a ani inak na neho pôsobiť, aby zotrval v jeho prítomnosti. Môže si však telo chrániť pred psom ochranným rukávom, ale nesmie ním psa provokovať k zákroku.

Pri cvikoch obrany, kde pes stráži, nesmie figurant pohybom žiadnej časti svojho tela psa vyprovokovať k útoku.

Pri cvikoch prehliadka, výsluch a doprovod sa figurant riadi pokynmi psovoda, ak pred samotným započatím cvikov obrany nebol rozhodcom inštruovaný inak. O tom však musí rozhodca upovedomiť psovoda pri samotnom hlásení sa k cvikom obrany.

Pri všetkých cvikoch, kde skúšobný poriadok predpisuje prepád psa či psovoda alebo útek, je figurant povinný vyčkať až na pokyn rozhodcu a až tak vykonať zákrok.

Pri cvikoch prepád pri prehliadke, prepád pri stretnutí, prepád pri doprovoде, pri samotnom protiútok, či cviku odolnosť psa, figurant pred samotným zákrokom zafixuje ochranný rukáv na tele vo výške hrudnej kosti, mierne špičkou dole a plynulým rýchlym behom postupuje až do okamihu zákroku psa proti nemu. Útočiacemu psovi nesmie ochranný rukáv podsúvať, odchytať ho naň, pred zákrokom uhýbať rukou, či celým telom. Vo fáze samotného zákroku sa figurant musí vyvarovať akejkoľvek činnosti, ktorá by napomáhala psovi pri zákroku. Zákrok musí figurant umožniť previesť psovi tak, aby schopnosti a vlohy psa mohli byť rozhodcom objektívne a neskreslene posúdené.

Pri cviku hladké zadržanie figurant beží od psa otočený chrbtom, ruku s ochranným rukávom nesie prirodzeným pohybom, nesmie ju pred psom skrývať pred telom, ale ani niesť upažene.

Bezprostredne po samotnom zákroku, figurant psa spravidla vypúšťa mimo os svojho tela doprava alebo doľava a pokračuje v kladení prirodzeného odporu. Pri práci so psom pracuje figurant celým telom až do pokynu na ukončenie boja, ktorý vydáva rozhodca. Počas boja sa figurant má vyvarovať vláčeniu psa, niekoľko krokov na vyrovnanie stability je však povolených. Boj má byť realizovaný prirodzenou formou pohybu a má imitovať skutočný zákrok. Nie je rozhodujúce, či boj prebieha tak, že pes stojí na všetkých štyroch končatinách, alebo len na zadných a počas boja sa o figuranta opiera prednými. Figurant musí počas spomínaného boja uplatniť na psa spolu s fyzickým bojom aj psychický nátlak, aby bola preverená aj táto stránka jeho odolnosti.

Po pokyne od rozhodcu na ukončenie boja, prestáva figurant klásť odpor, a to aj vtedy, keď pes nepúšťa, resp. keď aj napriek povelom psovoda na pustenie, pes zotráva v boji. Je dôležité, aby rozdiel medzi bojom a prechodom do fázy pokoja bol výrazný. Rovnako je figurant povinný sa správať aj pri cviku stráženie figurantov, tam kde je predpísané automatické pustenie a následné dostráženie. Koncová pozícia pokojne stojaceho figuranta musí byť vždy taká, aby pes pred pustením figuranta bol vždy ku psovodovi chrbtom.

Pri boji so psom môže palicu používať ako výstražný prvok, ale nesmie sa ňou psa dotýkať. Po ukončení boja spustí ruku s palicou pozdĺž tela.

Všade tam, kde je predpísaný boj figuranta a psa, môže figurant používať primeraný hlasový prejav. Pokiaľ figurant pri zákroku alebo počas boja spadne, je na posúdení rozhodcu, či dá cvik zopakovať.

Článok 38. Nástup psovoda a hlásenie

Nástup: Pred začiatkom každej kynologickej akcie necháva vedúci akcie nastúpiť všetkých psovodov so psami, kde sa prevedie inštruktáž k samotnej akcii.

Hlásenie psovoda: Psovod sa pred každou disciplínou a spravidla aj po jej ukončení hlási rozhodcovi. Psovod sa predstaví menom a priezviskom, predstaví svojho psa menom a názvom chovateľskej stanice a ďalej uvedie, že je pripravený k preskúšaniu danej disciplíny. Počas hlásenia pes sedí podľa druhu a stupňa skúšky pripútaný (BH-SK, ZM, ZMMP, SVV1, SMP1) alebo nepripútaný (SVV2, SMP2, SVV3, SPS, SPO) pri jeho ľavej nohe. Rozhodca preberá hlásenie a ďalej psovodovi počas disciplín zrozumiteľne velí, resp. vysvetlí, čo od psovoda požaduje k splneniu výkonov.

Článok 39. Povelová technika pre činnosť psa

Zvukové povel pre jednotlivé cviky a ich časti uvedené v skúšobnom poriadku platia iba ako návrh, sú to normálne vyslovené slová a pri každom cviku znejúce rovnako. Povel sa môžu vyslovovať v materinskom jazyku. Posunkové povel pre jednotlivé cviky a ich časti určuje skúšobný poriadok. Povel vydáva psovod spravidla na pokyn rozhodcu. Opakovanie povelov, s výnimkou kde to Národný skúšobný poriadok ZŠK povoľuje, znehodnocuje, alebo dokonca anuluje celý cvik.

Pod pojmom opakovanie povelu sa rozumejú aj rôzne úkroky, posunky, zotrvanie psovoda v polohe posunkového povelu, či iné pôsobenie na psa ktoré nie je uvedené v SP.

Počas cviku, tam kde to Národný skúšobný poriadok ZŠK výlučne nepovoľuje, sa za chybu pokladá aj chválenie psa počas cviku. Psa je možné chváliť len po ukončení cviku. Odmeňovať psa potravou počas preskúšania je neprípustné.

Oslovenie psa menom, pokiaľ je spojené s príslušným povelom je dovolené tak, ako to pri jednotlivých cvikoch uvádza Národný skúšobný poriadok ZŠK .

Povel pre činnosť psa delíme na zvukové (Z) a posunkové (P). Ak sú pri cviku povolené oba druhy povelov, je možné ich dávať súčasne.

Posunkové povel sú podmienené podnety, ktoré sa používajú pri vytváraní potrebnej reakcie psa.

Pri cvikoch, kde je pes ovládaný výlučne posunkovými povelmi, musí ich rozhodca psovodovi vydávať tiež posunkovými povelmi, a to mimo zorného uhla psa.

Pochválenie psa po každom ukončenom cviku je povolené. Potom môže psovod zaujať nové základné postavenie. Medzi pochvalou a novým začiatkom je potrebné dodržať zreteľný časový odstup (cca 3 sekundy).

Článok 40. Povel pre činnosť psa

Podľa zásad o rozdielnosti používanej povelovej techniky pre jednotlivé cviky, sa ďalej uvádzajú povel s rozlíšením na:

- povel zvukový (Z)
- povel posunkový, pokiaľ pes vykonáva cvik pri nohe psovoda (P)
- povel posunkový, pokiaľ sa pes nachádza v určenej vzdialenosti pred psovodom (P)

Stopa

Z: „Hľadaj!“ alebo „Stopa!“

P: ukázanie rukou do priestoru nášľapu s naklonením trupu dopredu

Rozlišovanie a označovanie predmetov

Z: „Prines!“ alebo „Označ!“

P: ukázanie rukou do smeru priestoru s naklonením trupu

Vyhľadávanie predmetov

Z: „Revír!“ alebo „Označ!“

P: ukázanie rukou do priestoru s naklonením trupu dopredu

Voľný pohyb psa

Z: „Voľno!“

P: ukázanie rukou do smeru s naklonením trupu, pripaženie.

Ovládateľnosť na vôdzke

Z: „K nohe!“

P: Malý úder ľavou rukou na ľavé stehno

Ovládateľnosť bez vôdzky

Z: „K nohe!“

Privolanie psa s pripojením psa

Z: „K nohe!“

P: malý úder ľavou rukou na ľavé stehno

Privolanie psa s predsadnutím psa pred psovoda

Z: „Ku mne!“

Privolanie psa s prisadnutím psa

P: upažiť a pripažiť dlaňou smerom k psovi (privolanie po vysielaní psa)

Zaujatie polohy Ľahni

Z: „Ľahni!“

P (pri nohe psovoda): mávnuť ľavou rukou nad hlavou a trupom psa spredu dozadu

P (vo vzdialenosti pred psovodom): vzpažiť pravú ruku a pripažiť ju spredu

Zaujatie polohy Vstaň

Z: „Vstaň!“

P (pri nohe psovoda): mierne pokrčenie a vystretie sa v kolenách

P (vo vzdialenosti pred psovodom): zdvihnúť do výšky pása polo ohnutú pravú ruku dlaňou nahor a pripažiť

Zaujatie polohy Sadni

Z: „Sadni!“

P (pri nohe psovoda): malý úder ľavou rukou na ľavé stehno

P (vo vzdialenosti pred psovodom): predpažiť pravú ruku do výšky oka dlaňou vpred a pripažiť

Ponechanie psa na mieste za pohybu psovoda do polohy v ľahu

Z: „Ľahni!“

P: mávnuť ľavou rukou nad hlavou a trupom psa spredu dozadu

Ponechanie psa na mieste za pohybu do polohy v stoji

Z: „Stoj!“

Ponechanie psa za pohybu do polohy v sede

Z: „Sadni!“

Aport voľný

Z: „Aport!“ „Pust!“ „K nohe!“

P: ukázať pravou rukou smerom k predmetu s naklonením trupu

Aport skokom a šplhom základný postoj 4 m pred prekážkou

Z: „Vpred!“ alebo „Hop!“ „Aport!“ „Pust!“ „K nohe!“

Skok vysoký základný postoj 4 m pred prekážkou

Z: „Vpred!“ alebo „Hop!“ „Späť!“

P: ukázať pravou rukou na prekonávanú prekážku

Kladina nízka základný postoj 1 m pred prekážkou

Z: „Vpred!“ „K nohe!“

P: malý úder ľavou rukou na ľavé stehno (pri priradení sa po absolvovaní kladiny)

Kladina vysoká základný postoj 1 m pred prekážkou

Z: „Vpred!“ „K nohe!“

Kladina vysoká obojsmerne základný postoj 1 m pred prekážkou

Z: „Vpred!“ „Spät!“ „K nohe!“

Štekanie psa na povel

Z: „Štekaj!“

P: pravú ruku ohnúť a vztýčeným ukazovákom vo výške očí trikrát kmitnúť proti psovi v intervaloch jednej sekundy, pripažiť.

Plazenie

Z: „Plaz!“

P (vo vzdialenosti pred psovodom): kmitanie pravou rukou napravo a naľavo vo výške bokov

Vysielanie psa vpred

Z: „Vpred!“

P: pravou rukou ukázať do smeru s naklonením trupu, pripažiť

Ponechanie psa na mieste dlhodobé

Z: „Zostaň!“

P: polozenie ľavej otvorenej dlane pred nos psa

Prieskum terénu

Z: „Reví!“ „Ku mne!“

P: ukázanie pravou, alebo ľavou rukou do smeru prehliadaného terénu, pripažiť

Stráženie figuranta, predmetu, samostatnosť psa

Z: „Stráž!“

P: ukázanie pravou rukou na figuranta

Zákrok psa

Z: „Drž!“

P: ukázanie do smeru zákroku

Pustenie po zákroku

Z: „Pust!“

Pochvala psa

Z: „Dobrý!“

P: pohladkanie, potľapkanie

Prerušenie nežiaducej činnosti

Z: „Fuj!“

P: trhnutie vôdzkou

Nákresy - obrazová časť

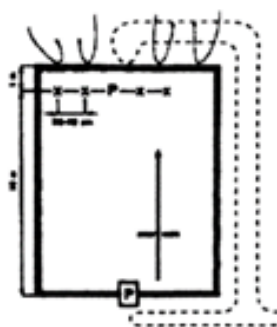

Pomocníci so psovodom (alebo len pomocníci - SMP2) prichádzajú na miesto polozenia predmetov spoločne. Predmety ukladajú na určenú vzdialenosť do jedného radu pred dosku, ktorá je 20cm vysoká a 2m dlhá. Pes pri tomto cviku nemá predmety vyhľadávať, ale rozlišovať. Cvičebný priestor musí byť orientovaný tak, aby vietor fúkal smerom od psa k predmetom a nie naopak

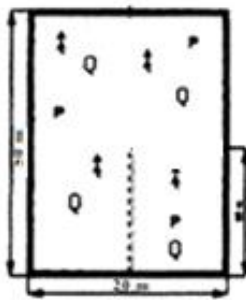

Obrázok č. 2
Vyhľadávanie predmetov
Vysvetlivky:



Priestor na cvik

--- Trasa postupu psovoda alebo pomocníkov pri odhadzovaní predmetov

P Odhodené predmety

... Trasa postupu psovoda pri vykonaní cviku. Pre hodnotenie nie je rozhodujúca, či pes nachádza predmety v tom poradí, v akom boli do priestoru rozhodené. Príprava cviku a jeho organizácia je rovnaká pri obidvoch cvikoch vyhľadania predmetov (vlastný, cudzí)

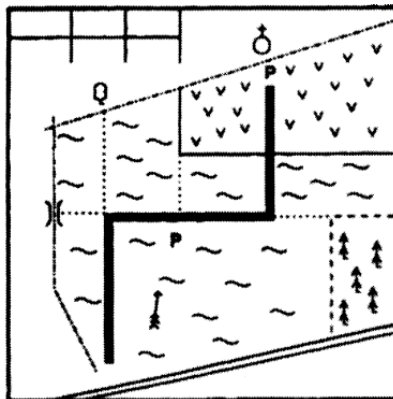

Obrázok č.3

Plánik stopy

— trasa stopy

P predmet

- - - myslená priamka k záchytnému bodu

== cesta

- - - poľná cesta

← smer vetra

— mostík

— oranisko

∨ líčka

↑ ihličnatý les

☐ kostol

○ ojedinelý listnatý strom

Na plániku môžu byť aj ďalšie údaje, ktoré slúžia dokonalejšiemu vyhodnoteniu činnosti psa na stope.



Obrázok č. 4

Vedenie psa na stope

Psovod vždy ide mimo trasy stopy vľavo alebo vpravo podľa smeru vetra vo vzdialenosti najmenej 10 metrov za psom



Obrázok č. 5

Polohy psa, keď psovod stojí

Os psa, ktorý stojí, sedí alebo leží pri nohách psovoda, musí byť súbežná so smerom psovoda. Ak je pes pred psovodom, musí sa dodržať vzdialenosť 1 m pred psovodom. Bez ohľadu na polohu psa musí byť os psa zhodná so smerom, v ktorom stojí psovod



Obrázok č. 6

Umiestnenie psa pri pohybe psovoda

Keď sa psovod pohybuje, pes ho nasleduje popri jeho ľavej nohe tak, aby bol ustavične svojimi ramenami na úrovni myšlenej priamky medzi kolenami psovoda



Obrázok č. 7

Polohy psa, keď sa psovod nepohybuje

Schéma umiestnenia psa v rôznych polohách podľa požiadaviek jednotlivých druhov skúšok a ich stupňov: pri nohe psovoda, vo pokračuje ďalej ešte 15-20 krokov a tam sa vzdialenosti 1 m alebo 15 m pred psovodom obráti smerom k psovi (c).

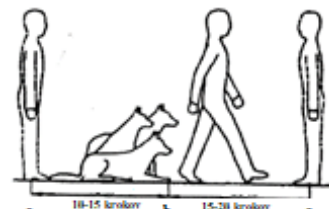

Obrázok č. 8

Odloženie psa za pohybu psovoda

Psovod ide so psom z východiskového postavenia (a) po ujednení 10-15 krokov zanechá psa v požadovanej polohe (b) a sám pokračuje ďalej. Po 15-20 krokoch sa obráti smerom k psovi (c).

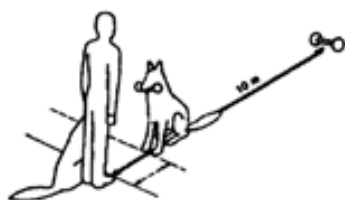

Obrázok č. 9

Aport voľný

Predmet sa musí odhodiť na vzdialenosť najmenej 10 metrov. Na záver cviku si pes s predmetom sadne asi jeden krok pred psovodom. Druh, prípadne aj hmotnosť predmetu určuje príslušný stupeň skúšky.

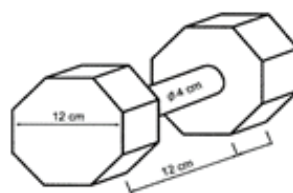

Obrázok č. 10

Nártres aportovacej činky

Rozmery aportu sú iba orientačné. Dôležitá je hmotnosť: Pre malé plemená do 40cm je hmotnosť aportu 250g, pre stredné plemená do 55cm 650 g, a pre veľké plemená nad 55cm je v SVV1 hmotnosť 650 g, SVV2-3 a SPO 1000 g.

Šikmá stena

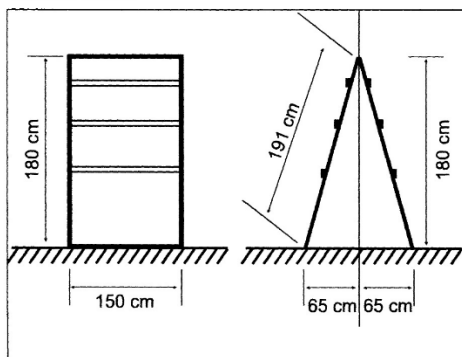

Šikmá stena pozostáva z dvoch na hornom konci spojených dielov šírky 150 cm a výšky 191 cm. Na zemi stoja tieto dva diely tak, aby kolmá výška steny bola 180 cm, resp. 150 cm alebo 120 cm v závislosti od kohútikovej výšky psa. Celá plocha šikmej steny musí byť opatrená nešmykľavým povrchom a v hornej časti stien sú umiestnené po 3 stúpacie lišty 24/48. Všetci psi na jednej skúške musia preskočiť rovnaké prekážky. Skúšobné skoky počas predvádzania nie sú povolené.

Prekážka pre cvik Skok vysoký/ Aport skokom je pevná so šírkou 150 cm

- pre veľké plemená nad 55 cm vo výške 100 cm
- pre stredné plemená do výšky 55 cm vo výške 80 cm
- pre malé plemená do 40 cm vo výške 50 cm

Obrázok č. 11 Šikmá stena

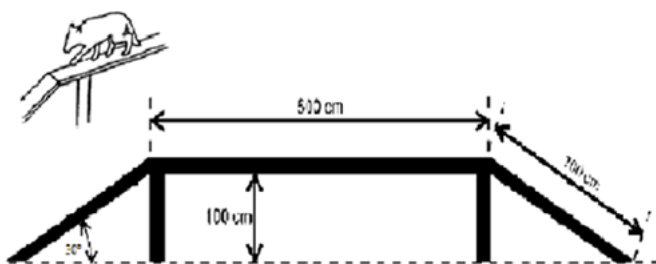

Obrázok č. 12

Kladina nízka

Používa sa na skúškach nižších stupňov. Umiestnená je vo výške 1 m nad zemou, dlhá je 5 m a široká 30 cm. Na začiatku a konci kladiny sú nábehové dosky so sklonom cca 30°. Vzostupná a zostupná časť kladiny nižkej má dĺžku 2 m.

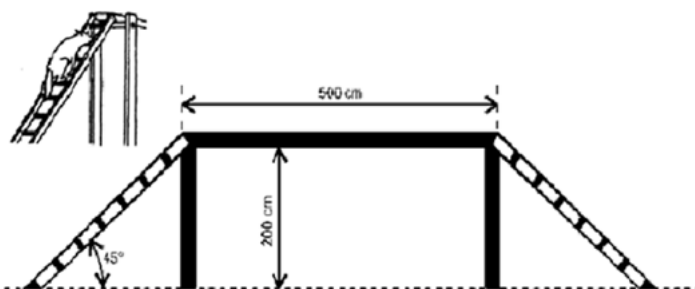

Obrázok č. 13

Kladina vysoká

Používa sa pri skúškach stredných a vyšších stupňov. Vysoká je 2 m, dlhá 5 m a široká 30 cm. Na začiatku a na konci kladiny sú rebriky so sklonom 45°. Rebrik má dĺžku cca 280 cm a tvorí ho 9 priečok, ktorých šírka je 30 cm

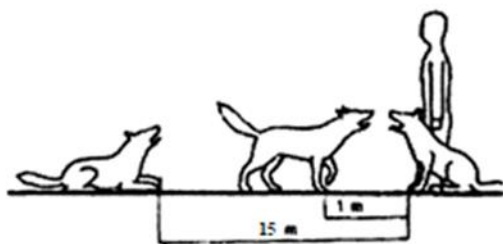

Obrázok č. 14

Štekanie psa na povel psovoda

Podľa požiadaviek jednotlivých stupňov skúšok sa cvik vykonáva so psom pri nohe, vo vzdialenosti 1m alebo 15m. Polohy psa pri jednotlivých prevedeniach sú na obrázku.

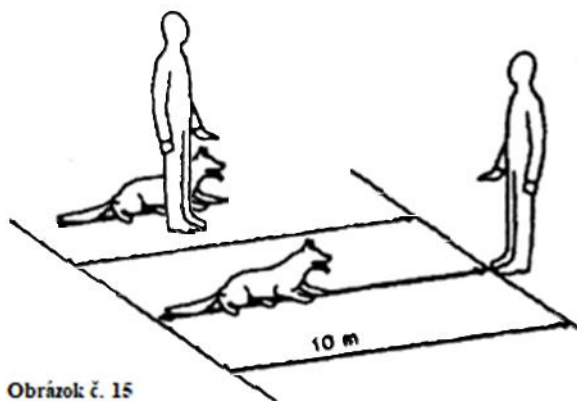

Obrázok č. 15

Plazenie psa

Podľa požiadaviek daného stupňa skúšky sa pes plazí so psovodom alebo samostatne k psovodovi. Vzdialenosť plazenia je v oboch prípadoch rovnaká - 10 metrov.

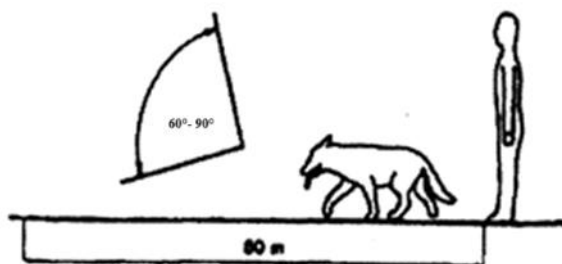

Obrázok č. 16

Vysielanie psa vpred

Pes sa vysielá na vzdialenosť 50m. Cvik sa zvyčajne robí na dva pokusy. Pri druhom pokuse sa musí trasa vyslania psa posunúť o 60°-90°.



Obrázok č. 17

Ponechanie psa na mieste

Pri cviku "Dlhodobé odloženie" sa nežiada, aby pes ležal presne, môže ležať na pravom alebo ľavom stehne.

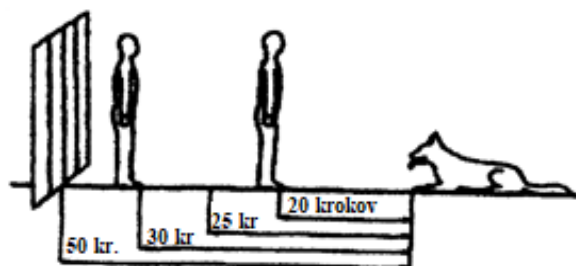

Obrázok č. 18

Dlhodobé odloženie psa

Podľa jednotlivých stupňov sa obtiežnosť cviku zväčšuje časom ponechania psa na mieste a predovšetkým umiestnením psovoda

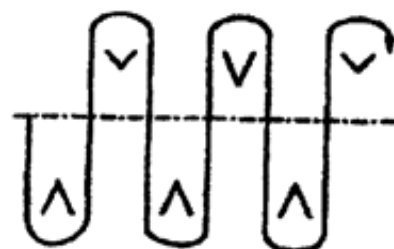

Obrázok č. 19

Vyhľadanie figuranta - prieskum terénu

Počet umelých úkrytov vždy určuje príslušný stupeň skúšky.



Obrázok č. 20

Prehliadka figuranta

Psovod prehliada figuranta odzadu. Vzďialenosť psa od prehľadávaného figuranta nemá byť menšia ako 3m a väčšia ako 5m.



Obrázok č. 21

Výsluch figuranta

Vzďialenosť medzi psom a figurantom je rovnaká ako pri prehliadke figuranta (3-5m). Pri výsluchu stojí psovod na ľavej strane figuranta tak, aby neprekážal psovi pri strážení, alebo pri prípadnom zákroku proti figurantovi.

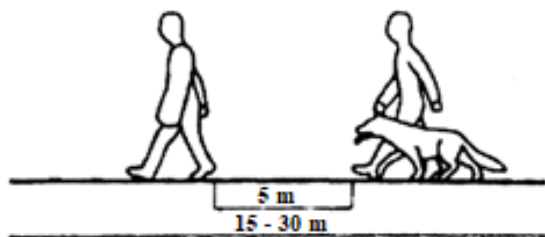

Obrázok č. 22

Doprovod figuranta

Pri sprevádzaní figuranta pes ide pri ľavej nohe psovoda vo vzdialenosti 5 m za figurantom. Vzdialenosť sprevádzania je 15-30 metrov.



Obrázok č. 23

Stráženie figuranta/ figurantov

Podľa jednotlivých druhov a stupňov skúšok sa cvik koná s jedným alebo dvoma figurantmi. Podľa toho sa uskutočňuje aj odchod. V prvom prípade odchádza figurant smerom od psa, v druhom prípade sa figuranti rozchádzajú. Vzdialenosť psa od figurant-a/-ov je 3-5m. Pri oboch prevedeniach cviku je psovod v úkryte, ktorý je najmenej 30m vzdialený za psom.



Obrázok č. 24

Zadržanie figuranta

Na obrázku je znázornené tzv. "hladké zadržanie". Pri tomto prevedení uniká figurant až do vykonania zákroku psom.



Obrázok č. 25

Zadržanie figuranta s protiútokom

Druhá alternatíva cviku zadržania je odlišná v závere cviku, kedy doteraz unikajúci figurant sa obráti na psa a zaútočí.



Obrázok č. 26

K nohe

Tento posunok sa používa vždy, keď má pes zaujať polohu pri ľavej nohe psovoda.

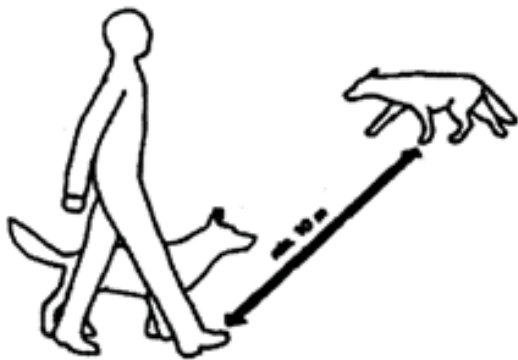

Obrázok č. 27
Privolanie psa za pohybu povelom "k nohe!"

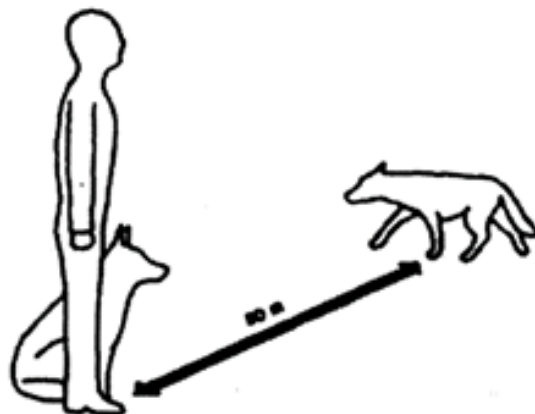

Obrázok č. 28
Privolanie psa povelom "k nohe!", psovod stojí

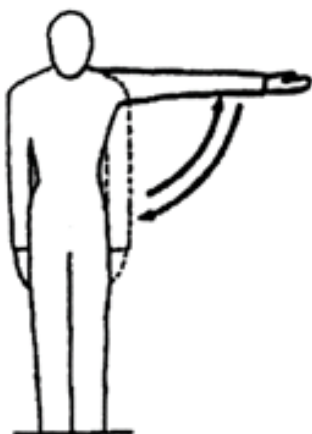

Obrázok č. 29
Posunok na privolanie psa k nohe, psovod stojí

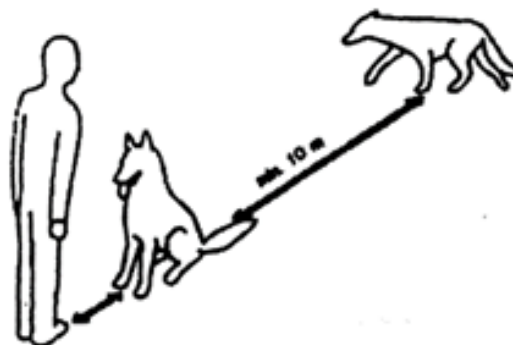

Obrázok č. 30
Privolanie psa povelom "ku mne!", psovod stojí
Pes si sadne tesne pred psovoda.



Obrázok č. 31
"Ľahni!"
Používa sa len vtedy, keď je pes pri nohe psovoda



Obrázok č. 32
"Ľahni!"
Používa sa vtedy, keď je pes od psovoda vzdialený.



Obrázok č. 33
"Vstaň!"



Obrázok č. 34
"Sadni!"



Obrázok č. 35
"Štekaj!"



Obrázok č. 36
"Plaz!"

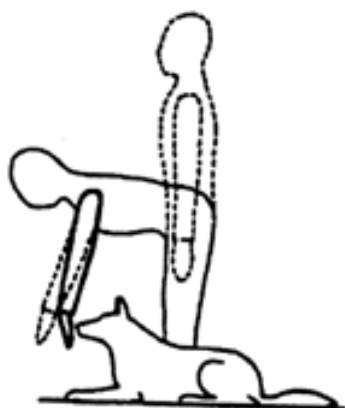

Obrázok č. 37
"Zostaň!"

SKÚŠKY VŠESTRANNÉHO VÝCVIKU

Skúška doprovodného psa s testom správania BH - SK

Všeobecné ustanovenia

1. Skúška doprovodného psa (ďalej BH – SK) je verejné a samostatné podujatie. Koná sa za účelom preverenia a potvrdenia ovládateľnosti a sociálneho správania psa.
2. Pod pojmom BH - SK sa rozumie skúška uskutočňovaná podľa tohto skúšobného poriadku platného na území Slovenskej republiky.
3. BH - SK musí byť uskutočňovaná a posudzovaná v znení tohto skúšobného poriadku.
4. Výcviková známka (SPLNIL – NESPLNIL) vyjadruje úspešnosť, respektíve neúspešnosť psa, ktorý absolvoval BH - SK.
5. Cvikom označujeme činnosť psa, ktorú vykonáva na povel psovoda.
6. Psovod je osoba, ktorá na BH - SK psa vedie a usmerňuje jeho činnosť.
7. Najnižší vek psov pre absolvovanie BH - SK je 12 mesiacov.

Miesto usporiadania skúšok

BH - SK prebiehajú spravidla na kynologickom cvičisku a v bežnej cestnej premávke.

Skúšky sa môžu v celom rozsahu uskutočniť aj v teréne (mimo cvičiska), pokiaľ terén svojou konfiguráciou plne vyhovuje BH - SK.

Poradie a posudzovanie cvikov

Na BH-SK sa vykonáva najprv prvá časť na cvičisku a druhá časť v cestnej premávke až po získaní minimálne 70% bodov, ktoré je v prvej časti možné získať.

Poradie nástupu psovodov a psov k jednotlivým častiam skúšky sa určí dohodou medzi psovodmi. V sporných prípadoch sa poradie žrebuje ešte pred začatím skúšok a v ich priebehu sa už nesmie meniť.

Jednotlivé druhy a formy povelov sa vydávajú psom jasne a presne podľa pokynov rozhodcu.

Na skúškach je možné viesť a posúdiť len tých psov, ktorí sú uvedení na súpiske ešte pred jej zahájením.

V riadne odôvodnených prípadoch je možné ešte pred začatím skúšok meniť osobu psovoda. Počas skúšok je už akákoľvek zmena zakázaná.

Pokiaľ sú nepriaznivé klimatické podmienky (výchrica, teploty pod – 15°C, nad 35°C), je rozhodca oprávnený skúšky prerušiť, alebo ich ani nezačať. V takom prípade je organizácii poskytnutý náhradný termín.

Určenie výcvikovej známky

Súčet dosiahnutého bodového hodnotenia jednotlivých cvikov a častí skúšky stanoví hodnotenie celej skúšky. Toto hodnotenie sa zapisuje do Potvrdenia o vykonanej skúške, rovnako i do výkonnostného preukazu (výkonnostnej knižky), či preukazu pôvodu psa vo forme výcvikovej značky a známky.

Výcviková známka: SPLNIL – NESPLNIL.

Výcviková známka môže byť udelená a zapísaná len za predpokladu, že pes v prvej časti dosiahol minimálne 70% dosiahnuteľných bodov a úspešne absolvoval aj druhú časť.

Platnosť výcvikovej známky

Úspešným splnením BH-SK sa dokazuje úroveň vycvičenosti psa.
Platnosť zápisu skúšky je doživotná vždy pre konkrétneho psa.

Cviky BH-SK, metodika a popis vykonávania jednotlivých cvikov, povelová technika, hodnotenie

Skúška povahy

Pred pripustením psa na BH-SK je potrebné podrobiť prihlásených psov skúške povahy, pri ktorej sa kontroluje identita na základe tetovania alebo čipu. Psi, ktorých nie je možné identifikovať, nemajú oprávnenie štartovať na skúške. Skúška povahy sa vykonáva aj počas celej skúšky. Psi, ktorí v tejto skúške neobstoja, sú z ďalšieho priebehu vylúčení.

Výsledok previerky:

Kladné hodnotenie - Splnil:

- pes je sebaistý
- pes je pokojný, istý a pozorný
- pes je živý a pozorný
- pes je šantivý a dobrosrdečný

Hraničné prípady, ktoré je nutné ďalej pozorovať:

- pes je nepokojný, ale nie je agresívny, v priebehu skúšky však nemá strach
- ľahko podráždený, počas skúšky sa však upokojí

Psi, ktorí nemôžu byť pripustení ku skúške:

- agresívni, hryzúci psi
- neistí a vyľakaní psi
- vyhýbajúci sa osobám
- nervózni

Hodnotenie:

Psi, ktorí v časti A (BH - SK na cvičisku) nedosiahli úspešne 70 % bodov, nebudú pripustení do časti B „BH-SK v cestnej premávke“. Na konci skúšky rozhodca nezadá výsledky podľa bodov, ale len „**Splnil**“ alebo „**Nesplnil**“.

Diskvalifikácia

Ak opustí pes v priebehu skúšky psovoda alebo priestor skúšky a nepríde ani po treťom zavolaní späť, je celkovo diskvalifikovaný.

Pri diskvalifikácii sa všetky dovtedy udelené body anulujú. Do výkonnostného preukazu sa nezapíšu známky ani body.

Ak zistí rozhodca nedostatky povahy psa, nešportové správanie sa psovoda (požitie alkoholu, držanie motivačných predmetov alebo krmiva), porušenie predpisov, porušenie nariadení o ochrane zvierat alebo priestupky voči dobrým mravom, je potrebné diskvalifikovať tím (psovod a pes) z ďalšieho priebehu skúšok.

Ak psovod psa neovláda (napr. chôdza pri nohe, pes počas skúšky opustí psovoda alebo miesto skúšky a ani na trojnásobné privolanie sa nevráti) je potrebná diskvalifikácia.

Vedenie psa na skúškach

Skúška je úspešná, ak v časti A je dosiahnutých 70 % bodov zo všetkých bodov, ktoré je možné dosiahnuť a v časti B uzná rozhodca cviky ako dostatočné.

Každé jednotlivé cvičenie sa začína a končí v základnom postoji. Pes sedí vzpriamene na ľavej strane, pokojne a pozorne vedľa svojho psovoda s pravým ramenom na úrovni jeho kolena. Zaujatie základného postoja je pred každým cvičením povolené zaujať len raz. V základnom postoji stojí psovod v športovom postavení. Rozkročné postavenie nie je dovolené. Koncové postavenie cvičenia môže byť začiatočným postavením nasledujúceho cvičenia. Ak je pes v priamej blízkosti psovoda na vôdzke alebo voľne, musí podľa požiadaviek sedieť, stáť, alebo ležať pri ľavej nohe psovoda tak, aby pozdĺžna os jeho tela bola v smere, v akom stojí psovod. Vo všetkých polohách pri psovodovi, musia byť ramená psa na úrovni nôh psovoda. Pes sa o psovoda nemá opierať, alebo byť vo vzdialenosti väčšej ako 20 cm, či prekážať psovodovi v pohybe.

Obrat má psovod predviesť doľava (180 stupňov otáčajúc sa na mieste). Pritom sú dve možnosti:

- pes prejde pravotočivo zozadu okolo psovoda
- pes ukáže ľavotočivý obrat o 180 stupňov na mieste

V priebehu skúšky je možný len jeden z týchto variantov.

Telesná pomoc psovoda nie je povolená, ak sa použije, nasleduje zrážka bodov. Použitie podporných prostriedkov alebo hračiek nie je povolené.

Ak psovod pre telesné postihnutie nemôže riadne vykonať niektoré cviky, má to ohlásiť rozhodcovi pred začatím skúšky. Ak telesné postihnutie psovoda nedovoľuje vedenie psa po ľavej strane, tak analogicky môže viesť psa po pravej strane.

Rozhodca dáva pokyn na začatie cvičenia a pri cvikoch, kde je to nevyhnutné. Všetko ostatné, ako obraty, zastavenie, zmena spôsobu chôdze atď., sa vykonáva bez pokynov rozhodcu. Avšak psovodovi je povolené si tieto pokyny vyžiadať od rozhodcu.

Pochválenie psa po každom ukončenom cviku je povolené. Potom môže psovod zaujať nové základné postavenie. Medzi pochvalou a novým začiatkom je potrebné dodržať zreteľný časový odstup (cca 3 sekundy).

Keď je psovod v pohybe, pes sa pohybuje spolu s ním pri jeho ľavej nohe tak, aby bol svojim pravým ramenom na úrovni pomyslenej priamky medzi kolenami psovoda. Nesmie predbiehať, ani zaostávať. Rovnako je chybou, ak pes počas chôdze psovoda obtiažuje (obtiera sa, vyskakuje, šteká, alebo sa pohybuje vo vzdialenosti väčšej ako 20 cm od ľavej nohy psovoda, bráni mu v pohybe, ap.) V prípade, že je pes vedený na vôdzke, vôdzku drží psovod v pravej ruke a je voľne prevesená. Pes nesmie vôdzku napínať a ani psovod nesmie psa počas výkonu cviku psa vôdzkou usmerňovať. Obojok nesmie byť zapnutý na škrtenie.

Pes sa pohybuje pri ľavej nohe psovoda pri chôdzi, či obratoch, ako aj pri sadaní si k nohe psovoda. Pri zmenách smeru za pochodu, obratoch na mieste je prípustné aj obchádzanie psovoda psom. Pes však počas celej skúšky musí vykonávať obraty rovnakým spôsobom (nesmie striedať podsúvanie, či obchádzanie). V opačnom prípade sa každý obrat hodnotí ako drobná chyba.

Nástup psovoda a hlásenie

Nástup: Pred začiatkom BH - SK necháva vedúci skúšok nastúpiť všetkých psovodov so psami, kde sa prevedie inštruktáž k samotnej akcii.

Hlásenie psovoda: Psovod sa pred každou disciplínou a spravidla aj po jej ukončení hlási rozhodcovi. Psovod sa predstaví menom a priezviskom, predstaví svojho psa menom a názvom chovateľskej stanice a ďalej uvedie, že je pripravený k preskúšaniu BH - SK. Počas hlásenia pes sedí pripútaný pri jeho ľavej nohe.

Rozhodca preberá hlásenie a ďalej psovodovi počas disciplín zrozumiteľne velí, resp. vysvetlí, čo od psovoda požaduje k splneniu výkonov.

Táto skúška sa vykonáva za účelom posúdenia sociálneho správania sa psa.

Náplň BH - SK, dosiahnuteľné body, hodnotenie cvikov.

A) BH - SK na cvičisku

- | | |
|---|---------------|
| 1. Pokoj psa pri streľbe | (10 bodov) |
| 2. Privolanie psa | ZP (10 bodov) |
| 3. Ovládateľnosť psa na vôdzke | ZP (10 bodov) |
| 4. Odloženie psa za pochodu do polohy v ľahu | ZP (10 bodov) |
| 5. Dlhodobé odloženie psa (vzdialenosť 20 krokov, psovod čelom k psovi) | ZP (10 bodov) |
| Spolu 50 b. (min. 35 b.) | |

Najvyšší počet bodov	Výborne	Veľmi dobre	Dobre	Uspokojivo	Nedostatočne
50	50 - 48	47 - 45	44 - 40	39 - 35	34 - 0

Psovodi nastupujú na skúšku vo dvojici, cvik č.5 sa vykonáva keď prvý pes vykonáva cviky č. 3. až č 4. Druhý pes počas cviku č. 2. prvého psa stojí so psovodom v základnom postoji na okraji cvičebnej plochy.

1. Pokoj psa pri streľbe (10 bodov)

Cieľom cviku je: zistiť stupeň pasívnej alebo agresívnej obrannej reakcie psa pri nárazovom a silnom hluku.

Vykonanie: Streľba sa skúša pred zahájením cvikov poslušnosti. Rozhodca si dá nastúpiť psovodov spolu so skúšanými psami do radu v primeraných odstupoch od seba tak, aby sa jednotliví psi nemohli kontaktovať. Psovodi držia svojich psov na prevesenej vôdzke približne 1,5 m dlhšej, pričom psov nedávajú do polohy na zaujatie miesta. Zo vzdialenosti 50 m od psa sa v priebehu 5 sekúnd 2 x vystrelí z pištole kalibru 6 mm. Počas skúšky sa sleduje reakcia psa nielen na streľbu, ale na všetky hluky, ktoré vyplývajú z okolitého diania. Pes musí byť pri týchto zvukoch pokojný, nemal by javiť známky agresivity ani strachu. Musí byť schopný pokračovať v skúške.

Pripomienky k vykonaniu cviku: Ak z reakcie psa nie je zjavný a jednoznačný prejav na účinky nárazového zvuku, rozhodca má právo overiť si jeho reakciu aj ďalšími výstrelmi zo vzdialenosti 50 m od psa. Prírodná reakcia psa (napr. otočenie hlavy do smeru výstrelu a pod.) sa nehodnotí.

Hodnotenie:

Nesplnenie cviku: Pes reaguje útekem, prípadne agresívnym chovaním, alebo nie je schopný vykonávať ďalšie cviky. Pokiaľ pes vykazuje túto reakciu, cvik sa anuluje a nasleduje **diskvalifikácia** z dôvodu zlyhania povahy.

2. Privolanie psa ZP (10 bodov)

Povely zvukové: „K nohe“ „Voľno“ „K nohe“

Povely posunkové: - malý úder ľavou rukou na ľavé stehno
- ukázanie rukou do smeru

Cieľom cviku je: aby pes na jediný povel zanechal prevádzajúcu činnosť a samostatne, rýchlo a čo najkratšou cestou sa priradil k ľavej nohe psovoda pohybujúceho sa priamym smerom. Po zastavení sa psovoda musí pes rýchlo zaujať polohu v sede pri jeho ľavej nohe.

Vykonanie: Psovod so psom stoja v základnom postoji. Na pokyn rozhodcu vykročia v priamom smere. Na ďalší pokyn rozhodcu psovod so psom zastaví, odopne psa z vôdzky a túto buď odloží do vrečka, alebo si ju prevesí z ľavého pleca na pravý bok. Ukázaním pravou rukou do smeru dáva psovi povel „voľno“ a sám postupuje v priamom smere.

Keď sa pes vzdiali od psovoda a pohybuje sa samostatne v priestore, teda je zrejmé, že má voľno, musí vzniknúť vzdialenosť 10 metrov, rozhodca vydá pokyn na privolanie psa, psovod privoláva psa zvukovým povlom „k nohe“ a malým úderom ľavou rukou na ľavé stehno k svojej ľavej nohe. Povel spojený s menom psa je povolený. Po priradení sa psa k ľavej nohe psovoda spoločne pokračujú v chôdzi ešte 5 až 10 krokov, až kým ich rozhodca pokynom nezastaví. Psovod aj pes ostávajú v základnom postoji stáť a psovod psa pripne na vôdzku (Pripnutie vôdzky musí byť rýchle a okamžité, psovod nesmie vôdzku ťahať, trhnúť ani inak ňou psa ovplyvňovať, obojok nesmie byť zapnutý na škrtenie). Tu sa hodnotenie cviku končí.

Pripomienky k vykonaniu cviku: Pokiaľ sa pes nevzdiali od psovoda, rozhodca nariadi psovodovi za pohyb zmenu smeru postupu. V prípade, že situáciu nie je možné navodiť, je umožnené psovodovi psa odložiť do ľahu, a po prekonaní vzdialenosti 10 metrov na pokyn rozhodcu psa privolá za podmienok, ako sú uvedené v popise vykonania tohto cviku. V takomto prípade je dvojica postihnutá stratou ako za drobnú chybu.

Ak sa ani túto situáciu nepodarí navodiť, cvik sa hodnotí ako nesplnený a psovod pokračuje ďalším cvikom. Ak pes neuposlúchne na prvý povel, rozhodca dáva pokyn na druhé, resp. tretie privolanie vždy vo vhodnom časovom intervale. V prípade neuposlúchnutia ani na tretí povel, pes zostáva ležať, psovod sa vráti k psovi a pokračuje sa ďalším cvikom.

Hodnotenie:

Drobné chyby: Privolanie z odloženia, pomalší príchod, príchod na druhý povel, nepresné priradenie sa, pomocné povely, obťažovanie psovoda pri príchode, iné drobné nepresnosti pri výkone cviku.

Hrubé chyby: Pes prichádza neochotne, so strachom, alebo až na tretí povel.

Nesplnenie cviku: Cvik sa hodnotí ako nesplnený, ak pes ani na tretí povel nie je privolaný, alebo ak nie je možné navodiť situáciu ako je popisovaná v pripomienkach k cviku. Ak pes nie je privolaný pri prevedení cviku z voľna ani na tretí povel, nasleduje **diskvalifikácia** pre neovládateľnosť.

3. Ovládateľnosť psa na vôdzke ZP (10 bodov)

Povel zvukový: „K nohe“

Povel posunkový: - malý úder ľavou rukou na ľavé stehno

Cieľom cviku je: aby pes disciplinovane a presne sledoval psovoda pri chôdzi, pokluse, zmenách smeru pochodu psovoda a pri jeho obratoch za pohybu, či pri prechode skupinkou pohybujúcich sa osôb - podľa priloženej schémy.

Vykonanie: Zo základnej polohy má pes na vôdzke s bežným obojkom na povel „k nohe“ nasledovať psovoda. Obojok nesmie byť nastavený na ťah, psovod drží vôdzku v pravej ruke a je voľne prevesená. Na začiatku cvičenia ide psovod so svojim psom priamo 50 krokov bez zastavenia. Po obrate a ďalších 10 až 15 krokoch vykoná poklus a pomalú chôdzu vždy so zvukovým povlom „k nohe“, môže použiť aj posunkový povel „malý úder ľavou rukou na ľavé stehno“. Prechod z poklusu do pomalej chôdze je potrebné vykonať bez medzikrokov. Tieto rôzne druhy chôdze sa musia jasne odlišovať rýchlosťou. Pri normálnej chôdzi je potom potrebné vykonať podľa náčrtku dva obraty vpravo, jeden vľavo a dva obraty späť, ako aj jedno zastavenie po druhom spätnom obrate. Pes má stále ostať ramenom na úrovni kolena na ľavej strane psovoda, nesmie ísť dopredu alebo do boku. Zastavenie je potrebné minimálne raz ukázať po druhom spätnom obrate podľa náčrtku z normálnej chôdze.

Psovod nesmie pritom meniť svoju základnú polohu a hlavne pristúpiť k prípadne bokom sediacemu psovi. Na konci cvičenia ide psovod so svojim psom na pokyn rozhodcu medzi skupinu minimálne štyroch pohybujúcich sa osôb.

Prechod skupinkou osôb: Prechod cez skupinu, ktorej osoby sa pohybujú, je potrebné ukázať pri vedení na vôdzke. Psovod musí pritom so svojim psom jednu osobu obísť vpravo a jednu vľavo (napr. v tvare osmičky) a minimálne raz

v skupine zastať. Rozhodca môže požadovať opakovanie. Na pokyn rozhodcu opustí psovod so svojim psom skupinu a zaujme v koncovej polohe základný postoj. Pochválenie psa po opustení skupiny je povolené len v koncovej základnej polohe.

Pripomienky k vykonaniu cviku: Pes môže obraty prevádzať buď obchádzaním psovoda, alebo prisúvaním sa pri jeho ľavej nohe. Ak pes používa oba spôsoby je to hrubá chyba. Psovod môže pri každej zmene smeru, zastavení alebo rytmu chôdze použiť povel a posunok spojený s menom psa. Psovod nesmie pritom meniť svoju základnú polohu a hlavne pristúpiť k prípadne bokom sediacemu psovi. Pes nesmie byť pri zmenách smeru ovplyvňovaný vôdzkou.

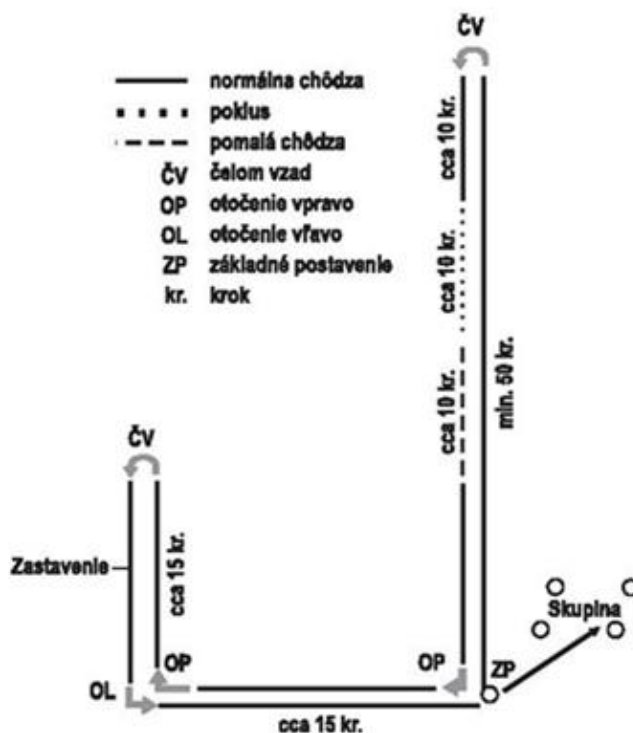

Obrázok 38
Schéma ovládateľnosti psa na vôdzke BH-SK

Hodnotenie:

Drobné chyby: Pomocné povely, obťažovanie psovoda, chodenie psa mimo osi psovoda, oneskorené reakcie na povely, nepresné zaujímanie polohy pri obratoch na mieste, ďalšie drobné nepresnosti pri výkone tohto cviku.

Hrubé chyby: Nepresnosti v sledovaní psovoda do 1 m od nohy, ovplyvňovanie psa vôdzkou, prekážanie psovodovi v priamočiaram pohybe, zaostávanie za psovodom, striedanie foriem obratov (podsúvanie s obchádzaním), nesústredenosť psa na daný cvik.

Nesplnený cvik: Pes prejavuje neochotu nasledovať psovoda, zaostáva, či sa vzdaluje od nohy psovoda na vzdialenosť viac ako 1 m.

4. Odloženie psa za pochodu do polohy v ľahu

ZP (10 bodov)

Povely zvukové: „K nohe“ „Ľahni“ „Sadni“

Povely posunkové: - malý úder ľavou rukou na ľavé stehno

- mávnutie ľavou rukou nad hlavou a trupom psa spredu dozadu

Cieľom cviku je: aby pes počas pohybu na jediný povel a posunok psovoda zaujal predpísanú polohu v ľahu rýchlo, presne, ochotne a zotrval v nezmenenej polohe až do príchodu psovoda.

Vykonanie: Psovod s upútaným psom stoja v základnom postoji. Na pokyn rozhodcu uvoľní psovod psa z vôdzky. Vôdzku si psovod prevesí z ľavého pleca na pravý bok, alebo odloží do vrecka. Na ďalší pokyn rozhodcu vykročia povelom „k nohe“ a malým úder ľavou rukou na ľavé stehno priamym smerom, po prejdení asi 10 krokov na rozhodcov pokyn psovod povelom a posunkom usmerní psa do polohy v ľahu a sám bez obzerania alebo zmeny spôsobu chôdze pokračuje priamym smerom. Na ďalší pokyn rozhodcu približne po 15-tich krokoch ostáva psovod stáť a ihneď sa otočí čelom k psovi. Na pokyn rozhodcu ide psovod späť a zaujme miesto po pravom boku psa (môže psa obísť alebo sa priradiť) a zaujmú základný postoj a takto cvik ukončia. Povel „sadni“ alebo „k nohe“ a posunok „malý úder ľavou rukou na ľavé stehno“ spojený s menom psa je povolený.

Hodnotenie:

Drobné chyby: Chyby v začiatočnom základnom postavení, zahájení cviku, pomalé ľahnutie, nepokojné a nepozorné ľahnutie. Pes počas celého cviku prevedie drobnú zmenu polohy, pri príchode psovoda sa bez povelu zdvihne, pomocné povely telom, iné drobné nepresnosti pri výkone cviku.

Hrubé chyby: Pes polohu zaujme pomaly a váhavo, pes po vydaní povelu nereaguje okamžite, ale pokračuje ešte niekoľko krokov, pes zaujme predpísanú polohu, ale do návratu psovoda ju zmení, pes nevydrží na mieste až do príchodu psovoda a opustí miesto odloženia. Ak pes zastaví, ale nezaujme predpísanú polohu odoberie sa mu polovica bodov.

Nesplnenie cviku: Pes nezastaví ani na tretí povel a pokračuje so psovodom.

5. Dlhodobé odloženie psa

ZP (10 bodov)

Povely zvukové: „Ľahni“ „Zostaň“ „Sadni“ alebo „K nohe“

Povely posunkové:

- mávnuť ľavou rukou nad hlavou a trupom psa spredu dozadu
- polozenie ľavej otvorenej dlane pred nos psa
- malý úder ľavou rukou na ľavé stehno

Cieľom cviku je: aby pes na daný povel psovoda zaujal polohu v ľahu a v nej vyčkal až do opätovného príchodu psovoda.

Vykonanie: Psovod so psom počas cviku č. 2 druhého psa stojí na okraji cvičebnej plochy v základnom postoji. Pred začatím cviku č.3 druhého psa psovod so psom na vyznačenom mieste zaujmú základný postoj. Psovod odopne psa z vôdzky, túto má prevesenú z ľavého pleca na pravý bok, alebo ju má skrytú vo vrečku. Na pokyn rozhodcu psovod povelom „ľahni“ a mávnutím ľavou rukou nad hlavou a trupom psa spredu dozadu usmerní psa do polohy v ľahu, dá mu povel „zostaň“ spolu s položením ľavej otvorenej dlane pred nos psa a následne na pokyn rozhodcu sám odchádza do predpísanej vzdialenosti 20 krokov a zostane v dohľade psa pokojne stáť otočený k psovi čelom. Pes musí bez pričinenia psovoda pokojne ležať, pokiaľ druhý pes nevykoná cviky č. 3 až č. 4. Na pokyn rozhodcu ide psovod k svojmu psovi a postaví sa na jeho pravú stranu. Približne po 3 sekundách a na pokyn rozhodcu dá psovod povel „sadni“ alebo „k nohe“ spolu s malým úderom ľavou rukou na ľavé stehno, pes musí rýchlo a priamo sadnúť do základnej polohy. Oslovenie psa menom pred povelom je dovolené. Takto zaujmú základný postoj a cvik ukončia.

Pripomienky k vykonaniu cviku: Pri skúške BH-SK odchádza psovod do vzdialenosti 20 krokov, pričom ostáva k psovi otočený čelom. Psovod sa pri odchode nesmie obzerať za ležiacim psom. Psovod pri psovi nesmie zanechať žiadny predmet. Pes sa pri tomto cviku nesmie váľať, popochádzať, štekáť, meniť polohu (s výnimkou ľahnutia si na stehno). Psovod psa z diaľky nesmie nijakým spôsobom ovplyvňovať. Celý cvik je sťažený pôsobením nasledujúcej dvojice psovod- pes.

Hodnotenie:

Drobné chyby: Plazenie, popochádzanie do 2 m, štekание, zmena polohy, váľanie sa, nepokojné chovanie psovoda ako aj iná skrytá pomoc, nepokojné ležanie psa, prípadne priveľmi skoré postavenie/sadnutie si psa pri vyzdvihnutí, pomocné povely telom, iné drobné nepresnosti pri výkone.

Hrubé chyby: Ak pes stojí alebo sedí na mieste odloženia, alebo ak sa pes vzdiali od miesta odloženia počas cviku č. 4 druhého psa o 2- 4 metre, tak sa vykoná čiastočné ohodnotenie. Ak ide pri prevzatí pes oproti psovodovi, je bodová zrážka do troch bodov.

Nesplnenie cviku: Pes nezotrva na určenom mieste, psovod akýmkoľvek spôsobom ovplyvňuje psa k zotrvaní na mieste, ponechanie predmetov, alebo častí výstroje pri psovi. Ak sa pes vzdiali od miesta odloženia počas cviku č. 3 druhého psa o viac ako 4 metre, tak sa cvik považuje za nesplnený

B) BH - SK v cestnej premávke

1. Stretnutie so skupinou osôb
2. Stretnutie s cyklistami
3. Stretnutie s motorovými vozidlami
4. Stretnutie s korčuliarmi a bežcami
5. Stretnutie s inými psami
6. Správanie sa krátkodobo opusteného a na vôdzke priviazaného psa v premávke, správanie sa voči iným zvieratám.

Všeobecne:

Nasledujúce cviky sa uskutočňujú mimo cvičiska vo vhodnom prostredí v uzatvorených obciach. Rozhodca spolu s vedúcim skúšky stanoví, kde a ako sa cviky uskutočnia na verejnom priestranstve (ulice, cesty alebo námestia). Verejná premávka nesmie byť obmedzená. Vykonanie tejto skúšky je pre svoju mimoriadnosť časovo veľmi náročné. Požiadavky na výkonnosť nesmú byť ovplyvnené povrchným posúdením v prípade účasti väčšieho počtu psov. Body sa za jednotlivé cvičenie časti B nepridávajú. Pre absolvovanie tohto skúšobného oddielu je rozhodujúci celkový dojem správania sa psa v doprave a na verejnosti. Ďalej popísané cviky sú podnetom a môžu byť rozhodcom individuálne prispôbené miestnym podmienkam. Rozhodca je oprávnený pri pochybnostiach v posudzovaní psov opakovať cvičenia prípadne ich meniť.

Priebeh skúšky:

1. Stretnutie so skupinou osôb

Na pokyn rozhodcu prejde psovod so svojim psom na vôdzke určený úsek ulice po chodníku. Rozhodca sleduje dvojicu v primeranej vzdialenosti. Pes má poslušne sledovať psovoda na voľne visiacej vôdzke s ramenom na úrovni kolena psovoda. Voči chodcom a cestnej premávke sa má pes chovať ľahostajne. Po ceste prebehne popred psovoda chodec (dohodnutá osoba). Pes sa má zachovať neutrálne a bez záujmu. Psovod a pes idú ďalej cez voľnú skupinu najmenej 6 osôb, pričom jedna osoba osloví psovoda a podaním ruky ho pozdraví. Pes má na pokyn psovoda ostať vedľa neho sedieť alebo ležať a počas krátkeho rozhovoru sa má správať pokojne.

2. Stretnutie s cyklistami

Pes na vôdzke ide po ceste a najprv ho zozadu prebehne cyklista, ktorý pri tom zvoní. Vo veľkej vzdialenosti sa cyklista otočí a prichádza oproti psovodovi a psovi. Pritom opäť zvoní. Jazda okolo sa má uskutočniť tak, že sa pes nachádza medzi psovodom a cyklistom. Pes na vôdzke sa má voči cyklistom chovať bez záujmu.

3. Stretnutie s motorovými vozidlami

Psovod ide so psom na vôdzke okolo viacerých vozidiel, pritom jedno z vozidiel začne štartovať. Pri inom vozidle sa zabuchnú dvere. Počas toho, čo psovod a pes idú ďalej, zastaví vedľa nich auto. Otvorí sa okienko a psovod je

požadovaný o informáciu. Pritom má pes na pokyn psovoda ostať sedieť alebo ležať. Pes sa má správať pokojne a netýkavo voči vozidlám a dopravnému hluku.

4. Stretnutie s korčuliarmi a bežcami

Psovod ide so psom na vôdzke po pokojnej ceste. Predbehnú ich dvaja bežci bez spomalenia. Keď sa bežci vzdialia, idú oproti nim ďalší bežci a prebehnú okolo nich bez spomalenia. Pes nemusí ísť korektne pri nohe, avšak nesmie predbiehajúcich alebo oproti bežiacich bežcov obťažovať. Je prípustné, aby psovod svojho psa pri stretnutí dal do polohy sadni alebo ľahni. Miesto bežcov môžu psovoda a psa predbehnúť a ísť im naproti dvaja na skejtbordoch alebo korčuliach.

5. Stretnutie s inými psami

Pri predbehnutí alebo stretnutí s iným psom v sprievode psovoda sa ma pes správať neutrálne. Psovod môže zopakovať povel „k nohe“ alebo psa pri stretnutí uviesť do polohy sadni alebo ľahni.

6. Správanie sa krátkodobo opusteného a na vôdzke priviazaného psa v premávke, správanie sa voči iným zvieratám.

Na pokyn rozhodcu sa prejde psovod so psom na vôdzke po chodníku menej rušnej ulice. Po krátkej trase sa psovod zastaví na pokyn rozhodcu a upevní vôdzku na plot, alebo niečo podobné. Psovod sa odoberie mimo dohľad do obchodu alebo do vchodu domu. Pes smie stáť, sedieť alebo ležať. Počas neprítomnosti psovoda prejde okolo psa chodec (dohodnutá osoba) so psom na vôdzke s bočným odstupom približne 5 krokov od skúšaného psa. Osamote nechaný pes sa má počas neprítomnosti psovoda chovať pokojne. Okolo vedeného psa (nepoužiť agresívneho psa) má nechať prejsť bez útočného postoja (silné ťahanie vôdzky, neustále brechanie). Na pokyn rozhodcu je pes odviazaný a odvedený.

Cviky 1 – 6 sú hodnotené známkou **SPLNIL - NESPLNIL**

Poznámka:

Je ponechané na rozhodcovi, či jednotlivé cviky budú vykonané s každým psom na určených miestach, alebo či všetkých skúšaných nechá vykonať len niektoré cviky a potom so všetkými prejde k nasledujúcemu miestu skúšky a tam bude pokračovať podobným spôsobom.

V konečnom hodnotení skúšky sa neudávajú body zapíše sa len známka: SPLNIL alebo NESPLNIL

Skúška Základného minima – ZM

Podmienky účasti: V deň konania skúšok musí pes dovŕšiť predpísaný vek najmenej **12 mesiacov**. Nesmú byť udelené žiadne výnimky.

Účasť na skúške nie je podmienená splnením iného druhu alebo stupňa skúšky.

Na skúškach sa môže zúčastniť každý pes, pokiaľ spĺňa podmienky článku č. 3.

Pre úspešné splnenie skúšky je potrebné získať v každej jej časti najmenej 70% dosiahnuteľných bodov.

Známky:

145 - 150 výborne V

135 - 144 veľmi dobre VD

120 - 134 dobre D

105 - 119 uspokojivo U

0 - 104 nedostatočne N

Povelovú techniku uvádza NSP pri každom cviku skratkou: Z = zvukový povel, P = posunkový povel. Ak skúšobný poriadok uvádza oba povel, je možné použiť ktorýkoľvek z nich, alebo oba súčasne. Pred povelom je možné osloviť psa menom.

Výstroj psa je potrebná v rozsahu článku č. 8.

Cviky obrany sa neprerušujú a vykonávajú sa na umelé úkryty.

Pri posudzovaní tejto skúšky má rozhodca brať do úvahy, že ide o skúšku, kde sa v podstate jedná o vyjadrenie predpokladu kvality pracovných vlôh psa a schopnosť výcvikovo postupovať nahor. Je ale potrebné už pri hodnotení tejto skúšky zohľadňovať radosť a ochotu pri plnení cvikov a teda aj metodiku, s akou sa pri výcviku postupovalo.

ZM Stopa - Oddiel A

Stopa vlastná, 200 krokov dlhá, 15 minút stará, raz zalomená do 90° uhla, predmet stopu ukončuje. Časový limit povolený na vypracovanie je 10 minút.

Povel zvukový: „Stopa“ alebo „Hľadaj“

Povel posunkový: - ukázanie rukou do priestoru nášľapu s naklonením trupu dopredu

Sledovanie stopy: 43 bodov
Predmet: 7 bodov
Spolu: 50 bodov (min. 35 b.)

Pri vypracovávaní stopy je povolené počas doby vypracovania bez straty bodu povzbudzovanie psa. Psovod vedie psa na stopovacej vôdzke kratšej ako 10 m ale dlhšej ako 5 m, môže mu rozhodca po napomenutí odobrať na 1. úseku až 3 body a na druhom úseku až 5 bodov. Ak pri označení predmetu psovod použije povel, je to hodnotené ako hrubá chyba so stratou 3 bodov. Pri ďalšom posudzovaní platia kritériá posudzovania a všeobecné ustanovenia ako pri skúškach všestranného výcviku s prihliadnutím na nižšiu náročnosť.

ZM Poslušnosť - Oddiel B

Na cviky poslušnosti vždy nastupujú dve dvojice psovod a pes, ktorých majú pripútaných na vôdzke. Psovod s párnym číslom vykonáva cvik č.4 „Dlhodobé odloženie psa“, kým psovod s nepárnym štartovným číslom vykonáva cviky č. 2. „Ovládateľnosť psa na vôdzke“ a č. 3. „Aport voľný“. Psovod s párnym číslom so svojim psom počas cviku č. 1. „Privolanie psa“ druhej dvojice, stojí na okraji cvičebnej plochy v základnom postoji. V mimoriadne odôvodnených prípadoch, na základe podnetu vedúceho skúšok rozhodcovi, je možné vykonať preskúšanie psa v oddiele B aj samostatne (teda že na cvičebnej ploche je iba jedna dvojica psovod a pes), toto ustanovenie sa môže aplikovať len na skúškach, na súťažiach je toto opatrenie neprípustné.

Počas všetkých cvikov poslušnosti je možné bez straty bodu chváliť psa.

Hodnotenie cviku Privolanie psa k nohe za pochodu sa končí priradením sa psa k nohe a pripnutím na vôdzku.

Presuny medzi jednotlivými cvikmi sa musia vykonávať na vôdzke.

Pri cviku aport hodnotíme najmä chuť a ochotu. Pokiaľ psovod pridrižiava psa za obojok alebo pes za aportom vyrazí, pokladá sa to za drobnú chybu rovnako, ako prehryzovanie aportu alebo hru s ním. Krivé predsadnutie sa za chybu nepovažuje. Hodnotenie sa končí odobratím aportu a priradením sa psa k nohe psovoda.

1. Privolanie psa	ZP (10 bodov)
2. Ovládateľnosť psa na vôdzke	ZP (10 bodov)
3. Aport voľný (ľubovoľný predmet psovoda)	ZP (10 bodov)
4. Dlhodobé odloženie psa (vzdialenosť 25 krokov, psovod čelom k psovi)	ZP (10 bodov)
5. Pokoj psa pri streľbe	(10 bodov)
	Spolu 50 bodov (min. 35 b.)

1. Privolanie psa **ZP (10 bodov)**

Povely zvukové: „K nohe“ „Voľno“ „K nohe“

Povely posunkové: - malý úder ľavou rukou na ľavé stehno
- ukázanie rukou do smeru

Cieľom cviku je: aby pes na jediný povel zanechal prevádzajúcu činnosť a samostatne, rýchlo a čo najkratšou cestou sa priradil k ľavej nohe psovoda pohybujúceho sa priamym smerom. Po zastavení sa psovoda musí pes rýchlo zaujať polohu v sede pri jeho ľavej nohe.

Vykonanie: Psovod so psom stojí v základnom postoji. Na pokyn rozhodcu vykročia v priamom smere. Na ďalší pokyn rozhodcu psovod so psom zastaví, odopne psa z vŕdzky a túto buď odloží do vrečka, alebo si ju prevesí z ľavého pleca na pravý bok. Ukázaním pravou rukou do smeru dáva psovi povel „voľno“ a sám postupuje v priamom smere.

Keď sa pes vzdiali od psovoda a pohybuje sa samostatne v priestore, teda je zrejmé, že má voľno, musí vzniknúť vzdialenosť 10 metrov, rozhodca vydá pokyn na privolanie psa, psovod privoláva psa zvukovým povelom „k nohe“ a malým úderom ľavou rukou na ľavé stehno k svojej ľavej nohe. Povel spojený s menom psa je povolený. Po priradení sa psa k ľavej nohe psovoda spoločne pokračujú v chôdzi ešte 5 až 10 krokov, až kým ich rozhodca pokynom nezastaví. Psovod aj pes ostávajú v základnom postoji stáť a psovod psa pripne na vŕdzku (Pripnutie vŕdzky musí byť rýchle a okamžité, psovod nesmie vŕdzku ťahať, trhnúť ani inak ňou psa ovplyvňovať, obojok nesmie byť zapnutý na škrtenie). Tu sa hodnotenie cviku končí.

Pripomienky k vykonaniu cviku: Pokiaľ sa pes nevzdiali od psovoda, rozhodca nariadi psovodovi za pohybu zmenu smeru postupu. V prípade, že situáciu nie je možné navodiť, je umožnené psovodovi psa odložiť do ľahu, a po prekonaní vzdialenosti 10 metrov na pokyn rozhodcu psa privolá za podmienok, ako sú uvedené v popise vykonania tohto cviku. V takomto prípade je dvojica postihnutá stratou ako za drobnú chybu.

Ak sa ani túto situáciu nepodarí navodiť, cvik sa hodnotí ako nesplnený a psovod pokračuje ďalším cvikom. Ak pes neuposlúchne na prvý povel, rozhodca dáva pokyn na druhé, resp. tretie privolanie vždy vo vhodnom časovom intervale. V prípade neuposlúchnutia ani na tretí povel, pes zostáva ležať, psovod sa vráti k psovi a pokračuje sa ďalším cvikom.

Hodnotenie:

Drobné chyby: Privolanie z odloženia, pomalší príchod, príchod na druhý povel, nepresné priradenie sa, pomocné povely, obťažovanie psovoda pri príchode, iné drobné nepresnosti pri výkone cviku.

Hrubé chyby: Pes prichádza neochotne, so strachom, alebo až na tretí povel.

Nesplnenie cviku: Cvik sa hodnotí ako nesplnený, ak pes ani na tretí povel nie je privolaný, alebo ak nie je možné navodiť situáciu ako je popisovaná v pripomienkach k cviku. Ak pes nie je privolaný pri prevedení cviku z voľna ani na tretí povel, nasleduje **diskvalifikácia** pre neovládateľnosť.

2. Ovládateľnosť psa na vŕdzke **ZP (10 bodov)**

Povel zvukový: „K nohe“

Povel posunkový: - malý úder ľavou rukou na ľavé stehno

Cieľom cviku je: aby pes disciplinovane a presne sledoval psovoda pri chôdzi, pokluse, zmenách smeru pochodu psovoda a pri jeho obratoch za pohybu i na mieste.

Vykonanie cviku: Psovod so psom stojí v základnom postoji, pes je pripútaný, vŕdzku psovod drží v pravej ruke a je voľne prevesená. Na pokyn rozhodcu psovod povelom „k nohe“ a malým úderom ľavou rukou na ľavé stehno, vykročí priamym smerom. Pred vydaním povelov je povolené osloviť psa menom. Pes ho nasleduje vždy úrovňou svojej pravej lopatky pri ľavom kolene.

Na pokyny rozhodcu niekoľkokrát vykonajú poklus, obraty vľavo, vpravo v bok a čelom vzad. Rovnaké obraty prevedie psovod a pes v základnom postoji. Po ich ukončení psovod zaujme so psom základný postoj. Tu sa hodnotenie cviku končí.

Pripomienky k vykonaniu cviku: Pes môže obraty prevádzať buď obchádzaním psovoda, alebo prisúvaním sa pri jeho ľavej nohe. Ak pes používa oba spôsoby, je to hrubá chyba. Psovod môže pri každej zmene smeru, zastavení alebo rytmu chôdze použiť povel a posunok spojený s menom psa. Pes nesmie byť pri zmenách smeru a rytmu ovplyvňovaný vôdzkou. Poklus sa vykonáva iba priamym smerom, počas poklusu nie sú zo strany rozhodcu vydávané pokyny na zmenu smeru.

Hodnotenie:

Drobné chyby: Pomocné povely, obťažovanie psovoda, chodenie psa mimo osi psovoda, oneskorené reakcie na povely, nepresné zaujímanie polohy pri obratoch na mieste, ďalšie drobné nepresnosti pri výkone tohto cviku.

Hrubé chyby: Nepresnosti v sledovaní psovoda do 1 m od nohy, ovplyvňovanie psa vôdzkou, prekážanie psovodovi v priamočiaram pohybe, zaostávanie za psovodom, striedanie foriem obratov (podsúvanie s obchádzaním), nesústreďenosť psa na daný cvik.

Nesplnený cvik: Pes prejavuje nechotu nasledovať psovoda, zaostáva, či sa vzdáľuje od nohy psovoda na vzdialenosť viac ako 1 m.

3. Aport voľný (ľubovoľný predmet psovoda)

ZP (10 bodov)

Povely zvukové: „Aport“ „Pust“ „K nohe“

Povely posunkové: - ukázať pravou rukou smerom k predmetu s naklonením trupu
- malý úder ľavou rukou na ľavé stehno

Cieľom cviku je: aby pes psovodom odhodенý aport na jeho jediný povel a posunok čo najrýchlejšie a najkratšou cestou priniesol a na povel ho psovodovi odovzdal.

Vykonanie: Psovod s neupútaným psom stojí v základnom postoji. Na pokyn rozhodcu psovod odhadzuje aport do vzdialenosti približne 10 metrov. Na ďalší pokyn rozhodcu psovod vysiela psa zvukovým povelom „aport“ a posunkom k prinieseniu aportu. Pes má aport čo najrýchlejšie a čo najkratšou cestou priniesť a sadnúť si tesne pred psovoda. Na ďalší rozhodcov pokyn psovod povelom „pust“ psovi aport odoberie a s aportom v pravej ruke pripaží. Pes sedí pred psovodom. Na ďalší rozhodcov pokyn psovod vydáva psovi povel „k nohe“ s malým úderom ľavou rukou na ľavé stehno a tento si sadá k ľavej nohe psovoda, obaja zaujmú základný postoj a takto cvik ukončia.

Pripomienky k vykonaniu cviku: Pes pri odhadzovaní aportu sedí neupútaný pri ľavej nohe psovoda. Povel na priniesenie môže byť vydaný až vtedy, keď je po odhodení aport v pokoji. V prípade, že psovod aport neodhodí do predpísanej vzdialenosti 10 metrov, je vyzvaný k opravnému hodu. Pes zostáva sedieť na mieste a psovod odchádza pre aport. Pri odchode psovoda pre aport dáva psovod psovi povel „sadni“ na jeho zotrvanie na mieste. Povel „zostaň“ je povolený. Na ďalší pokyn rozhodcu prevedie nové odhodenie aportu. Ďalšia oprava už nie je možná. Ak nastane takáto situácia, cvik sa nehodnotí a psovod a pes pokračujú nasledujúcim cvikom. Pes má aport pevne a bez prehryzovania priniesť a držať až dovtedy, kým mu ho psovod povelom neodoberie. Pre hodnotenie nie je rozhodujúce, či pes aport uchopí v smere od psovoda, alebo až pri jeho návrate. Psovod po odhodení aportu nesmie meniť miesto. Pes sa k psovodovi môže priradiť, alebo ho obísť. Povel na aportovanie spojený s menom psa je povolený.

Hodnotenie:

Drobné chyby: Nepokoj psa pred alebo po odhodení aportu, psovod pridrižiava psa za obojok, vyrážanie k aportu bez povelu, povel k aportovaniu ak sa ešte aport pohybuje, prehryzovanie aportu, fyzický kontakt s aportom na psovoda, pustenie aportu na druhý povel, povely navyše, pomocné povely, a iné drobné nedostatky spojené s výkonom cviku.

Hrubé chyby: Neochotné prinášanie, prinesenie aportu do vzdialenosti 3 m od psovoda, pustenie aportu pred povelom na jeho odobratie, zastavenie sa s prinášaným aportom, pustenie aportu na tretí povel.

Nesplnenie cviku: Pes aport neprinesie ani do min. vzdialenosti 3 m od psovoda. Ak pes aport nepustí ani na tretí povel, nasleduje **diskvalifikácia** z dôvodu neovládateľnosti.

4. Dlhodobé odloženie psa (vzdialenosť 25 krokov, psovod otočený k psovi) ZP (10 bodov)

Povely zvukové: „Ľahni“ „Zostaň“ „Sadni“ alebo „K nohe“

Povely posunkové: - mávnuť ľavou rukou nad hlavou a trupom psa spredu dozadu

- polozenie ľavej otvorenej dlane pred nos psa

- malý úder ľavou rukou na ľavé stehno

Cieľom cviku je: aby pes na povel psovoda zaujal polohu v ľahu a v nej vyčkal až do opätovného príchodu psovoda.

Vykonanie: Psovod so psom počas cviku č.1. druhého psa stojí na okraji cvičebnej plochy v základnom postoji. Pred začatím cviku č.2 druhého psa psovod so psom na vyznačenom mieste zaujmú základný postoj. Psovod odopne psa z vôdzky, túto má prevesenú z ľavého pleca na pravý bok, alebo ju má skrytú vo vrecku. Následne na pokyn rozhodcu psovod zvukovým povelom „ľahni“ usmerní psa do polohy v ľahu. Súčasne so zvukovým povelom môže psovod použiť aj posunkový povel „mávnuť ľavou rukou nad hlavou a trupom psa spredu dozadu“. Oslovenie psa menom pred povelom je dovolené. Po zaujatí polohy psa v ľahu psovod samostatne bez pokynu rozhodcu dáva psovi zvukový povel „zostaň“ spojený s menom psa spolu s položením ľavej otvorenej dlane pred nos psa a následne na pokyn rozhodcu sám odchádza do predpísanej vzdialenosti 25 krokov. Psovod po prejdení 25 krokov sa samostatne bez pokynu rozhodcu zastaví a otočí sa čelom k ležiacemu psovi. Pes musí bez pričinenia psovoda pokojne ležať, pokiaľ druhý pes nevykoná cviky č. 2 až č. 3. Na pokyn rozhodcu ide psovod k svojmu psovi a postaví sa na jeho pravú stranu. Približne po 3 sekundách a na pokyn rozhodcu dá psovod povel „sadni“ alebo „k nohe“ spolu s malým úderom ľavou rukou na ľavé stehno, pes musí rýchlo a priamo sadnúť do základnej polohy. Oslovenie psa menom pred povelom je dovolené. Takto zaujmú základný postoj a cvik ukončia.

Pripomienky k vykonaniu cviku: Psovod odchádza do vzdialenosti 25 krokov, pričom ostáva k psovi otočený čelom. Psovod sa pri odchode nesmie obzerať za ležiacim psom. Psovod pri psovi nesmie zanechať žiadny predmet. Pes sa pri tomto cviku nesmie váľať, popochádzať, štekať, meniť polohu (s výnimkou ľahnutia si na stehno). Psovod psa na vzdialenosť nesmie nijakým spôsobom ovplyvňovať. Celý cvik je sťažený pôsobením nasledujúcej dvojice psovod- pes.

Hodnotenie:

Drobné chyby: Plazenie, popochádzanie do 2 m, štekanie, zmena polohy, váľanie sa, nepokojné chovanie psovoda ako aj iná skrytá pomoc, nepokojné ležanie psa, prípadne priveľmi skoré postavenie/sadnutie si psa pri vyzdvihnutí, pomocné povely telom, iné drobné nedostatky spojené s výkonom tohto cviku.

Hrubé chyby: Ak pes stojí alebo sedí na mieste odloženia, alebo ak sa pes vzdialil od miesta odloženia počas cviku č. 2 druhého psa o 2- 4 metre, tak sa vykoná čiastočné ohodnotenie. Ak ide pri prevzatí pes oproti psovodovi do 4 m, je bodová zrážka do troch bodov.

Nesplnenie cviku: Pes nezotrvá na určenom mieste, psovod akýmkoľvek spôsobom ovplyvňuje psa k zotrvaní na mieste, ponechanie predmetov alebo častí výstroja pri psovi. Ak sa pes vzdialil od miesta odloženia počas cviku č. 2 druhého psa o viac ako 4 metre, tak sa cvik považuje za nesplnený.

5. Pokoj psa pri streľbe (10 bodov)

Cieľom cviku je: zistiť stupeň pasívnej alebo agresívnej obrannej reakcie psa pri nárazovom a silnom hluku.

Vykonanie: Strelba sa skúša pri cvikoch poslušnosti zo vzdialenosti približne 50 m od psa: v priebehu 5 sekúnd sa 2 x vystrelí z pištole kalibru 6 pri cviku „**Ovládateľnosť psa na vôdzke**“ a v priebehu 5 sekúnd sa 2 x vystrelí pri

cviku „**Dlhodobé odloženie psa** “. Zakazuje sa strieľať pri aportovaní. Počas vykonávania celej poslušnosti sa sleduje reakcia psa nielen na strelbu, ale na všetky hluky, ktoré vyplývajú z okolitej prevádzky. Pes musí byť pri týchto zvukoch pokojný a nesmú ho vyrušovať pri vykonávaní cvikov.

Pripomienky k vykonaniu cviku: Ak z reakcie psa nie je zjavný a jednoznačný prejav na účinky nárazového zvuku, rozhodca má právo overiť si jeho reakciu aj ďalšími výstrelmi zo vzdialenosti 50 m. Prirodzená reakcia psa (napr. otočenie hlavy do smeru výstrelu a pod.) sa nehodnotí.

Hodnotenie:

Drobné chyby: Pri tomto cviku sa nehodnotia.

Hrubé chyby: Agresivita alebo také prejavy, ktoré sú ešte zvládnuteľné, ale znehodnocujú výkon jednotlivých cvikov, napríklad štekánie.

Nesplnenie cviku s následnou diskvalifikáciou: Pes reaguje útekem alebo nie je schopný vykonávať ďalšie cviky. Pokiaľ pes vykazuje túto reakciu, cvik sa anuluje a nasleduje **diskvalifikácia** z dôvodu zlyhania povahy.

ZM obrana - Oddiel C

1. Vyhľadanie figuranta (1 úkryt)	ZP (5 bodov)
2. Vystavenie a vyštekánie	ZP (10 bodov)
3. Ochrana psovoda	ZP (10 bodov)
4. Hladké zadržanie figuranta (30 m vzdialenosť)	ZP (15 bodov)
5. Odvaha psa (naznačovanie úderov)	(10 bodov)
	Spolu 50 bodov (min. 35b.)

1. Vyhľadanie figuranta (jeden úkryt) ZP (5 bodov)

Povel zvukový: „Revír“

Povel posunkový: - ukázanie rukou do smeru prehliadaného terénu

Cieľom cviku je: aby pes v určenom smere aktívne vyhľadal figuranta, ktorý sa tam nachádza.

Vykonanie: Psovod s neupútaným psom zaujmu základný postoj na začiatku pochodovej osi, ktorá vedie pomysleným stredom prehľadávaného priestoru. Na pokyn rozhodcu psovod vysielá psa povelom „revír“ a ukázaním rukou na smer vysielania do úkrytu s figurantom. Sám psovod zostáva na mieste až do chvíle, keď pes označí figuranta, následne je vyzvaný rozhodcom na postupovanie za psom. Činnosť psa musí byť rýchla, presná a presvedčivá. Tu sa hodnotenie cviku prieskumu terénu končí.

Pripomienky k vykonaniu cviku: Prieskum terénu sa vykonáva na umelý úkryt, ktorý sa nachádza vo vzdialenosti 15 m od pochodovej osi. Rozhodca zaujme svoje stanovisko tak, aby videl na úkryt figuranta, musí však byť od neho vzdialený minimálne 10 metrov a musí sa vyvarovať akýchkoľvek prejavov, ktoré by ovplyvnili výkon psa. Figurant je vždy v úkryte tak, aby nebol viditeľný z pochodovej osi. Ak pes figuranta aspoň nevystavil, pokladá sa cvik za nesplnený a nie je mu umožnené pokračovať v ďalších cvikoch obrany.

Hodnotenie:

Drobné chyby: Ak je pes opakovane povzbudzovaný k vyhľadaniu figuranta, stopovanie, psovod opúšťa os postupu do 3 krokov, ďalšie drobné nedostatky spojené s vykonávaním cviku.

Hrubé chyby: Pes nevykonáva prieskum priamočiaro, pes míňa úkryt figuranta, pes opúšťa vyhradený priestor, ale ešte je ovládateľný, psovod opúšťa os postupu o viac ako 3 kroky.

Nesplnený cvik: Pes hľadanú osobu nenájde, pes nejaví o prieskum záujem - **ukončenie oddielu C.**

2. Vystavenie a vyštekávanie

ZP (10 bodov)

Povel zvukový: „Sadni“ „K nohe“

Povel posunkový: - malý úder ľavou rukou na ľavé stehno

Cieľom cviku je: aby pes psovodovi svojim správaním označil miesto úkrytu figuranta.

Vykonanie: Cvik bezprostredne nadväzuje na cvik „Vyhľadanie figuranta“. Okamžite po objavení úkrytu s figurantom musí pes nájdenu osobu vystavovať a intenzívne vyštekávať až do príchodu psovoda. Nesmie pritom s figurantom strácať vizuálny kontakt. Na pokyn rozhodcu približne po 3 sekundách psovod opustí miesto na pochodovej osi a čo najkratšou cestou pokojným krokom prejde k označenému úkrytu, postaví sa k psovi a povelom „sadni“ preruší jeho činnosť. Súčasne so zvukovým povelom môže psovod použiť aj posunkový povel „malý úder ľavou rukou na ľavé stehno“, prípadne ho na vôdzku a spolu so psom odstúpi od figuranta tak, aby mu bolo možné vystúpiť z úkrytu. Zaujímavým základným postojom je hodnotenie cviku ukončené.

Pripomienky k vykonaniu cviku: Pes nesmie figuranta obťažovať, skákať na neho, ani ho hrýzť. Ak pes zahryzne v úkryte a nepustí sám, dostane psovod pokyn od rozhodcu pristúpiť k psovi, prípadne ho na vôdzku a pošle zvukový povel „pusť k nohe“. Tento môže použiť trikrát. Ak pes pustí, zaujme základný postoj. Ak pes pustí, bude mu odobratých 9 bodov z cviku bez ohľadu, na ktorý povel pustil a v obrane môže pokračovať. Keď pes nepustí, nasleduje **diskvalifikácia!**

V prípade, že pes po čiastočnom vyštekávaní, ale ešte pred pokynom od rozhodcu na príchod psovoda opustí figuranta, môže ho psovod opätovne vyslať na vyštekávanie povelom „revír“. Ak sa pes ani na druhý povel psovoda nevráti do úkrytu a nevyšteká a ani nevystaví figuranta, je jeho práca na obrane ukončená. Ak pes po opätovnom vyslaní figuranta vystavuje, je to hodnotené ako hrubá chyba, ale v obrane pokračuje. Ak pes figuranta aspoň nevystaví, obrana je **ukončená**.

Hodnotenie:

Drobné chyby: Nesúvislé štekávanie, nižšia vytrvalosť, mierny dotyk na figuranta, ap.

Hrubé chyby: Pes figuranta len vystaví, pes figuranta striedavo napáda do ochranného rukáva a vyštekáva, jednotlivé, prerušované štekávanie, pes figuranta nevystavuje, pes sa od figuranta vzdialil do vzdialenosti 5 m, ale udržiava s ním vizuálny kontakt.

Nesplnený cvik: Ak pes figuranta aspoň nevystaví, obrana je **ukončená**. Ak sa pes ani na druhý povel psovoda nevráti do úkrytu a nevyšteká ani nevystaví figuranta, je jeho práca na obrane ukončená! Ak pes figuranta tvrdo napadne a nepustí ani na tretí zvukový povel, alebo pes zahryzne mimo ochranného rukáva, nasleduje **diskvalifikácia** pre neovládateľnosť.

3. Ochrana psovoda

ZP (10 bodov)

Povely zvukové: „Drž“ „Pust“

Povel posunkový: - ukázanie rukou do smeru zákroku

Vykonanie: Psovod s upútaným psom stojí vo vzdialenosti približne 3 - 5 m pred figurantom, ktorý na pokyn rozhodcu vydráždi psa a zaútočí na psovoda. V okamihu útoku psovod púšťa vôdzku a vydáva psovi povel „drž“ s ukázaním rukou do smeru zákroku. Pes odpovedá na útok zákrokom. V prípade, že psovod vôdzku nepustí, pokladá sa to za drobnú chybu.

Po zákroku psa s ním figurant ešte krátku chvíľu bojuje a pritom naznačuje údery palicou – v tejto fáze cviku hodnotíme súčasne **cvik č.5: „Odvaha psa“**

Na pokyn rozhodcu prestane figurant klásť odpor a ostáva stáť. Psovod na pokyn rozhodcu pristúpi k psovi, chytí ho za vôdzku, dá zvukový povel na pustenie a odstúpi so psom na vzdialenosť päť krokov. Zvukový povel na pustenie spojený s menom psa je povolený.

Pripomienky k vykonaniu cviku: Psovod sa sám aktívne nebráni a celý zákrok sa ponecháva na výkone psa. Figurant nesmie psa po pustení dráždiť hlasom a ani iným spôsobom ho upozorňovať na svoju osobu. V prípade, že pes na prvý povel nepustí, rozhodca umožní psovodovi dať vo vhodnom intervale ešte dva ďalšie zvukové povely na pustenie. Povel na pustenie spojený s menom psa je povolený. Psovod nesmie na psa fyzicky vôdzkou vplývať.

Hodnotenie:

Drobné chyby: Horšia orientácia na figuranta, obzeranie sa za psovodom, pes po pustení napáda, pomocné povely a pod.

Hrubé chyby: Váhavý alebo málo razantný zákrok, odtrhnutie sa pri záhryze, pes opúšťa figuranta do vzdialenosti 5 m, slabá bojovnosť, pasivita.

Nesplnený cvik: Pes po prepade nevykoná zákrok, pes v boji zlyhá a nechá sa vytlačiť, nasleduje **diskvalifikácia** pre zlyhanie povahy. Ak pes ani na tretí povel nepustí, nasleduje **diskvalifikácia** pre neovládateľnosť. Ak pes po zákroku opustí figuranta do vzdialenosti väčšej ako 5 m, cvik je hodnotený ako nesplnený, ale dvojica môže pokračovať ďalším cvikom.

4. Hladké zadržanie figuranta (30 m vzdialenosť) ZP (15 bodov)

Povely zvukové: „Drž“ „Pust“ „Sadni“ „K nohe“

Povel posunkový: - ukázanie rukou do smeru zákroku
- malý úder ľavou rukou na ľavé stehno

Cieľom cviku je: aby pes unikajúceho figuranta čo najrýchlejšie a najpriamočiarejšie dobehol a záhryzom do ochranného rukáva mu zamedzil v ďalšom úniku.

Vykonanie: Psovod so psom stoja v základnom postoji na mieste určenom rozhodcom. Psovod psa drží za obojok odopnutého z vôdzky. Figurant sa nachádza na voľnom priestranstve alebo je v úkryte. Na pokyn rozhodcu figurant bez dráždenia, len s krátkym upozornením na seba, krokom odchádza od psa (alebo vyjde z úkrytu a odchádza) v predpísanej vzdialenosti. Psovod vyzve figuranta výzvou „Stoj!“ aby ostal stáť, na samotnú výzvu psovoda sa figurant otočí smerom od psovoda a psa a s následným dvojnásobným krátkym zvukovým upozornením na svoju osobu reaguje figurant útekom.

Psovod s povelom na zadržanie vypúšťa psa a sám okamžite beží za psom. Súčasne so zvukovým povelom „drž“ môže psovod použiť aj posunkový povel „ukázanie pravou rukou na figuranta“. Keď pes figuranta dobehne, musí okamžite previesť zákrok. Keď sa psovod dostaví do vzdialenosti 3 – 5 m od miesta boja, rozhodca dáva povel k ukončeniu boja, figurant prestáva klásť odpor. Pes na povel psovoda alebo samostatne musí figuranta pustiť a ďalej ho pozorne strážiť až do príchodu psovoda. Povel na pustenie spojený s menom psa je povolený. Psovod na pokyn rozhodcu pristúpi k psovi, pripne ho na vôdzku a odstúpi so psom na vzdialenosť päť krokov. Pripnutie vôdzky musí byť rýchle a okamžité, psovod nesmie vôdzku ťahať, trhnúť ani inak ňou psa ovplyvňovať, obojok nesmie byť zapnutý na škrtenie.

Pripomienky k vykonaniu cviku: Figurant nesmie psa po pustení dráždiť hlasom a ani iným spôsobom ho upozorňovať na svoju osobu. V prípade, že pes na prvý povel nepustí, rozhodca umožní psovodovi dať vo vhodnom intervale ešte dva ďalšie povely na pustenie. Ak pes nepustí ani na druhý povel, umožní rozhodca psovodovi pristúpiť k psovi pripnúť ho na vôdzku a vydať tretí povel na pustenie, pričom nesmie na psa fyzicky vplývať. Ak pes ani na tretí povel nepustí, nasleduje **diskvalifikácia** pre neovládateľnosť.

Hodnotenie:

Drobné chyby: Horšia orientácia na pomocníka, obzeranie sa za psovodom, reakcia na prítomnosť psovoda, pomocné povely, ap.

Hrubé chyby: Slabý záujem, odtrhnutie sa pri záhryze, málo razantný zákrok, opúšťa figuranta do vzdialenosti 5 m, slabá bojovnosť, pasivita, ap.

Nesplnenie cviku: Pes figuranta nezadrží, pes sa po zadržení v boji nechá odohnať, nasleduje **diskvalifikácia** pre zlyhanie povahy. Ak pes ani na tretí povel nepustí, nasleduje **diskvalifikácia** pre neovládateľnosť. Ak pes po zákroku opustí figuranta do vzdialenosti väčšej ako 5 m, cvik je hodnotený ako nesplnený.

5. Odvaha psa (naznačovanie úderov)

(10 bodov)

Vykonanie: Cvik Odvaha psa sa hodnotí počas cviku č. 3 Ochrana psovoda. Po zákroku psa počas krátkeho boja figuranta so psom figurant naznačuje úder palicou. Pes si musí pri náznakoch úderov udržať pevný záhryz na rukáve, nemá vykazovať nervozitu či uhýbanie pred palicou.

Hodnotenie:

Drobné chyby: Pes sa uhýba naznačovaným úderom, ale zotrúva v záhryze, pasivita na rukáve alebo malá nervozita.

Hrubé chyby: Pes je počas naznačovania úderov veľmi nervózný, má veľmi slabý záhryz.

Nesplnenie cviku s následnou diskvalifikáciou: Pes počas naznačovania úderov pustí rukáv a nechá sa vytlačiť, musí by ukončený **diskvalifikáciou** pre zlyhanie povahy.

Pripomienky k vykonaniu cvikov obrany:

Pri cviku „Vystavenie a vyštekanie“ môže psovod povzbudzovať psa povelom „štekaj“ bez straty bodov.

Zákrok podľa tejto skúšky bodovo hodnotíme nasledovne:

- a) veľmi dobrý, tvrdý a nekompromisný zákrok 6 – 8 bodov
- b) dobrý (stredne silný zákrok, slabšia razancia) 3 – 5 bodov
- c) uspokojivý zákrok (váhavý, reakcia pri boji, ap.) 1–2 body

Vzhľadom na to, že sa jedná o skúšku mladých psov, bez straty bodu sú tolerované aj technicky nie plné záhryzy.

- Psovod môže psa povzbudzovať pred i počas zákroku. Povel na pustenie je povolený.

Celkom spolu stopa + poslušnosť + obrana: 150 bodov (minimum 105 b.)

Skúška psa na stope 1 – 3 (SS 1 – 3)

Skúšky na stope v stupňoch 1 až 3 pozostávajú len z oddielov „A“ SVV stupňov 1 až 3. Môžu sa vykonávať na doplnenie účastníkov skúšok, ak na skúšky nastúpia najmenej štyria účastníci v skúškach BH – SK, SVV

Najvyšší počet bodov	výborne	vel. dobre	dobre	uspokojivo	nedostatočne
100 bodov	96 - 100	90 – 95	80 – 89	70 – 79	0 - 69

Skúška poslušnosti 1 – 3 (SP 1 – 3)

Skúšky poslušnosti v stupňoch 1 až 3 pozostávajú len z oddielov „B“ SVV stupňov 1 až 3. Môžu sa vykonávať na doplnenie poľa účastníkov, ak na skúšky nastúpia najmenej štyria účastníci v skúškach BH –SK, SVV

Túto skúšku môžu absolvovať aj malé plemená, kde kohútiková výška nepresahuje 40 cm vrátane. Pri tejto skúške je pre nich určená aportovacia činka o váhe 250 g, výška prekážky skokom 50 cm a prekážka šplhom 120 cm.

Túto skúšku môžu absolvovať aj stredné plemená, kohútiková výška od 40 do 55 cm. Pri tejto skúške je pre nich určená aportovacia činka o váhe 650 g, výška prekážky skokom 80 cm a prekážka šplhom 150 cm.

Najvyšší počet bodov	výborne	veľ. dobre	dobře	uspokojivo	nedostatočne
100 bodov	96 - 100	90 – 95	80 – 89	70 – 79	0 - 69

Skúška obrany 1 – 3 (SO 1 – 3)

Skúšky obrany v stupňoch 1 až 3 pozostávajú len z oddielov „C“ SVV stupňov 1 až 3. Môžu sa vykonávať na doplnenie počtu účastníkov, ak na skúšky nastúpia najmenej štyria účastníci v skúškach BH – SK, SVV

Najvyšší počet bodov	výborne	veľ. dobre	dobře	uspokojivo	nedostatočne
100 bodov	96 - 100	90 – 95	80 – 89	70 – 79	0 - 69

Špeciálne cviky 1 – 3 (SC 1 – 3)

Skúšky špeciálnych cvikov v stupňoch 1 až 3 pozostávajú len z oddielov „C“ ZMMP (SC1) - SMP stupňov 1 až 2 (SC2, SC3) sa môžu zúčastniť aj jedinci, plemien vyšších ako 40 cm v kohútiku. Môžu sa vykonávať na doplnenie počtu účastníkov, ak na skúšky nastúpia najmenej štyria účastníci v skúškach BH – SK, SVV

Najvyšší počet bodov	výborne	veľ. dobre	dobře	uspokojivo	nedostatočne
50 bodov	48 - 50	45 – 47	40 – 44	35 – 39	0 - 34
100 bodov	96 - 100	90 – 95	80 – 89	70 – 79	0 - 69

U týchto skúšok sa môže psovod rozhodnúť v ktorom skúškovom stupni štartuje bez toho, aby splnil predchádzajúce stupne skúšok.

Skúška všestranného výcviku prvého stupňa - SVV 1

Podmienky účasti: V deň konania skúšok musí pes dovŕšiť predpísaný vek najmenej 14 mesiacov. Nesmú byť udelené žiadne výnimky.

Účasť na tejto skúške nie je podmienená úspešným vykonaním akejkoľvek inej skúšky!

Na skúškach sa môže zúčastniť každý pes, pokiaľ spĺňa podmienky článku č. 3.

Pre úspešné splnenie skúšky je potrebné v každej jej časti dosiahnuť najmenej 70% dosiahnuteľných bodov.

Známky:

290-300 výborne V

270-289 veľmi dobre VD

240-269 dobre D

210-239 uspokojivo U

0-209 nedostatočne N

Povelovú techniku uvádza SP pri každom cviku skratkou. Z = zvukový, P = posunkový povel.

Ak skúšobný poriadok uvádza oba povel, je možné použiť ktorýkoľvek z nich, alebo oba súčasne.

Potrebný výstroj psa je uvedený v článku č. 8.

Cviky obrany sa neprerušujú a vykonávajú sa na cvičisku na umelé úkryty.

SVV 1 stopa – oddiel A

Stopa vlastná, dlhá 400 krokov, 30 minút stará, dvakrát lomená v 90° uhle, jeden predmet položený v priebehu stopy, druhý predmet stopy ukončuje. Časový limit na vypracovanie stopy je 10 minút.

Povel zvukový: „Stopa“ alebo „Hľadaj“

Posunkový povel: - ukázanie rukou do priestoru nášľapu s naklonením trupu.

Sledovanie stopy: 80 bodov

Predmety: 20 bodov

Spolu: 100 bodov (min. 70 b.)

Všeobecné ustanovenia:

Cieľ cviku: Pes má zachytiť začiatok stopy, sledovať ju presne a bez váhania až do konca a psovoda upozorniť na prítomnosť predmetov jednoznačným označením, ktoré psovod nahlásil rozhodcovi pred vykonaním samotnej disciplíny. Stopu musí absolvovať v príslušnom časovom limite.

Uvedenie na stopu: Krátko pred uplynutím časového intervalu vyzve rozhodca psovoda na zahájenie cviku. Psovod podá hlásenie rozhodcovi už s ustrojeným psom, kde uvedie svoje meno, meno psa, druh a stupeň skúšky a spôsob, či pes predmety aportuje, zdvíha, alebo označuje. Označenie musí byť udané zaujatím konkrétnej polohy. Psovod privedie ustrojeného psa k tabuľke označujúcej začiatok stopy, krátke zastavenie pred nášľapom je povolené, povelom „Hľadaj“ alebo „Stopa“ uvedie psa na nášľap. Tu psovi umožní dostatočné načuchanie bez toho, aby psa ovplyvňoval. Keď pes naznačí smer postupu, psovod necháva preklzávať v ruke stopovaciu vôdzku a nasleduje psa zo vzdialenosti 10 m (ak stopuje pes na voľno, psovod je povinný dodržať túto vzdialenosť).

Vypracovanie stopy a lomov: Lomy – pravouhlý – lomený v uhle 90° k predchádzajúcemu smeru dráhy stopy.

Lomy sa prevádzajú okamžite zo smeru dráhy stopy, bez oblúčikov, zmeny rytmu a frekvencie krokov, ako aj narušovania terénu. Lomy musí pes vypracovávať s istotou.

Pes má po stope postupovať pokojne, presne a so záujmom. Rýchlejší postup, pokiaľ nie je na úkor presnosti, nie je chybou.

Označovanie a prinášanie predmetov: Keď pes v priebehu stopy nájde predmet, musí ho okamžite označiť spôsobom uvedeným v hlásení. Ak pes predmety dvíha, musí tak urobiť v príslušnej polohe (v sede, alebo stojí) a nesmie s nimi pokračovať ďalej. Ak pes predmety označuje, musí zaujať vždy rovnakú polohu pri každom nájdenom predmete tak, ako to nahlásil psovod. Ak ich označuje zaujatím predpísanej polohy, nesmie ich dvíhať. Označenie musí byť v smere stopy. Mierne šikmá poloha v ľahu, sede či v stojí je prípustná. Predmet musí ležať pred alebo medzi prednými labami psa.

Psovod položí stopovaciu vôdzku, pokojným krokom pristúpi k psovi a počká, kým rozhodca skontroluje označenie predmetu psom a následne na pokyn rozhodcu zdvihne označený predmet do výšky. Následne môže psovod svojho psa krátko slovne pochváliť a pohladkať. Na pokyn rozhodcu si ho vloží do vrečka, uchopí stopovaciu vôdzku (môže, ale nemusí sa vrátiť na jej koniec) a povelom vyzve psa, aby pokračoval v stopovaní. Ak pes predmety aportuje, nevyžaduje sa presné predsadnutie, je však nežiaduce, aby pes predmet hrýzol alebo sa s ním hral. Psovod nesmie psa upozorňovať a ani inak ovplyvňovať jeho činnosť zvlášť v blízkosti lomov a predmetov.

Predmety sa kladú spravidla v polovici prvého alebo druhého úseku a ako ukončenie stopy, vždy priamo do priebehu pachovej trasy, nesmú sa ukrývať.

Drobné chyby: Hodnotí sa nepresné zaujatie konkrétnej polohy, pes pri označení predmetu prikryje predmet svojim telom prehrýzanie predmetu, pes predmet označí vo vzdialenosti väčšej ako 50 cm od neho, pustenie predmetu (pri prinášaní), nezdvihnutie nájdeného predmetu psovodom a iné drobné nedostatky v tejto fáze činnosti. Pokiaľ

preukázateľne označené predmety psom v priebehu stopy nemôže pre ich stratu psovod pri záverečnom odhlásení sa zo stopy ukázať rozhodcovi, tento za ne bodovú stratu neudelí.

Hrubé chyby: Hodnotí sa pomalé a váhavé označenie predmetu, zaujatie polohy a súčasné dvíhanie predmetu, zaujatie inej polohy, než aká bola konkrétne pri hlásení udaná psovodom, zaujatie takej polohy psom pri predmete, kde sa os jeho tela odlišuje od osi postupu o 90° a viac, ako aj označenie predmetu, ktorý nepoložil kladač.

Posúdenie práce na stope: Ak si rozhodca nie je istý dĺžkou stopovacej vôdzky, má právo ju premerať ešte pred uvedením psa na stopu a v prípade, že je vôdzka krátka, psovod si musí zabezpečiť regulárnu. Ani túto skutočnosť rozhodca nepenalizuje. Pokiaľ už pes vypracúva nášľap, nesmie byť v žiadnom prípade rušený.

Rozhodca sa nesmie pohybovať za psovodom na trase stopy vo vzdialenosti menšej ako 10 m.

Ak psovod odmení psa potravou alebo motivačným predmetom v priebehu stopy, nasleduje diskvalifikácia z celej skúšky. Vždy ako hrubá chyba, so stratou bodov za príslušnú časť, je hodnotené ovplyvňovanie psa fyzicky alebo hlasom v blízkosti lomov. V prípade, že psovod stopujúceho psa na položený predmet upozorní, či inak ovplyvní hlasom alebo fyzicky na predmet, je takto označený predmet hodnotený ako nesplnenie cviku „označovanie predmetov“ – 0 bodov. Časový limit vždy začína plynúť od chvíle, keď je pes uvedený na stopu pri nášľapovom kolíku.

Činnosť psa na priamych úsekoch stopy: Bez bodovej straty sa toleruje vychýlenie sa od pachovej trasy psom na vzdialenosť jednej dĺžky jeho tela, rovnako sa posudzuje bez straty bodu, pokiaľ pes vplyvom vetra vypracúva stopu vedľa pachovej dráhy, pokiaľ tak robí v priebehu celého úseku. Bez bodovej straty sa posudzuje aj mierne príbrzdžovanie psa psovodom stopovacou vôdzkou, či rýchlejší postup psa, pokiaľ nie je na úkor presnosti vypracovávania stopy.

Po ukončení práce sa psovod odhlási rozhodcovi a odovzdá mu nájdené predmety. V tej chvíli sa ukončuje hodnotenie práce psovoda a činnosť psa.

Kritériá hodnotenia stôp: Pri posudzovaní sa prioritne hodnotí, či a za akých okolností bol splnený cvik ako celok. Pes musí prejsť záujem, presnosť, ochotu a príslušný stupeň vycvičenosti. Toto sú základné požiadavky hodnotenia pachových prác. Pokiaľ sa jedná o stopu nášľapanú samotným psovodom, je potrebné, aby rozhodca bol garantom nášľapania stopy.

Drobné chyby: Nedostatočné načuchanie nášľapu, druhé uvedenie psa, psovod nedodrží vzdialenosť 10 m pri vykročení na stopu, obzeranie sa psa, a iné drobné nepresnosti zo strany psovoda, či psa. Zmeny rytmu psa bez zjavných zmien terénu, či klimatických podmienok, vybočenie do 3 m od trasy stopy a iné drobné nepresnosti psovoda, či psa v tejto fáze činnosti. Ako drobné chyby hodnotíme viditeľnú reakciu na zver, či inú činnosť v okolí, pokiaľ nie je na závalu v ďalšom výkone pachových prác. Rovnako ako drobné chyby hodnotíme každú nekorektnú prácu so stopovacou vôdzkou, psovod počas stopovania nesmie skracovať dĺžku stopovacej vôdzky či inak vôdzkou ovplyvňovať prácu psa na stope. Ako nekorektnú prácu psovoda so stopovacou vôdzkou hodnotíme, ak psovod nedodržiava vzdialenosť medzi stopujúcim psom na stopovacej vôdzke a psovodom 10 metrov. Chyby a nedostatky pri hlásení pred a po činnosti rozhodca vytkne, ale nehodnotí. Samotné vyhodnotenie činnosti psa a psovoda na stope rozhodca vyhodnotí vždy verejne.

Ako drobné chyby posudzujeme nepresnosti do jednej dĺžky tela psa, nepresné, alebo váhavé vypracovanie lomu, či iné drobné nepresnosti psovoda a psa v tejto fáze činnosti.

Hrubé chyby: Psovod vkročí psovi do nášľapu, psovod ovplyvňuje psa (naznačovanie smeru, hlasné povzbudzovanie, ap.), tretie uvedenie psa na nášľap. V prípade, že pes na stopu v časovom limite vyrazí až po treťom uvedení, bude mu odobraných 9 bodov z príslušnej časti hodnotenia. Vychýlenie sa od pachovej trasy o viac ako 3 m, alebo jednostranné vybočenie s navrátením sa do trasy stopy, vracanie sa na úroveň psovoda, nečisté vypracovanie lomu s následným napojením sa na pachovú trasu stopy, pomalý postup psa alebo nechotou psa pracovať, líhanie si psa na stope, pokiaľ sa nejedná o falošné označovanie predmetu. Rovnako minimálne ako hrubú chybu hodnotíme akékoľvek ovplyvnenie psa psovodom pri vypracovávaní lomu. Ako hrubú chybu so stratou bodov v príslušnej časti, hodnotíme aj prejavy strachu psa.

Ako nesplnený cvik hodnotíme, ak:

- pes predmet neoznačí alebo neprinesie (podľa hlásenia psovoda na charakter označovania predmetov), alebo psovod psa na predmet upozorní, či inak ovplyvní k označeniu. Toto ustanovenie sa nevzťahuje na celé pachové práce na skúške, ale ako nesplnenie cviku sa považuje označenie predmetu na stope,
- psovod opustí stopu v ktoromkoľvek bode o viac ako 10 m, pes 20 m,
- psovod bol už minimálne raz upozornený na ovplyvňovanie psa stopovacou vôdzkou alebo hlasom, alebo sa snaží sám stopu sledovať a ovplyvňovať tak v činnosti psa,
- psovod neuposlúchol príkaz rozhodcu k nasledovaniu psa,
- pes sleduje stopu nepresne, bez záujmu, a počet stratových bodov presiahol možnosť získať 70% z limitu možných získaných bodov,
- presiahol časový limit určený pre výkon,
- ak pri spätnom stopovaní sa psovod vráti o viac ako 10 m a pes o 20 m

SVV 1 poslušnosť – oddiel B

Na cviky poslušnosti vždy nastupujú dve dvojice psovod a pes, psov majú pripútaných na vôdzke pričom nepárne štartovné číslo začína cvičiť a párne vykonáva cvik dlhodobého odloženia psa. Psovod s párnym štartovným číslom vykonáva cvik č.9 „Odloženie psa“, až keď psovod s nepárnym štartovným číslom vykonáva cviky č. 2. až cvik č.8. Psovod s párnym číslom so svojim psom počas cviku č. 1. „Privolanie psa za pochodu k nohe“ psovoda s nepárnym číslom stojí na okraji cvičebnej plochy so psom v základnom postoji. V mimoriadne odôvodnených prípadoch na základe podnetu vedúceho skúšok rozhodcovi je možné vykonať preskúšanie psa v oddiele B aj samostatne (teda že na cvičebnej ploche je iba jedna dvojica psovod a pes), toto ustanovenie sa sme aplikovať len na skúškach, na súťažiach je toto opatrenie neprípustné.

1. Privolanie psa za pochodu k nohe	ZP (10 bodov)
2. Ovládateľnosť psa na vôdzke	ZP (10 bodov)
3. Sadni, ľahni, vstaň (na vôdzke pri nohe psovoda)	ZP (10 bodov)
4. Odloženie psa za pochodu do polohy v ľahu	ZP (10 bodov)
5. Aport voľný (činka psovoda)	ZP (10 bodov)
6. Skok vysoký	ZP (10 bodov)
7. Kladina nízka (jedným smerom)	ZP (10 bodov)
8. Štekanie psa (pes sedí pripútaný na vôdzke pri nohe psovoda)	ZP (10 bodov)
9. Dlhodobé odloženie psa (vzdialenosti 30 krokov, psovod čelom k psovi)	ZP (10 bodov)
10. Pokoj psa pri streľbe	(10 bodov)
	Spolu 100 bodov (min.70 b.)

1. Privolanie psa

ZP (10bodov)

Povely zvukové: „K nohe“ „Voľno“ „K nohe“

Povely posunkové: - malý úder ľavou rukou na ľavé stehno
- ukázanie rukou do smeru

Cieľom cviku je: aby pes na jediný povel zanechal prevádzajúcu činnosť a samostatne, rýchlo a čo najkratšou cestou sa priradil k ľavej nohe psovoda pohybujúceho sa priamym smerom. Po zastavení sa psovoda musí pes rýchlo zaujať polohu v sede pri jeho ľavej nohe.

Vykonanie: Psovod so psom stoja v základnom postoji. Na pokyn rozhodcu vykročia v priamom smere. Na ďalší pokyn rozhodcu psovod so psom zastaví, odopne psa z vôdzky a túto buď odloží do vrečka, alebo si ju prevesí

z ľavého pleca na pravý bok. Ukázaním pravou rukou do smeru dáva psovi povel „voľno“ a sám postupuje v priamom smere.

Keď sa pes vzdiali od psovoda a pohybuje sa samostatne v priestore, teda je zrejmé, že má voľno, musí vzniknúť vzdialenosť 10 metrov, rozhodca vydá pokyn na privolanie psa, psovod privoláva psa k svojej ľavej nohe. Povel spojený s menom psa je povolený. Po priradení sa psa k ľavej nohe psovoda spoločne pokračujú v chôdzi ešte 5 až 10 krokov, až kým ich rozhodca pokynom nezastaví. Psovod aj pes ostávajú v základnom postoji stáť a psovod psa pripne na vŕdzku (Pripnutie vŕdzky musí byť rýchle a okamžité, psovod nesmie vŕdzku ťahať, trhnúť ani inak ňou psa ovplyvňovať, obojok nesmie byť zapnutý na škrtenie). Tu sa hodnotenie cviku končí.

Pripomienky k vykonaniu cviku: Pokiaľ sa pes nevzdiali od psovoda, rozhodca nariadi psovodovi za pohybu zmenu smeru postupu. V prípade, že situáciu nie je možné navodiť, je umožnené psovodovi psa odložiť do ľahu, a po prekonaní vzdialenosti 10 metrov na pokyn rozhodcu psa privolá za podmienok, ako sú uvedené v popise vykonania tohto cviku. V takomto prípade je dvojica postihnutá stratou ako za drobnú chybu.

Ak sa ani túto situáciu nepodarí navodiť, cvik sa hodnotí ako nesplnený a psovod pokračuje ďalším cvikom. Ak pes neuposlúchne na prvý povel, rozhodca dáva pokyn na druhé, resp. tretie privolanie vždy vo vhodnom časovom intervale. V prípade neuposlúchnutia ani na tretí povel, pes zostáva ležať, psovod sa vráti k psovi a pokračuje sa ďalším cvikom.

Hodnotenie:

Drobné chyby: Privolanie z odloženia, pomalší príchod, príchod na druhý povel, nepresné priradenie sa, pomocné povely, obťažovanie psovoda pri príchode, iné drobné nepresnosti pri výkone cviku.

Hrubé chyby: Pes prichádza neochotne, so strachom, alebo až na tretí povel.

Nesplnenie cviku: Cvik sa hodnotí ako nesplnený, ak pes ani na tretí povel nie je privolaný, alebo ak nie je možné navodiť situáciu ako je popisovaná v pripomienkach k cviku. Ak pes nie je privolaný pri prevedení cviku z voľna ani na tretí povel, nasleduje **diskvalifikácia** pre neovládateľnosť.

2. Ovládateľnosť psa na vŕdzke

ZP (10 bodov)

Povel zvukový: „K nohe“

Povel posunkový: - malý úder ľavou rukou na stehno

Cieľom cviku je: aby pes disciplinovane a presne sledoval psovoda pri chôdzi, pokluse, zmenách smeru pochodu psovoda a pri jeho obratoch za pohybu i na mieste.

Vykonanie: Psovod so psom stojí v základnom postoji, pes je pripútaný, vŕdzku psovod drží v pravej ruke a je voľne prevesená. Na pokyn rozhodcu psovod povelom „k nohe“ a malým úderom ľavou rukou na ľavé stehno vykročí priamym smerom. Pes ho nasleduje vždy úroveň svojej pravej lopatky pri ľavom kolene. Na pokyny rozhodcu niekoľkokrát vykonajú poklus, obraty vľavo, vpravo v bok a čelom vzad. Rovnaké obraty prevedie psovod a pes v základnom postoji. Po ich ukončení psovod zaujme so psom základný postoj. Tu sa hodnotenie cviku končí.

Pripomienky k vykonaniu cviku: Pes môže obraty prevádzať buď obchádzaním psovoda, alebo prisúvaním sa pri jeho ľavej nohe. Ak pes používa oba spôsoby je to hrubá chyba. Psovod môže pri každej zmene smeru, zastavení alebo rytmu chôdze použiť povel a posunok spojený s menom psa. Psovod nesmie pritom meniť svoju základnú polohu a hlavne pristúpiť k prípadne bokom sediacemu psovi. Pes nesmie byť pri zmenách smeru a rytmu ovplyvňovaný vŕdzkou. Poklus sa vykonáva iba priamym smerom, počas poklusu nie sú zo strany rozhodcu vydávané pokyny na zmenu smeru.

Hodnotenie:

Drobné chyby: Pomocné povely, obťažovanie psovoda, chodenie psa mimo osi psovoda, oneskorené reakcie na povely, nepresné zaujímanie polohy pri obratoch na mieste, ďalšie drobné nepresnosti pri výkone tohto cviku.

Hrubé chyby: Nepresnosti v sledovaní psovoda do 1 m od nohy, ovplyvňovanie psa vôdzkou, prekážanie psovodovi v priamočiarom pohybe, zaostávanie za psovodom, striedanie foriem obrátov (podsúvanie s obchádzaním), nesústredenosť psa na daný cvik.

Nesplnený cvik: Pes prejavuje neochotu nasledovať psovoda, zaostáva, či sa vzdaluje od nohy psovoda na vzdialenosť viac ako 1 m.

3. Sadni, ľahni, vstaň (na vôdzke pri nohe psovoda)

ZP (10bodov)

Povely zvukové: „Sadni“ „Ľahni“ „Vstaň“

Povely posunkové: - malý úder ľavou rukou na stehno

- mávnuť ľavou rukou nad hlavou a trupom psa spredu dozadu
- mierne pokrčenie a vystretie sa v kolenách

Cieľom cviku je: aby pes na jediný povel či posunok rýchlo, presne a ochotne zaujal predpísané polohy pri ľavej nohe psovoda.

Vykonanie: Psovod s pripútaným psom stojí v základnom postoji. Na pokyny rozhodcu vydáva psovod psovi príslušné povely a posunky k zaujatiu predpísaných polôh. Pes reaguje na povely zaujatím príslušných polôh vždy tak, aby svojou pravou lopatkou bol na úrovni ľavého kolena psovoda. Psovod pred vydaním každého príslušného povelu môže osloviť psa menom.

Pripomienky k vykonaniu cviku: Psovod drží voľne visiacu vôdzku v pravej ruke a psa pri zaujatí jednotlivých polôh ním neovplyvňuje. Pri zaujímaní polohy pes nesmie popochádzať. Rozhodca má právo zaujatie jednotlivéj polohy zopakovať, ak má pochybnosti o správnosti vykonania cviku.

Hodnotenie cviku:

Drobné chyby: Popochádzanie psa, pes danú polohu zmení ešte pred vydaním povelu psovoda (výdrž v danej polohe), pomocné alebo nesprávne povely, pomoc, pristupovanie k psovi, obťažovanie psovoda počas cviku a iné ďalšie malé nepresnosti pri výkone tohto cviku.

Hrubé chyby: Nezaujatie niektorej z polôh, fyzický dotyk na psa, pomoc vôdzkou, neochotné zaujímanie polôh, prejavy strachu.

Nesplnenie cviku: Ak pes neprevedie ani jednu polohu.

4. Odloženie psa za pochodu do polohy v ľahu

ZP (10 bodov)

Povely zvukové: „K nohe“ „Ľahni“ „Sadni“ alebo „K nohe“

Povely posunkové: - malý úder ľavou rukou na ľavé stehno

- mávnuť ľavou rukou nad hlavou a trupom psa spredu dozadu

Cieľom cviku je: aby pes počas pohybu na jediný povel a posunok psovoda zaujal predpísanú polohu v ľahu rýchlo, presne, ochotne a zotrval v nezmenenej polohe až do príchodu psovoda.

Vykonanie: Psovod s upútaným psom stojí v základnom postoji. Na pokyn rozhodcu uvoľní psovod psa z vôdzky. Vôdzku si psovod prevesí z ľavého pleca na pravý bok, alebo odloží do vrečka. Na ďalší pokyn rozhodcu vykročia priamym smerom, po prejdení asi 10 krokov na rozhodcov pokyn psovod povelom a posunkom usmerní psa do polohy v ľahu a sám bez obzerania alebo zmeny spôsobu chôdze pokračuje priamym smerom. Na ďalší pokyn rozhodcu približne po 15-tich krokoch ostáva psovod stáť a ihneď sa otočí čelom k psovi. Na pokyn rozhodcu ide psovod späť a zaujme miesto po pravom boku psa (môže psa obísť alebo sa priradiť) a zaujmú základný postoj a takto cvik ukončia. Povel a posunok spojený s menom psa je povolený.

Hodnotenie cviku:

Drobné chyby: Chyby v začiatočnom základnom postavení, zahájení cviku, pomalé ľahnutie, nepokojné a nepozorné ľahnutie. Pes počas celého cviku prevedie drobnú zmenu polohy, pri príchode psovoda sa bez povelu zdvihne, pomocné povely telom, iné drobné nepresnosti pri výkone cviku.

Hrubé chyby: Pes polohu zaujme pomaly a váhavo, pes po vydaní povelu nereaguje okamžite, ale pokračuje ešte niekoľko krokov, pes zaujme predpísanú polohu, ale do návratu psovoda ju zmení, pes nevydrží na mieste až do príchodu psovoda a opustí miesto odloženia. Ak pes zastaví, ale nezaujme predpísanú polohu odoberie sa mu polovica bodov.

Nesplnenie cviku: Pes nezastaví ani na tretí povel a pokračuje so psovodom.

5. Aport voľný (činka psovoda)**ZP (10 bodov)**

Povely zvukové: „Aport“ „Pust“ „K nohe“

Povely posunkové: -ukázať pravou rukou smerom k aportu s naklonením trupu
- malý úder ľavou rukou na ľavé stehno

Cieľom cviku je: aby pes psovodom odhodенý aport na jeho jediný povel a posunok čo najrýchlejšie a najkratšou cestou priniesol a na povel ho psovodovi odovzdal.

Vykonanie: Psovod s neupútaným psom stoja v základnom postoji. Na pokyn rozhodcu psovod odhadzuje aport do vzdialenosti približne 10 metrov. Na ďalší pokyn rozhodcu psovod vysielá psa povelom a posunkom k prinieseniu aportu. Pes má aport čo najrýchlejšie a čo najkratšou cestou priniesť a sadnúť si tesne pred psovoda. Na ďalší rozhodcov pokyn psovod povelom „pust“ aport psovi odoberie a s aportom v pravej ruke pripaží. Pes sedí pred psovodom. Na ďalší rozhodcov pokyn psovod vydáva psovi povel a tento si sadá k ľavej nohe psovoda, obaja zaujmú základný postoj a takto cvik ukončia.

Pripomienky k vykonaniu cviku: Pes pri odhadzovaní aportu sedí neupútaný pri ľavej nohe psovoda. Povel na priniesenie môže byť vydaný až vtedy, keď je po odhodení aportu v pokoji. V prípade, že psovod aport neodhodí do predpísanej vzdialenosti 10 metrov, je vyzvaný k opravnému hodu. Pes zostáva sedieť na mieste a psovod odchádza pre aport. Pri odchode psovoda pre aport dáva psovod psovi povel „sadni“ na jeho zotrvanie na mieste. Povel „zostaň“ je povolený. Na ďalší pokyn rozhodcu prevedie nové odhodenie aportu. Ďalšia oprava už nie je možná. Ak nastane takáto situácia, cvik sa nehodnotí a psovod a pes pokračujú nasledujúcim cvikom. Pes má aport pevne a bez prehryzovania priniesť a držať až dovtedy, kým mu ho psovod povelom neodoberie. Pre hodnotenie nie je rozhodujúce, či pes aport uchopí v smere od psovoda, alebo až pri jeho návrate. Psovod po odhodení aportu nesmie meniť miesto. Pes sa k psovodovi môže priradiť, alebo ho obísť. Povel na aportovanie spojený s menom psa je povolený.

Poznámka:

Pri kohútikovej výške psa do 40 cm je hmotnosť aportu **250 g**

Pri kohútikovej výške psa do 55 cm je hmotnosť aportu **650 g**

Pri kohútikovej výške psa nad 55 cm je hmotnosť aportu **650 g**

Na súťažiach všetky psy používajú rovnaký aport usporiadateľa. Aportovacia činka je vyhotovená z dreveného materiálu a má predpísanú hmotnosť. Na skúškach je možné využiť aportovaciu činku psovoda a táto nemusí byť vyrobená z dreveného materiálu, ale môže byť aj z PVC, gumy, alebo iného pre psa prijemného materiálu, musí mať však predpísanú hmotnosť a tvar činky.

Hodnotenie:

Drobné chyby: Nepokoj psa pred alebo po odhodení aportu, prehryzovanie aportu, fyzický kontakt s aportom na psovoda, krivo predsadá či prisadá, povely navyiac, pomocné povely, a iné drobné nedostatky spojené s výkonom cviku, pustenie aportu na druhý povel.

Hrubé chyby: Neochotné prinášanie, vyražanie k aportu bez povelu, povel k aportovaniu ak sa ešte aport pohybuje, prinesenie aportu do vzdialenosti 3 m od psovoda, pustenie aportu pred povelom na jeho odobratie, zastavenie sa s prinášaným aportom. Ak pes opustí miesto keď psovod ide pre aport, aby mohol urobiť opravný hod, pustenie aportu na tretí povel.

Nesplnenie cviku: Pes aport neprinesie ani do min. vzdialenosti 3 m od psovoda. Ak pes aport nepustí ani na tretí povel, nasleduje **diskvalifikácia** z dôvodu neovládateľnosti.

6. Skok vysoký

ZP (10 bodov)

Povely zvukové: „Hop“ alebo „Vpred“ „Spät“ „K nohe“

Povely posunkové: - ukázanie pravou rukou na prekážku
- malý úder ľavou rukou na stehno

Cieľom cviku je: aby pes na jeden povel a posunok psovoda rýchlo prekonal obojsmerne predpísanú prekážku a posadil sa tesne pred psovoda.

Vykonanie: Psovod s neupútaným psom stoja v základnom postoji vo vzdialenosti 4 m od prekážky. Na pokyn rozhodcu psovod povelom a posunkom vysielá psa k prekonaniu prekážky. Pes prekážku prekonáva voľným skokom a po prekonaní v smere od psovoda môže psovod použiť pre psa povel „spät“ na spätné prekonanie. Pes sa má po jednosmernom prekonaní prekážky otočiť a tou istou cestou ju okamžite prekonať aj smerom k psovodovi, pričom si tesne sadá pred neho. Na ďalší rozhodcov pokyn psovod vydáva psovi povel a tento si sadá k ľavej nohe psovoda, obaja zaujmú základný postoj a takto cvik ukončia.

Pripomienky k vykonaniu cviku: Psovod pohybom a ani fyzicky nesmie pomáhať psovi. Pes sa pri preskoku nesmie dotknúť prekážky. Nie je rozhodujúce, či sa pes priradí obchádzaním, alebo prisunutím sa. Povel spojený s menom psa a posunkom je povolený.

Poznámka:

Pri cviku skok vysoký je výška prekážky určená podľa kohútikovej výšky psa:

Pri kohútikovej výške psa do 40 cm je výška prekážky **50 cm**

Pri kohútikovej výške psa do 55 cm je výška prekážky **80 cm**

Pri kohútikovej výške psa nad 55 cm je výška prekážky **100 cm**

Hodnotenie cviku:

Drobné chyby: Pes vyráža pred povelom, ľahký dotyk s prekážkou, nedostatky pri predsadaní, alebo prisadnutí.

Hrubé chyby: Pes prekážku neprekoná v jednom smere, prekonanie je pomalé a neochotné, ťažký dotyk psa na prekážku.

Nesplnenie cviku: Pes prekážku neprekoná v oboch smeroch.

7. Kladina nízka (jedným smerom)

ZP (10 bodov)

Povely zvukové: „Vpred“ „K nohe“

Povel posunkový: - malý úder ľavou rukou na stehno (pri priradení sa po absolvovaní kladiny)

Cieľom cviku je: aby pes nebojáčne, ochotne a presne prekonal tento druh prekážky v predpísanom smere.

Vykonanie: Psovod s neupútaným psom stoja vo vzdialenosti 1 metra pred nábehovou časťou kladiny. Na pokyn rozhodcu psovod vydáva povel „k nohe“ a tesne pred nábehom na kladinu psovi povel „vpred“ na prekonanie kladiny, pričom sa psovod pohybuje po jej pravom okraji tak, aby tempo psa na kladine spolu s jeho tempom boli v súlade. Po prekonaní kladiny sa pes povelom „k nohe“ spolu s malým úderom ľavou rukou na stehno priradí k ľavej nohe psovoda a spolu prejdú ešte najmenej 5 krokov. Na pokyn rozhodcu sa psovod so psom zastaví, a obaja v základnom postoji cvik ukončia.

Pripomienky k vykonaniu cviku: Povel spojený s menom psa je povolený.

Hodnotenie:

Drobné chyby: Vyrážanie bez povelu, príliš rýchle alebo pomalé tempo psa, chyby pri priradení sa k nohe či prisadnutí, ďalšie drobné nepresnosti spojené s výkonom tohto cviku.

Hrubé chyby: Zoskok zo zostupnej plochy, váhavé, bojzlivé prekonanie kladiny, fyzická pomoc zo strany psovoda, otáčanie sa na kladine.

Nesplnenie cviku: Pes kladinu neprekoná alebo spadne, či zoskočí z jej nábehovej alebo vodorovnej plochy.

8. Štekanie psa (pes sedí pripútaný na vôdzke pri nohe psovoda) ZP (10 bodov)

Povel zvukový: „Štekaj“

Povel posunkový: - pravú ruku ohnúť a vztýčeným ukazovákom vo výške očí trikrát kmitnúť proti psovi v intervaloch jednej sekundy, pripažiť.

Cieľom cviku je: aby pes na povel a posunok psovoda niekoľkokrát hlasno zaštekal.

Vykonanie: Psovod s upútaným psom stojí v základnom postoji. Psovod drží vôdzku v ľavej ruke. Na pokyn rozhodcu vydáva psovod psovi povel „štekaj“ a posunkom ohnutím pravej ruky so vztýčeným ukazovákom a kmitnutím trikrát proti psovi v intervale jednej sekundy. Pes má okamžite a nahlas minimálne trikrát zaštekáť, pričom nesmie zmeniť polohu. Po ukončení cviku psovod i pes zaujmú základný postoj.

Hodnotenie:

Drobné chyby: Malé zmeny polohy, pomocné povelky, iné drobné nepresnosti spojené s výkonom tohto cviku.

Hrubé chyby: Ojedinelé, nevýrazné štekanie, zmenenie a samostatné znovu zaujatie polohy. Ak pes počas štekania zmení trvale polohu, odoberie sa mu 5 bodov.

Nesplnenie cviku: Pes nezašteká.

9. Dlhodobé odloženie psa (vzdialenosť 30 krokov, psovod čelom k psovi) ZP (10 bodov)

Povely zvukové: „Ľahni“ „Zostaň“ „Sadni“ alebo „K nohe“

Povely posunkové: - mávnuť ľavou rukou nad hlavou a trupom psa spredu dozadu

- položenie ľavej otvorenej dlane pred nos psa

- malý úder ľavou rukou na ľavé stehno

Cieľom cviku je: aby pes na daný povel psovoda zaujal polohu v ľahu a v nej vyčkal až do opätovného príchodu psovoda.

Vykonanie: Psovod so psom počas cviku č.1. druhého psa stojí na okraji cvičebnej plochy v základnom postoji. Pred začatím cviku č.2 druhého psa psovod so psom na vyznačenom mieste zaujmú základný postoj. Psovod odopne psa z vôdzky, túto má prevesenú z ľavého pleca na pravý bok, alebo ju má skrytú vo vrecku. Na pokyn rozhodcu psovod povelom usmerní psa do polohy v ľahu, dá mu povel „zostaň“ spolu s položením ľavej otvorenej dlane pred nos psa a následne na pokyn rozhodcu sám odchádza do predpísanej vzdialenosti 30 krokov. Psovod po prejdení 30 krokov sa samostatne bez pokynu rozhodcu zastaví a otočí sa čelom k ležiacemu psovi. Pes musí bez pričinenia psovoda pokojne ležať, pokiaľ druhý pes nevykoná cviky č. 2 až č. 8. Po uplynutí doby a na pokyn rozhodcu odchádza psovod k ležiacemu psovi a zaradí sa po jeho pravom boku. Po približne 3 sekundách na pokyn rozhodcu psovod dá psovi zvukový povel „sadni“ alebo „k nohe“ spolu s malým úderom ľavou rukou na ľavé stehno, pes musí rýchlo a priamo sadnúť do základnej polohy. Oslovenie psa menom pred povelom je dovolené. Takto zaujmú základný postoj a cvik ukončia.

Pripomienky k vykonaniu cviku: Pri skúške SVV1 odchádza psovod do vzdialenosti 30 krokov, pričom ostáva k psovi otočený čelom. Psovod sa pri odchode nesmie obzerať za ležiacim psom. Psovod pri psovi nesmie zanechať

žiadny predmet. Pes sa pri tomto cviku nesmie váľať, popochádzať, štekať, meniť polohu (s výnimkou ľahnutia si na stehno). Psovod psa na vzdialenosť nesmie nijakým spôsobom ovplyvňovať. Celý cvik je sťažený pôsobením nasledujúcej dvojice psovod- pes.

Hodnotenie:

Drobné chyby: Plazenie, popochádzanie do 2 m, štekanie, zmena polohy, váľanie sa, nepokojné chovanie psovoda ako aj iná skrytá pomoc, nepokojné ležanie psa, prípadne priveľmi skoré postavenie/sadnutie si psa pri vyzdvihnutí, pomocné povely telom a iné drobné nedostatky spojené s výkonom tohto cviku.

Hrubé chyby: Ak pes stojí alebo sedí na mieste odloženia, alebo ak sa pes vzdiali od miesta odloženia o 2- 4 metre, tak sa vykoná čiastočné ohodnotenie. Ak ide pri prevzatí pes oproti psovodovi do 4 m, je bodová zrážka do 3 bodov.

Nesplnenie cviku: Pes nezotrvá na určenom mieste alebo sa vzdiali na viac ako 4 m od miesta odloženia psovod akýmkoľvek spôsobom ovplyvňuje psa k zotrvaní na mieste, ponechanie predmetov alebo častí výstroja pri psovi.

10. Pokoj psa pri streľbe (10 bodov)

Cieľom cviku je: zistiť stupeň pasívnej alebo agresívnej obrannej reakcie psa pri nárazovom a silnom hluku.

Vykonanie: Streľba sa skúša pri cvikoch poslušnosti tam, kde je pes mimo kontaktu so psovodom zo vzdialenosti 50 m od psa: v priebehu 5 sekúnd sa 2 x vystrelí z pištole kalibru 6 – 9 mm pri cviku „**Odloženie psa za pochodu do polohy v ľahu**“ a v priebehu 5 sekúnd sa 2 x vystrelí z pištole kalibru 6 – 9 mm pri cviku „**Dlhodobé odloženie psa**“. Zakazuje sa strieľať pri aportovaní. Počas vykonávania celej poslušnosti sa sleduje reakcia psa nielen na streľbu, ale na všetky hluky, ktoré vyplývajú z okolitej prevádzky. Pes musí byť pri týchto zvukoch pokojný a nesmú ho vyrušovať pri vykonávaní cvikov.

Pripomienky k vykonaniu cviku: Ak z reakcie psa nie je zjavný a jednoznačný prejav na účinky nárazového zvuku, rozhodca má právo overiť si jeho reakciu aj ďalšími výstrelmi. Prírodná reakcia psa (napr. otočenie hlavy do smeru výstrelu a pod.) sa nehodnotí.

Hodnotenie:

Drobné chyby: Pri tomto cviku sa nehodnotia.

Hrubé chyby: Agresivita, alebo také prejavy, ktoré sú ešte zvládnuteľné, ale znehodnocujú výkon jednotlivých cvikov, napríklad štekanie.

Nesplnenie cviku s následnou diskvalifikáciou: Pes reaguje útekou alebo nie je schopný vykonávať ďalšie cviky. Pokiaľ pes vykazuje túto reakciu, cvik sa anuluje a nasleduje **diskvalifikácia** z dôvodu zlyhania povahy.

SVV 1 obrana – oddiel C

- | | |
|--------------------------------------|---------------|
| 1. Vyhľadanie figuranta | ZP (10 bodov) |
| 2. Vystavenie a vyštekание figuranta | ZP (10 bodov) |
| 3. Prehliadka figuranta | ZP (10 bodov) |
| 4. Výsluch figuranta | ZP (5 bodov) |
| 5. Napadnutie psovoda pri stretnutí | ZP (20 bodov) |
| 6. Hladké zadržanie (50 m) | ZP (20 bodov) |
| 7. Zadržanie s protiútokom (20 m) | ZP (25 bodov) |

Spolu 100 bodov (min. 70 b.)

1. Vyhľadanie figuranta

ZP (10 bodov)

Prieskum terénu: Na vhodnom priestore 40 x 50 m sa rozložia dva úkryty podľa Obrázka 39.

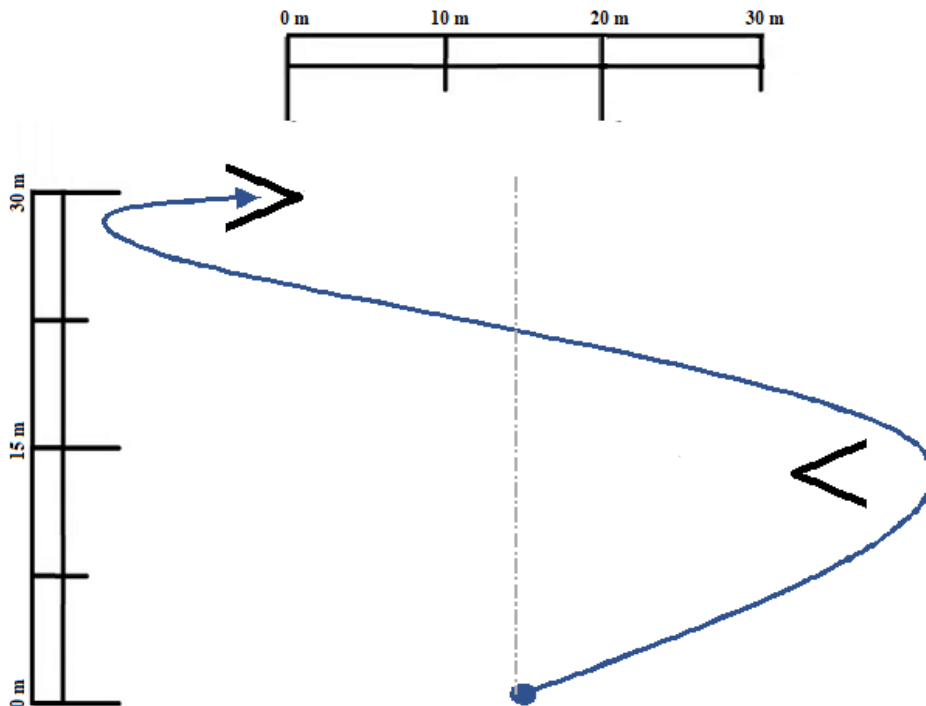

Obrázok 39

Schéma rozloženia umelých úkrytov: SVV 1 - oddiel C

Povely zvukové: „Revír“ „Ku mne“

Povel posunkový: - ukázanie rukou do smeru prehliadaného terénu

Cieľom cviku je: aby pes v určenom priestore aktívne vyhľadal figuranta, ktorý sa tam nachádza.

Vykonanie: Psovod s neupútaným psom zaujmú základný postoj na začiatku pochodovej osi, ktorá vedie pomysleným stredom prehliadaného priestoru. Na pokyn rozhodcu psovod vysiela psa kolmo na pochodovú os striedavo doprava a doľava podľa toho, ako sú úkryty rozložené. Sám psovod postupuje po pochodovej osi bez zastavovania sa. Rýchlosť svojho postupu môže korigovať s rýchlosťou postupu psa.

Psovod usmerňuje psa k prieskumu povelmi a posunkami na vysielanie i spätné privolanie. Spolu s povelom je povolené jedno oslovenie psa menom. Činnosť psa musí byť rýchla, presná a presvedčivá. Počas postupu psovod nesmie opustiť os postupu a bez zastavovania musí po nej postupovať až na úroveň posledného úkrytu alebo dovedy, kým pes nájdeného figuranta nevystaví a nevyšteká. Akonáhle sa tak stane, psovod sa zastaví v smere pochodu a čaká na pokyn rozhodcu. Tu sa hodnotenie cviku vyhľadania figuranta končí.

Pripomienky k vykonaniu cviku: Vyhľadanie figuranta sa vykonáva na umelé úkryty, rozhodca zaujme svoje stanovisko tak, aby videl na úkryt figuranta, musí však byť od neho vzdialený minimálne 10 metrov a musí sa vyvarovať akýchkoľvek prejavov, ktoré by ovplyvnili výkon psa.

Pes sa pri prieskume nemá dostávať za psovoda, ale ani jeho postup smerom dopredu by nemal byť na pochodovej osi vo väčšej vzdialenosti ako 10 m pred psovodom. Figurant je vždy v poslednom úkryte tak, aby nebol viditeľný z pochodovej osi. Ak pes figuranta aspoň nevystavil, pokladá sa cvik za nesplnený a nie je mu umožnené pokračovať v ďalších cvikoch obrany.

Hodnotenie:

Drobné chyby: Malé chyby pri plánovitom prehľadávaní, pes sa pri prieskume dostáva za alebo ďaleko pred psovoda, stopovanie, psovod opúšťa os postupu do 3 krokov, pomocné povely a pod.

Hrubé chyby: Pes nevykonáva prieskum plánovite, pes míňa úkryt figuranta, psovod opúšťa os postupu o viac ako 3 kroky, pes opúšťa vyhradený priestor, ale ešte je ovládateľný.

Nesplnenie cviku: Pes figuranta nenájde, pes nejaví o prieskum záujem - **ukončenie oddielu C.** Dovtedy získane body mu budú ponechané.

2. Vystavenie a vyštekávanie figuranta**ZP (10 bodov)**

Povely zvukové: „Sadni“ „K nohe“

Povel posunkový: - malý úder ľavou rukou na stehno

Cieľom cviku je: aby pes psovodovi svojim správaním označil miesto úkrytu figuranta.

Vykonanie: Cvik bezprostredne nadväzuje na cvik „Vyhľadanie figuranta“. Okamžite po objavení úkrytu s figurantom musí pes nájsť osobu vystavovať a intenzívne vyštekávať až do príchodu psovoda. Nesmie pritom s figurantom strácať vizuálny kontakt. Na pokyn rozhodcu približne po 10 sekundách psovod opustí miesto na pochodovej osi a čo najkratšou cestou pokojným krokom prejde k označenému úkrytu, postaví sa k psovi a povelom „sadni“ preruší jeho činnosť, pripne ho na vŕdzku a spolu so psom odstúpi od figuranta tak, aby mu bolo umožnené vystúpiť z úkrytu. Súčasne so zvukovým povelom môže psovod použiť aj posunkový povel. Zaujatím základného postoja je hodnotenie cviku ukončené.

Pripomienky k vykonaniu cviku: Pes nesmie figuranta obťažovať, skákať na neho, ani ho hrýzť. Ak pes zahryzne v úkryte a nepustí sám, dostane psovod pokyn od rozhodcu pristúpiť k psovi, pripne ho na vŕdzku (pripnutie vŕdzky musí byť rýchle a okamžité, psovod nesmie vŕdzku ťahať, trhnúť ani inak ňou psa ovplyvňovať, obojok nesmie byť zapnutý na škrtenie) a použije zvukový povel „pusť k nohe“. Tento môže použiť trikrát. Ak pes pustí, zaujmu základný postoj. Ak pes pustí, bude mu odobratých 9 bodov z cviku bez ohľadu, na ktorý povel pustil a v obrane môže pokračovať. Keď pes nepustí, nasleduje **diskvalifikácia !**

Psovod nesmie vydávať žiadne povely vedúce k zotrvaní psa pri figurantovi. V prípade, že pes po čiastočnom vyštekávaní, ale ešte pred pokynom od rozhodcu na príchod psovoda opustí figuranta, môže ho psovod opätovne vyslať na vyštekávanie povelom „revír“. Ak sa pes ani na druhý povel psovoda nevráti do úkrytu a nevyšteká a ani nevystaví figuranta, je jeho práca na obrane ukončená. Ak pes po opätovnom vyslaní figuranta vystavuje, je to hodnotené ako hrubá chyba, ale v obrane pokračuje. Ak pes figuranta aspoň nevystaví, obrana je **ukončená**.

Hodnotenie:

Drobné chyby: Nesúvislé štekávanie, nižšia vytrvalosť, mierny dotyk na figuranta, ap.

Hrubé chyby: Pes figuranta len vystaví, pes figuranta striedavo napáda do ochranného rukáva a vyštekáva, jednotlivé, prerušované štekávanie, pes figuranta nevystavuje, pes sa od figuranta vzdiali do vzdialenosti 5 m, ale udržiava s ním vizuálny kontakt.

Nesplnenie cviku: Psovod ovplyvní psa k označeniu figuranta či k zotrvaní pri ňom, v tomto prípade je obrana ukončená. Ak sa pes ani na druhý povel psovoda nevráti do úkrytu a nevyšteká ani nevystaví figuranta, je jeho práca na obrane **ukončená!** Ak pes figuranta tvrdo napadne a nepustí ani na tretí zvukový povel, alebo pes zahryzne mimo ochranného rukáva, nasleduje **diskvalifikácia** pre neovládateľnosť.

3. Prehliadka figuranta**ZP (10 bodov)**

Povely zvukové: „K nohe“ „Ľahni“ „Stráž“

Povely posunkové: - malý úder ľavou rukou na ľavé stehno

- mávnuť ľavou rukou nad hlavou a trupom psa spredu dozadu

- ukázanie pravou rukou na figuranta

Cieľom cviku je: zaistiť bezpečnosť psovoda pri jeho kontakte s figurantom.

Vykonanie: Cvik nadväzuje na cvik „Vystavenie a vyštekávanie figuranta“. Psovod s upútaným psom sediacim pri jeho ľavej nohe vyzve figuranta, aby vystúpil z úkrytu, pokojne ostal stáť, dal si ruky nad hlavu a odhodil zbraň. Figurant je povinný zbraň odhodiť. Keď figurant zaujme požadovanú polohu, psovod sa so psom premiestni na určené miesto, odopne psa z vŕdzky a položí psa do ľahu čelne vo vzdialenosti 3 – 5 m proti figurantovi. Keď pes zaujme polohu v ľahu, vydáva psovod povel „stráž“ spolu s ukázaním pravou rukou na figuranta. Následne psovod figuranta obíde a pozorne odzadu prehliadne jeho odev, prípadne ho odzbrojí. Po skončení prehliadky sa postaví čelne k figurantovi tak, že pes, figurant a psovod tvoria vrcholové body rovnostranného trojuholníka. Tu sa cvik Prehliadka figuranta končí.

Pripomienky k vykonaniu cviku: Psovod sa musí vyvarovať vstúpiť medzi figuranta a psa. Nie je prípustné, aby figurant zaujal inú polohu ako v stoji. Pes počas stráženia nesmie štekať.

Hodnotenie:

Drobné chyby: Chvíľkové odvracanie pozornosti psa od figuranta, malé zmeny polohy, štekávanie psa, neprimeraná vzdialenosť psa, psovod prehliadku len naznačuje, a pod.

Hrubé chyby: Pes opustí miesto, ale figuranta nenapadne, pes neprejavuje dostatočnú ostražitosť pri strážení, psovod bráni psovi vo výhľade, psovod ponechá pri psovi súčasť výstroja alebo akýkoľvek iný predmet.

Nesplnenie cviku: Pes osobu figuranta pred, alebo počas prehliadky bezdôvodne napadne a ak nepustí ani na tretí povel nasleduje **diskvalifikácia**.

4. Výsluch figuranta **ZP (5 bodov)**

Povel zvukový: „Sadni“ alebo „K nohe“

Povel posunkový: - malý úder ľavou rukou na stehno

Cieľom cviku je: zaistiť bezpečnosť psovoda počas výsluchu figuranta.

Vykonanie: Cvik bezprostredne nadväzuje na cvik „Prehliadka figuranta“. Psovod vykoná imitovaný výsluch figuranta, informuje sa na dôvod prítomnosti figuranta a oznámi mu, že sa nachádza v priestore, kde je jeho pohyb zakázaný a nariadi mu opustiť tento priestor. Potom sa miernym oblúčikom vráti k psovi a priradí sa k jeho pravému boku. Psa si povelom posadí k nohe, zaujme základný postoj a tu sa hodnotenie cviku končí. Pes má ostražito sledovať dianie a nesmie svojou nedisciplinovanosťou rušiť psovoda.

Pripomienky k vykonaniu cviku: psovod počas celého cviku nesmie prekážať psovi vo výhľade. Pes počas výsluchu nemá štekať.

Hodnotenie:

Drobné chyby: Chvíľková strata pozornosti, malé zmeny polohy, štekávanie psa, nepresné prisadnutie, ap.

Hrubé chyby: Pes opustí miesto, ale figuranta nenapadne, pes je nedostatočne ostražitý, psovod bráni psovi vo výhľade.

Nesplnený cvik: pes figuranta počas výsluchu bezdôvodne napadne. Ak pes po napadnutí ani na tretí povel nepustí alebo pes zahryzne mimo ochranného rukáva, nasleduje **diskvalifikácia** pre neovládateľnosť.

5. Napadnutie psovoda pri stretnutí **ZP (20 bodov)**

Povely zvukové: „K nohe“ „Pust“ „Sadni“

Povel posunkový: - malý úder ľavou rukou na ľavé stehno

Cieľom cviku je: zákrok psa, ktorým musí zabrániť figurantovi pokračovať v útoku na psovoda počas výsluchu. Aby pes bol aj v takej záťažovej situácii, ako sú cviky obrany, ovládateľný a figuranta na povel či samostatne púšťal.

Vykonanie: Psovod so psom stojí v základnom postoji, pes je pripútaný na vôdzku. Na pokyn rozhodcu psovod povelom „k nohe“ vykročí priamym smerom. Súčasne so zvukovým povelom môže psovod použiť aj posunkový povel. Oproti nim postupuje normálnou chôdzou figurant, ktorý má ochranný rukáv a palicu. Svojím správaním figurant nesmie psa zbytočne dráždiť k útočnosti. Pri stretnutí sa na výzvu psovoda figurant zastaví približne 5 krokov pred psovodom so psom a po zaujatí základného postoja psovod a figurant začnú rozhovor. Pes má zostať pokojne sedieť vedľa psovoda. Po krátkom rozhovore tento prejde v hádku, ktorá vyvrcholí napadnutím psovoda.

V okamihu útoku pustí psovod vôdzku a bez akéhokoľvek povelu ponechá psovi voľnosť na vykonanie zákroku. Ak vôdzku nepustí, je to hrubou chybou. Pes musí razantným zákrokom zastaviť útok figuranta na psovoda. Na pokyn rozhodcu prestane figurant psovi klásť odpor a zostane pokojne stáť. Keď prestane figurant so psom bojovať, musí ho pes samostatne alebo na jeden povel pustiť. Keď pes figuranta pustí, musí pri ňom zotrvať a pozorne ho vystavovať, prípadne vyštekávať. Na pokyn rozhodcu psovod pristúpi k psovi, povelom „sadni“ preruší jeho činnosť, chyť ho za vôdzku a povelom „k nohe“ odíde so psom na určené miesto podľa pokynov rozhodcu. Súčasne so zvukovým povelom môže psovod použiť aj posunkový povel „malý úder ľavou rukou na stehno“.

Pripomienky k vykonaniu cviku: Psovod sa sám aktívne nebráni a celý zákrok sa ponecháva na výkone psa. Figurant nesmie psa po pustení dráždiť hlasom a ani iným spôsobom ho upozorňovať na svoju osobu. V prípade, že pes na prvý povel nepustí, rozhodca umožní psovodovi dať vo vhodnom intervale ešte dva ďalšie povel na pustenie. Ak pes nepustí ani na druhý povel, umožní rozhodca psovodovi pristúpiť k psovi, chytiť ho za vôdzku a vydať tretí povel na pustenie, pričom nesmie na psa fyzicky vôdzkou vplývať. Ak pes ani na tretí povel nepustí, nasleduje **diskvalifikácia** pre neovládateľnosť.

Hodnotenie:

Drobné chyby: Štekanie pred zákrokom, neochotné púšťanie, pes po pustení napáda, pomocné povel, ap.

Hrubé chyby: Váhavý alebo málo razantný zákrok, psovod dáva k zákroku povel, nepustí vôdzku v okamihu útoku.

Nesplnený cvik: Pes figuranta ešte pred prepadom bezdôvodne napadne, pes po prepade nevykoná zákrok, pes v boji zlyhá a nechá sa vytlačiť, nasleduje **diskvalifikácia** pre zlyhanie povahy. Ak pes ani na tretí povel nepustí, nasleduje **diskvalifikácia** pre neovládateľnosť. Ak pes po zákroku opustí figuranta do vzdialenosti väčšej ako 5 m, cvik je hodnotený ako nesplnený, ale dvojica môže pokračovať ďalším cvikom.

6. Hladké zadržanie (50 metrov)

ZP (20 bodov)

Povely zvukové: „Drž“ „Pust“ „Sadni“ „K nohe“

Povely posunkové: - ukázanie pravou rukou na figuranta

- malý úder ľavou rukou na ľavé stehno

Cieľom cviku je: aby pes unikajúceho figuranta čo najrýchlejšie a najpriamočiarejšie dobehol a záhryzom do ochranného rukáva mu zamedzil v ďalšom úniku.

Vykonanie: Psovod so psom stoja v základnom postoji na mieste určenom rozhodcom. Psovod môže psa držať za obojok odopnutého z vôdzky alebo môže byť na voľno. Figurant sa nachádza na voľnom priestranstve alebo je v úkryte. Na pokyn rozhodcu figurant bez dráždenia len s krátkym upozornením na seba krokom odchádza od psa (alebo vyjde z úkrytu a odchádza) v predpísanej vzdialenosti.

Psovod vyzve figuranta výzvou „stoj!“, aby ostal stáť, na samotnú výzvu psovoda reaguje figurant útekom spolu s jedným krátkym upozornením na seba. Psovod s povelom na zadržanie vypúšťa psa a sám okamžite beží za psom. Keď pes figuranta dobehne, musí okamžite previesť zákrok. Keď sa psovod dostaví do vzdialenosti 5 m od miesta boja, zastaví sa a rozhodca dáva pokyn k ukončeniu boja, figurant prestáva klásť odpor. Pes samostatne alebo na povel psovoda musí figuranta pustiť a ďalej ho pozorne strážiť až do príchodu psovoda. Na pokyn rozhodcu psovod pristúpi k psovi, povelom „sadni“ preruší jeho činnosť, pripne ho na vôdzku a odíde so psom na určené miesto podľa pokynov rozhodcu.

Pripomienky k vykonaniu cviku: Figurant nesmie psa po pustení dráždiť hlasom a ani iným spôsobom ho upozorňovať na svoju osobu. V prípade, že pes na prvý povel nepustí, rozhodca umožní psovodovi dať vo vhodnom intervale ešte dva ďalšie povely na pustenie. Ak pes nepustí ani na druhý povel, umožní rozhodca psovodovi pristúpiť k psovi pripnúť ho na vôdzku (Pripnutie vôdzky musí byť rýchle a okamžité, psovod nesmie vôdzku ťahať, trhnúť ani inak ňou psa ovplyvňovať, obojok nesmie byť zapnutý na škrtenie) a vydať tretí povel na pustenie. Ak pes ani na tretí povel nepustí, nasleduje **diskvalifikácia** pre neovládateľnosť.

Hodnotenie:

Drobné chyby: Horšia orientácia na pomocníka, obzeranie sa za psovodom, reakcia na prítomnosť psovoda, pomocné povely, ap.

Hrubé chyby: Slabý záujem, odtrhnutie sa pri záhryze, málo razantný zákrok, opúšťa figuranta do vzdialenosti 5 m, sám sa priradí k psovodovi, slabá bojovnosť, pasivita, pes po pustení opakovane hryzie, psovod osloví psa menom.

Nesplnenie cviku: Pes figuranta nezadrží. Ak sa pes po zadržaní v boji nechá odohnať, nasleduje **diskvalifikácia** pre zlyhanie povahy. Ak pes nepustí ani na tretí zvukový povel, nasleduje **diskvalifikácia** z dôvodu neovládateľnosti. Ak pes po zákroku opustí figuranta do vzdialenosti väčšej ako 5 m, cvik je hodnotený ako nesplnený, ale dvojica môže pokračovať ďalším cvikom.

8. Zadržanie s protiútokom (20 metrov)

ZP (25 bodov)

Povely zvukové: „Drž“ „Pust“ „Sadni“ „K nohe“

Povely posunkové: - ukázanie pravou rukou na figuranta

- malý úder ľavou rukou na stehno psovoda

Cieľom cviku je: preveriť tvrdosť psa pri stretnutí s figurantom, keď na psa pôsobí hrozba úderu.

Vykonanie: Samostatný cvik nadväzuje bezprostredne na cvik „Hladké zadržanie“. Psovod s neupútaným psom stoja v základnom postoji. Psovod môže držať psa za obojok, nesmie ho však dráždiť či povzbudzovať. Od nich odbieha figurant, ktorý sa na pokyn rozhodcu v predpísanej vzdialenosti (cca 20 metrov) otočí, vydráždi psa výhražným hlasovým prejavom a výhražnými pohybmi palicou. V okamihu útoku púšťa psovod psa na zadržanie s povelom „drž“ alebo „zadrž“ a necháva ho samostatne zakročiť. Pes musí bez ohľadu na správanie sa figuranta vykonať zákrok.

Psovod po vypustení psa vybieha za ním a zastaví sa 5 m od miesta boja psa s figurantom. Celá činnosť figuranta je riadená rozhodcom. Figurant na preverenie reakcie psa uplatňuje aj svoj hlasový fond pred samotným zákrokom. Po záhryze figurant naznačuje údery. V prípade, že pes v boji zlyhá, figurant musí uplatňovať naďalej nátlak na psa, až kým rozhodca na základe jednoznačnej reakcie psa činnosť figuranta nezastaví.

Keď sa psovod dostaví do vzdialenosti 5 m od miesta boja, rozhodca dáva pokyn k ukončeniu boja, figurant prestáva klásť odpor. Pes samostatne alebo na povel psovoda musí figuranta pustiť a ďalej ho pozorne strážiť až do príchodu psovoda. Psovod na pokyn rozhodcu pristúpi k psovi, povelom „sadni“ preruší jeho stráženie, pripne ho na vôdzku a povelom „k nohe“ odstúpi so psom od figuranta na vzdialenosť päť krokov, zaujme základný postoj a tým je jeho činnosť na obrane ukončená.

Pripomienky k vykonaniu cviku: Figurant nesmie psa po pustení dráždiť hlasom a ani iným spôsobom ho upozorňovať na svoju osobu. V prípade, že pes na prvý povel nepustí, rozhodca umožní psovodovi dať vo vhodnom intervale ešte dva ďalšie povely na pustenie. Ak pes nepustí ani na druhý povel, umožní rozhodca psovodovi pristúpiť k psovi pripnúť ho na vôdzku (Pripnutie vôdzky musí byť rýchle a okamžité, psovod nesmie vôdzku ťahať, trhnúť ani inak ňou psa ovplyvňovať, obojok nesmie byť zapnutý na škrtenie) a vydať tretí povel na pustenie. Ak pes ani na tretí povel nepustí, nasleduje **diskvalifikácia** pre neovládateľnosť.

Hodnotenie:

Drobné chyby: Malé negatívne reakcie v správaní sa psa, horšia orientácia na pomocníka, obzeranie sa za psovodom, reakcia na prítomnosť psovoda, pomocné povely, ap.

Hrubé chyby: Pes výrazne na dianie reaguje, ale v boji vytrvá, slabý záujem, odtrhnutie sa pri záhryze, málo razantný zákrok, opúšťa figuranta do vzdialenosti 5 m, sám sa priradí k psovodovi, slabá bojovnosť, pasivita, pes po pustení opakovane hryzie.

Nesplnenie cviku: Pes sa nechá od zákroku odradiť, pes zákrok prevedie, ale počas boja zlyhá, , nasleduje **diskvalifikácia** pre zlyhanie povahy. Ak pes ani na tretí povel nepustí, nasleduje **diskvalifikácia** z dôvodu neovládateľnosti. Ak pes po zákroku opustí figuranta do vzdialenosti väčšej ako 5 m, cvik je hodnotený ako nesplnený.

Skúška všestranného výcviku druhého stupňa - SVV 2

Podmienky účasti: V deň konania skúšok musí pes dovŕšiť predpísaný vek najmenej 16 mesiacov. Nesmú byť udelené žiadne výnimky.

Účasť na tejto skúške je podmienená úspešným splnením skúšky SVV 1.

Na cviky poslušnosti vždy nastupujú dve dvojice psovod a pes, pričom nepárne štartovné číslo začína cvičiť a párne vykonáva cvik dlhodobého odloženia psa.

Na skúškach sa môže zúčastniť každý pes, pokiaľ splňa podmienky článku č. 3.

Pre úspešné splnenie skúšky je potrebné v každej jej časti dosiahnuť najmenej 70% dosiahnuteľných bodov.

Známky:

290 - 300 výborne V

270 - 289 veľmi dobre VD

240 - 269 dobre D

210 - 239 uspokojivo U

0 - 209 nedostatočne N

Povelovú techniku uvádza SP pri každom cviku skratkou: Z = zvukový, P = posunkový povel.

Ak skúšobný poriadok uvádza oba povel, je možné použiť ktorýkoľvek z nich, alebo oba súčasne.

Potrebná výstroj psa je uvedená v článku č. 8.

Cviky obrany sa neprerušujú a vykonávajú sa na cvičisku na umelé úkryty.

SVV 2 stopa – oddiel A

Stopa cudzia, dlhá 600 krokov, 60 minút stará, dvakrát lomená v 90° uhle, jeden predmet položený v priebehu stopy, druhý predmet stopu ukončuje. Časový limit na vypracovanie stopy je 15 minút.

Povel zvukový: „Stopa“ alebo „Hľadaj“

Posunkový povel: - ukázanie rukou do priestoru nášľapu s naklonením trupu.

Sledovanie stopy: 80 bodov

Predmety: 20 bodov

Spolu: 100 bodov (min. 70 b.)

Všeobecné ustanovenia:

Cieľ cviku: Pes má zachytiť začiatok stopy, sledovať ju presne a bez váhania až do konca a psovoda upozorniť na prítomnosť predmetov. Stopu musí absolvovať v príslušnom časovom limite.

Uvedenie na stopu: Krátko pred uplynutím časového intervalu vyzve rozhodca psovoda na zahájenie cviku. Psovod podá hlásenie rozhodcovi už s ustrojeným psom, kde uvedie svoje meno, meno psa, druh a stupeň skúšky a spôsob, či pes predmety aportuje, zdvíha, alebo označuje. Označenie musí byť udané zaujatím konkrétnej polohy. Psovod

privedie ustrojeného psa k tabuľke označujúcej začiatok stopy, krátke zastavenie pred nášľapom je povolené, povelom „Hľadať“ alebo „Stopa“ uvedie psa na nášľap. Tu psovi umožní dostatočné načuchanie bez toho, aby psa ovplyvňoval. Keď pes naznačí smer postupu, psovod necháva preklzávať v ruke stopovaciu vôdzku a nasleduje psa zo vzdialenosti 10 m (Ak stopuje pes na voľno, psovod je povinný dodržať túto vzdialenosť).

Vypracovanie stopy a lomov: Lomy – pravouhlý – lomený v uhle 90° k predchádzajúcemu smeru dráhy stopy. Lomy sa prevádzajú okamžite zo smeru dráhy stopy, bez oblúčikov, zmeny rytmu a frekvencie krokov, ako aj narušovania terénu. Lomy musí pes vypracovávať s istotou. Pes má po stope postupovať pokojne, presne a so záujmom. Rýchlejší postup, pokiaľ nie je na úkor presnosti, nie je chybou.

Označovanie a prinášanie predmetov: Keď pes v priebehu stopy nájde predmet, musí ho okamžite označiť spôsobom uvedeným v hlásení. Ak pes predmety dvíha, musí tak urobiť v príslušnej polohe (v sede, alebo stojí) a nesmie s nimi pokračovať ďalej. Ak pes predmety označuje, musí zaujať vždy rovnakú polohu pri každom nájdenom predmete tak, ako to nahlásil psovod. Ak ich označuje zaujatím predpísanej polohy, nesmie ich dvíhať. Označenie musí byť v smere stopy. Mierne šikmá poloha v ľahu, sede či v stojí je prípustná. Predmet musí ležať pred alebo medzi prednými labami psa.

Psovod položí stopovaciu vôdzku, pokojným krokom pristúpi k psovi a počká, kým rozhodca skontroluje označenie predmetu psom a následne na pokyn rozhodcu zdvihne označený predmet do výšky. Následne môže psovod svojho psa krátko slovne pochváliť a pohladkať. Na pokyn rozhodcu si ho vloží do vrečka, uchopí stopovaciu vôdzku (môže, ale nemusí sa vrátiť na jej koniec) a povelom vyzve psa, aby pokračoval v stopovaní. Ak pes predmety aportuje, nevyžaduje sa presné predsadnutie, je však nežiaduce, aby pes predmet hrýzol alebo sa s ním hral. Psovod nesmie psa upozorňovať a ani inak ovplyvňovať jeho činnosť zvlášť v blízkosti lomov a predmetov.

Predmety sa kladú spravidla v polovici prvého alebo druhého úseku a ako ukončenie stopy, vždy priamo do priebehu pachovej trasy, nesmú sa ukrývať.

Drobné chyby: Hodnotí sa nepresné zaujatie konkrétnej polohy, pes pri označení predmetu prikryje predmet svojim telom prehrýzanie predmetu, pes predmet označí vo vzdialenosti väčšej ako 50 cm od neho, pustenie predmetu (pri prinášaní), nezdvihnutie nájdeného predmetu psovodom a iné drobné nedostatky v tejto fáze činnosti. Pokiaľ preukázateľne označené predmety psom v priebehu stopy nemôže pre ich stratu psovod pri záverečnom odhlásení sa zo stopy ukázať rozhodcovi, tento za ne bodovú stratu neudelí.

Hrubé chyby: Hodnotí sa pomalé a váhavé označenie predmetu, zaujatie polohy a súčasné dvíhanie predmetu, zaujatie inej polohy, než aká bola konkrétne pri hlásení udaná psovodom, zaujatie takej polohy psom pri predmete, kde sa os jeho tela odlišuje od osi postupu o 90° a viac, ako aj označenie predmetu, ktorý nepoložil kladač.

Posúdenie práce na stope: Ak si rozhodca nie je istý dĺžkou stopovacej vôdzky, má právo ju premerať ešte pred uvedením psa na stopu a v prípade, že je vôdzka krátka, psovod si musí zabezpečiť regulérnu. Ani túto skutočnosť rozhodca nepenalizuje. Pokiaľ už pes vypracúva nášľap, nesmie byť v žiadnom prípade rušený.

Rozhodca sa nesmie pohybovať za psovodom na trase stopy vo vzdialenosti menšej ako 10 m.

Ak psovod odmení psa potravou alebo motivačným predmetom v priebehu stopy, nasleduje diskvalifikácia z celej skúšky. Vždy ako hrubá chyba so stratou bodov za príslušnú časť, je hodnotené ovplyvňovanie psa fyzicky alebo hlasom v blízkosti lomov. V prípade, že psovod stopujúceho psa na položený predmet upozorní, či inak ovplyvní hlasom alebo fyzicky na predmet, je takto označený predmet hodnotený ako nespĺnenie cviku „označovanie predmetov“ – 0 bodov. Časový limit vždy začína plynúť od chvíle, keď je pes uvedený na stopu pri nášľapovom kolíku.

Činnosť psa na priamych úsekoch stopy: Bez bodovej straty sa toleruje vychýlenie sa od pachovej trasy psom na vzdialenosť jednej dĺžky jeho tela, rovnako sa posudzuje bez straty bodu, pokiaľ pes vplyvom vetra vypracúva stopu vedľa pachovej dráhy, pokiaľ tak robí v priebehu celého úseku. Bez bodovej straty sa posudzuje aj mierne príbrzdovanie psa psovodom stopovacou vôdzkou, či rýchlejší postup psa, pokiaľ nie je na úkor presnosti vypracovávania stopy.

Po ukončení práce sa psovod odhlási rozhodcovi a odovzdá mu nájdené predmety. V tej chvíli sa ukončuje hodnotenie práce psovoda a činnosť psa.

Kritériá hodnotenia stôp: Pri posudzovaní sa prioritne hodnotí, či a za akých okolností bol splnený cvik ako celok. Pes musí prejavíť záujem, presnosť, ochotu a príslušný stupeň vycvičenosti. Toto sú základné požiadavky hodnotenia pachových prác. Pokiaľ sa jedná o stopu našľapanú cudzou osobou - šľapačom, je potrebné, aby rozhodca bol garantom našľapania stopy.

Vypracovanie stopy:

Drobné chyby: Nedostatočné načuchanie nášľapu, druhé uvedenie psa na stopu, psovod nedodrží vzdialenosť 10 m pri vykročení na stopu, obzeranie sa psa, a iné drobné nepresnosti zo strany psovoda či psa. Zmeny rytmu psa bez zjavných zmien terénu či klimatických podmienok, vybočenie do 3 m od trasy stopy a iné drobné nepresnosti psovoda, či psa v tejto fáze činnosti. Ako drobné chyby hodnotíme viditeľnú reakciu na zver, či inú činnosť v okolí, pokiaľ nie je na závalu v ďalšom výkone pachových prác. Rovnako ako drobné chyby hodnotíme každú nekorektnú prácu so stopovacou vôdzkou, psovod počas stopovania nesmie skracovať dĺžku stopovacej vôdzky či inak vôdzkou ovplyvňovať prácu psa na stope. Ako nekorektnú prácu psovoda so stopovacou vôdzkou hodnotíme, ak psovod nedodržiava vzdialenosť medzi stopujúcim psom na stopovacej vôdzke a psovodom 10 metrov. Chyby a nedostatky pri hlásení pred a po činnosti, rozhodca vytkne, ale nehodnotí. Samotné vyhodnotenie činnosti psa a psovoda na stope rozhodca vyhodnotí vždy verejne.

Ako drobné chyby posudzujeme nepresnosti do jednej dĺžky tela psa, nepresné, alebo váhové vypracovanie lomu, či iné drobné nepresnosti psovoda a psa v tejto fáze činnosti.

Hrubé chyby: Psovod vkročí psovi do nášľapu, psovod ovplyvňuje psa (naznačovanie smeru, hlasné povzbudzovanie, ap.), tretie uvedenie psa na nášľap. V prípade, že pes na stopu v časovom limite vyrazí až po treťom uvedení, bude mu odobraných 9 bodov z príslušnej časti hodnotenia. Vychýlenie sa od pachovej trasy o viac ako 3 m, alebo jednostranné vybočenie s navrátením sa do trasy stopy, vracanie sa na úroveň psovoda, nečisté vypracovanie lomu s následným napojením sa na pachovú trasu stopy, pomalý postup psa alebo nechotou psa pracovať, líhanie si psa na stope, pokiaľ sa nejedná o falošné označovanie predmetu. Rovnako minimálne ako hrubú chybu hodnotíme akékoľvek ovplyvnenie psa psovodom pri vypracovávaní lomu. Ako hrubú chybu so stratou bodov v príslušnej časti, hodnotíme aj prejavy strachu psa.

Ako nesplnený cvik hodnotíme, ak:

- pes predmet neoznačí alebo neprinesie (podľa hlásenia psovoda na charakter označovania predmetov), alebo psovod psa na predmet upozorní, či inak ovplyvní k označeniu. Toto ustanovenie sa nevzťahuje na celé pachové práce na skúške, ale ako nesplnenie cviku sa považuje označenie predmetu na stope,
- psovod opustí stopu v ktoromkoľvek bode o viac ako 10 m, pes 20 m,
- psovod bol už minimálne raz upozornený na ovplyvňovanie psa stopovacou vôdzkou alebo hlasom, alebo sa snaží sám stopu sledovať a ovplyvňovať tak v činnosti psa,
- psovod neuposlúchol príkaz rozhodcu k nasledovaniu psa,
- pes sleduje stopu nepresne, bez záujmu, a počet stratových bodov presiahol možnosť získať 70% z limitu možných získaných bodov,
- presiahol časový limit určený pre výkon,
- ak pri spätnom stopovaní sa psovod vráti o viac ako 10 m a pes o 20 m

SVV 2 poslušnosť – oddiel B

1. Privolanie psa	Z (10 bodov)
2. Ovládateľnosť psa bez vôdzky	Z (10 bodov)
3. Sadni, ľahni, vstaň (na voľno 1 m pred psovodom)	Z (10 bodov)
4. Odloženie psa za pochodu do polohy v stoji	Z (10 bodov)
5. Aport skokom (činka usporiadateľa)	Z (10 bodov)
6. Kladina vysoká (jedným smerom)	Z (10 bodov)
7. Štekanie psa (pes stojí 1 m pred psovodom)	Z (10 bodov)
8. Plazenie psa so psovodom (10 m)	Z (10 bodov)
9. Dlhodobé odloženie psa (vzdialenosť 50 krokov, psovod chrbtom k psovi)	Z (10 bodov)
10. Pokoj psa pri streľbe	(10 bodov)

Spolu 100 (min. 70 b.)

Pri oddiele B poslušnosť na skúške SVV2 sa vždy používa iba zvukový povel

1. Privolanie psa (do polohy v sede pred psovodom) Z (10 bodov)

Povely zvukové: „K nohe“ „Voľno“ „Ku mne“ „K nohe“

Cieľom cviku je: aby pes na jediný povel zanechal prevádzajúcu činnosť a nebojácne, rýchlo a čo najkratšou cestou si ihneď sadol tesne pred psovoda.

Vykonanie: Psovod s neupútaným psom stojí v základnom postoji a na pokyn rozhodcu vykročia priamym smerom. Na ďalší pokyn rozhodcu ostáva psovod stáť v smere pohybu a psovi dáva zvukový povel „voľno“ a sám zostáva stáť na mieste. Pes sa musí od psovoda vzdialiť minimálne 10 m.

Na pokyn rozhodcu na privolanie psa, psovod zaujme základný postoj čelom k psovi a psa privoláva povelom „ku mne“. Povel spojený s menom psa je povolený. Pes má okamžite zaujať miesto tesne pred psovodom, nesmie ho však obťažovať. Na ďalší pokyn rozhodcu psovod dáva psovi povel „k nohe“. Pes rýchlo a presne musí zaujať polohu pri ľavej nohe psovoda a obaja zaujmú základný postoj. Tu sa hodnotenie cviku končí.

Pripomienky k vykonaniu cviku: Ak sa pes nevzdialil do predpísanej vzdialenosti ani na tretí povel psovoda, cvik sa nehodnotí a psovod so psom pokračujú vo vykonávaní ďalších cvikov. Psovod zaujme pri privolaní základný postoj čelom k psovi. Ak pes neuposlúchne na prvý povel, rozhodca dáva pokyn na druhé, resp. tretie privolanie.

Hodnotenie cviku:

Drobné chyby: Pomalší príchod, príchod na druhý povel, nepresné predsadnutie či prisadnutie, fyzický kontakt so psovodom pri privolaní, obťažovanie psovoda pri príchode, pomocné povely, iné drobné nepresnosti pri výkone cviku.

Hrubé chyby: Pes prichádza neochotne, so strachom alebo na tretí povel.

Nesplnenie cviku: Ak sa pes ani na tretíkrát nevzdialil do predpísanej vzdialenosti. Ak pes ani na tretí povel nie je privolaný, nasleduje **diskvalifikácia** pre neovládateľnosť.

2. Ovládateľnosť psa bez vôdzky Z (10 bodov)

Povel zvukový: „K nohe“

Cieľom cviku je: aby pes disciplinovane a presne sledoval psovoda pri chôdzi, pokluse, zmenách smeru pochodu psovoda a pri jeho obratoch za pohybu i na mieste.

Vykonanie: Psovod so psom stojí v základnom postoji, vôdzku má psovod prevesenú z ľavého pleca na pravý bok, alebo skrytú vo vrecku. Na pokyn rozhodcu psovod zvukovým povelom „k nohe“ vykročí priamym smerom. Pes ho

nasleduje vždy úroveň svojej pravej lopatky pri ľavom kolene. Na pokyny rozhodcu niekoľkokrát vykonajú poklus, obraty vľavo, vpravo v bok a čelom vzad. Rovnaké obraty prevedie psovod a pes v základnom postoji. Po ich ukončení psovod zaujme so psom základný postoj. Tu sa hodnotenie cviku končí.

Pripomienky k vykonaniu cviku: Pes môže obraty prevádzať buď obchádzaním psovoda alebo prisúvaním sa pri jeho ľavej nohe. Ak pes používa oba spôsoby, je to hrubá chyba. Psovod môže pri každej zmene smeru, zastavení alebo rytmu chôdze použiť zvukový povel spojený s menom psa. Psovod nesmie pritom meniť svoju základnú polohu a hlavne pristúpiť k prípadne bokom sediacemu psovi. Psovod nesmie prispôsobovať rýchlosť svojho pohybu rýchlosti psa. Poklus sa vykonáva iba priamym smerom, počas poklusu nie sú zo strany rozhodcu vydávané pokyny na zmenu smeru.

Hodnotenie:

Drobné chyby: Pomocné povely, obťažovanie psovoda, chodenie psa mimo osi psovoda, oneskorené reakcie na povely, nepresné zaujímanie polohy pri obratoch na mieste, ďalšie drobné nepresnosti pri výkone tohto cviku.

Hrubé chyby: Nepresnosti v sledovaní psovoda do 1 m od nohy, prekážanie psovodovi v priamočiaram pohybe, zaostávanie za psovodom, striedanie foriem obratov (podsúvanie s obchádzaním), nesústreďenosť psa na daný cvik.

Nesplnený cvik: Pes prejavuje neochotu nasledovať psovoda, zaostáva, či sa vzdáva od nohy psovoda na vzdialenosť viac ako 1 m.

3. Sadni, ľahni, vstaň (na voľno 1 m pred psovodom)

Z (10 bodov)

Povely zvukové: „Sadni“ „Ľahni“ „Vstaň“

Cieľom cviku je: aby pes na jediný povel rýchlo, presne a ochotne zaujal predpísané polohy jeden meter pred čelne stojacim psovodom.

Vykonanie: Psovod s neupútaným psom stoja v základnom postoji. Na zvukový povel psovoda „sadni“ pes ostáva sedieť a psovod sa postaví jeden meter pred psa a otočí sa čelom k psovi. Na pokyny rozhodcu vydáva príslušné povely k zaujatiu predpísaných polôh psovi. Po ukončení cviku sa psovod zaradí k pravému boku psa (môže psa obísť alebo sa priradiť), zaujmú základný postoj a takto ukončia cvik. Pri tomto cviku sa vydávajú len zvukové povely a je možné pred začatím cviku osloviť psa menom.

Pripomienky k vykonaniu cviku: Pri zaujímaní polohy pes nesmie popochádzať. Rozhodca má právo zaujatie jednotlivkej polohy zopakovať, ak má pochybnosti o správnosti vykonania cviku.

Hodnotenie cviku:

Drobné chyby: Popochádzanie psa, pes danú polohu zmení ešte pred vydaním povelu psovoda (výdrž v danej polohe), pomocné alebo nesprávne povely, pomoc, pristupovanie k psovi, obťažovanie psovoda počas cviku a iné ďalšie malé nepresnosti pri výkone tohto cviku.

Hrubé chyby: Nezaujatie niektorej z polôh, fyzický dotyk na psa, neochotné zaujímanie polôh, prejavy strachu.

Nesplnenie cviku: Ak pes neprevedie ani jednu polohu.

4. Odloženie psa za pochodu do polohy v stoji

Z (10 bodov)

Povely zvukové: „K nohe“ „Stoj“ „Sadni“ alebo „K nohe“

Cieľom cviku je: aby pes počas pohybu na jediný povel zaujal predpísanú polohu v stoji rýchlo, presne, ochotne a zotrval v nezmenenej polohe až do príchodu psovoda.

Vykonanie: Psovod so psom stoja v základnom postoji. Na pokyn rozhodcu vykročia povelom „k nohe“ priamym smerom. Na pokyn rozhodcu psovod po približne 10 - 15 krokoch zvukovým povelom „stoj“ usmerní psa do polohy v stoji a sám bez obzerania alebo zmeny spôsobu chôdze pokračuje priamym smerom. Na ďalší pokyn rozhodcu

približne po 15- 20-tich krokoch ostáva psovod stáť a ihneď sa otočí čelom k psovi. Psovod ide na ďalší pokyn od rozhodcu späť a zaujme miesto po pravom boku psa (môže psa obísť alebo sa priradiť) a povelom „sadni“ alebo „k nohe“ zaujmú základný postoj a takto cvik ukončia.

Pripomienky k vykonaniu cviku: Pri samotnom odložení, ak pes vykoná niekoľko krokov na stabilizovanie polohy, nie je to chybou. Povel spojený s menom psa je povolený.

Hodnotenie:

Drobné chyby: Chyby v začiatočnom základnom postavení, zahájení cviku, pes sa počas cviku správa nepokojne (obzerá sa, mierne popochádza), pes počas celého cviku prevedie drobnú zmenu polohy, pri príchode psovoda pes zmení polohu, pomocné povely telom, iné drobné nepresnosti pri výkone cviku.

Hrubé chyby: Pes polohu zaujme pomaly a váhavo, pes po vydaní povelu nereaguje okamžite, ale pokračuje ešte niekoľko krokov, pes zaujme predpísanú polohu, ale do návratu psovoda ju zmení, pes nevydrží na mieste až do príchodu psovoda a opustí miesto odloženia. Ak pes zastaví, ale nezaujme predpísanú polohu, odoberie sa mu polovica bodov.

Nesplnenie cviku: Pes nezastaví ani na tretí povel a pokračuje so psovodom.

5. Aport skokom (činka usporiadateľa)

Z (10 bodov)

Povely zvukové: „Hop“ alebo „Vpred“ „Aport“ „Pust“ „K nohe“

Cieľom cviku je: aby pes na jediný povel psovoda doplnený o povel na prekonanie prekážky čo najrýchlejšie a najkratšou cestou po spätnom prekonaní prekážky priniesol aport psovodovi a na ďalší povel mu ho odovzdal.

Vykonanie: Psovod s neupútaným psom stoja v základnom postoji 4 m pred prekážkou (výška prekážky závisí od kohútikovej výšky psa). Na pokyn rozhodcu psovod odhadzuje aport ponad prekážku na jej druhú stranu tak, aby vzdialenosť medzi psovodom a aportovacou činkou bola minimálne 10 metrov. Na ďalší pokyn rozhodcu psovod vysiela psa povelom „hop“ alebo „vpred“ na prekonanie prekážky. Pred dopadom psa na zem za prekážkou ho dopĺňa povelom „aport“ na prinesenie. Pes má aport čo najrýchlejšie a čo najkratšou cestou so spätným prekonaním prekážky priniesť a sadnúť si tesne pred psovoda. Na ďalší rozhodcov pokyn psovod povelom „pust“ psovi aport odoberie a s aportom v pravej ruke pripaží. Na ďalší pokyn rozhodcu psovod vydáva psovi povel „k nohe“ a pes si sadá k ľavej nohe psovoda, obaja zaujmú základný postoj a takto cvik ukončia.

Pripomienky k vykonaniu cviku: Aportovacia činka je vyhotovená z dreveného materiálu a má predpísanú hmotnosť. Pes pri odhadzovaní aportu sedí neupútaný pri ľavej nohe psovoda. Povel na prekonanie prekážky môže byť vydaný až vtedy, keď je po odhodení aport v pokoji. V prípade, že sa aport nevhodne odkotúľa, psovod môže požiadať rozhodcu o zopakovanie hodu. Pes zostáva sedieť na mieste a psovod odchádza pre aport. Pri odchode psovoda pre aport dáva psovod psovi povel „sadni“ na jeho zotrvanie na mieste. Povel „zostaň“ je povolený. Na ďalší pokyn rozhodcu prevedie nové odhodenie aportu. Ďalšia oprava už nie je možná. Ak takáto situácia nastane, cvik sa nehodnotí a psovod so psom pokračujú nasledujúcim cvikom. Pes má aport pevne chytiť a bez prehryzovania ho priniesť a až do odobratia psovodom držať. Pre hodnotenie nie je rozhodujúce, či pes aport uchopí bezprostredne po preskoku, alebo až po otočení sa k spätnému skoku. Pes sa k psovodovi po odovzdaní aportu môže priradiť, alebo ho obísť. Psovod po odhodení aportu nesmie meniť miesto. Pes sa prekážky pri skoku tam i späť nesmie dotknúť. Povel na vyslanie spojený s menom psa je povolený. Povel spojený so spätným prekonaním prekážky nie je povolený!

Poznámka:

Pri cviku aport skokom je výška prekážky určená podľa kohútikovej výšky psa:

Pri kohútikovej výške psa do 40 cm je výška prekážky **50 cm**

Pri kohútikovej výške psa do 55 cm je výška prekážky **80 cm**

Pri kohútikovej výške psa nad 55 cm je výška prekážky **100cm**

Pri cviku aport skokom je hmotnosť aportu určená podľa kohútikovej výšky psa:

Pri kohútikovej výške psa do 40 cm je hmotnosť aportu **250 g**

Pri kohútikovej výške psa do 55 cm je hmotnosť aportu **650 g**

Pri kohútikovej výške psa nad 55 cm je hmotnosť aportu **1000 g**

Hodnotenie:

Drobné chyby: Nepokoj psa pred alebo po odhodení aportu, prehryzovanie aportu, dotyk psa s prekážkou (každé prekonanie prekážky súvisiace s dotykom psa), fyzický kontakt s aportom na psovoda, pustenie aportu na druhý povel, pes krivo predsadá či prisadá, pomocné povely alebo povely navyše a iné drobné nedostatky súvisiace s výkonom tohto cviku.

Hrubé chyby: Neochotné prinášanie, vyrážanie psa za aportom bez povelu, povel k aportovaniu ak sa ešte aport pohybuje. Prinesenie aportu, ale pes prekážku prekoná len jedným smerom, váhavé, ťažké prekonanie prekážky, hranie sa s aportom, prinesenie aportu do vzdialenosti 3 m od psovoda, pustenie aportu pred povelom na jeho odobratie. Ak pes opustí miesto, keď psovod ide pre aport, aby mohol urobiť opravný hod, avšak v priestore pred líniou prekážky, pustenie aportu na tretí povel.

Nesplnenie cviku: Neprinesenie aportu napriek tomu že prekážku prekoná oboma smermi. Alebo prinesenie aportu, ale prekážku neprekoná ani jedným smerom. Pes aport neprinesie ani do min. vzdialenosti 3 m od psovoda, pes aport nepustí ani na tretí povel, nasleduje **diskvalifikácia** pre neovládateľnosť.

6. Kladina vysoká (jedným smerom)

Z (10 bodov)

Povel zvukový: „K nohe“ „Vpred

Cieľom cviku je: aby pes nebojáčne, ochotne a presne prekonal kladinu v predpísanom smere.

Vykonanie: Psovod s neupútaným psom zaujmú 1 m pred kladinou základný postoj. Na pokyn rozhodcu vydáva psovod psovi povel na prekonanie vysokej kladiny, pričom sa psovod pohybuje po jej pravom okraji tak, aby tempo psa na kladine spolu s jeho tempom boli v súlade. Po prekonaní zostupnej časti psovod so psom pokračujú v priamom smere ešte najmenej 5 - 10 krokov bez toho, aby psovod psa ovplyvnil povelom. Na pokyn rozhodcu sa psovod so psom zastaví a obaja v základnom postoji cvik ukončia.

Pripomienky k vykonaniu cviku: Kladina je vysoká 2 m, dlhá 5 m a široká 30 cm. Na začiatku a na konci kladiny sú rebríky so sklonom 45°. Rebrík má mať dĺžku cca 280 cm a tvorí ho 9 priečok, ktorých šírka je 30 cm. Priečky majú byť upravené ako schodíky. Povel na vyslanie vpred spojený s menom psa je povolený. Ak pes pri zostupe neprejde spodné 2 priečky rebríka zadnými končatinami, nehodnotí sa to ako chyba.

Hodnotenie:

Drobné chyby: Vyrážanie bez povelu, príliš rýchle, alebo pomalé tempo psa, chyby pri priradení sa k nohe, či prisadnutí. Ďalšie drobné nepresnosti spojené s výkonom tohto cviku.

Hrubá chyba: Zoskok zo zostupnej plochy, váhavé, bojzlivé prekonanie kladiny, fyzická pomoc zo strany psovoda, otáčanie sa na kladine.

Nesplnenie cviku: Pes kladinu neprekoná alebo spadne, či zoskočí z jej nábehovej či vodorovnej plochy.

7. Štekanie psa (pes stojí 1 m pred psovodom)

Z (10 bodov)

Povely zvukové: „Vstaň“ alebo „Stoj“ „Štekaj“ „Sadni“

Cieľom cviku je: aby pes na jediný povel niekoľkokrát hlasno zaštekal.

Vykonanie: Psovod s neupútaným psom stojí v základnom postoji. Na pokyn rozhodcu psovod povelom psa postaví a presunie sa 1 meter pred psa, urobí obrat tvárou k psovi, a na pokyn rozhodcu vydáva psovi povel na štekanie. Pes má minimálne trikrát nahlas zaštekáť, pričom nesmie zmeniť polohu. Psovod na pokyn rozhodcu povelom „sadni“

ukončí štekacie a na ďalší pokyn od rozhodcu sa priradí po pravom boku sediaceho psa, zaujatím základného postoja ukončia cvik.

Pripomienky k vykonaniu cviku: V prípade, že pes zmení polohu ešte pred povelom na štekacie, rozhodca môže cvik ešte raz dať zopakovať. Ak pes zmení polohu pred povelom na štekacie opäť, cvik sa nehodnotí. Podnetom na štekacie musí byť výlučne zvukový povel psovoda. Povel spojený s menom psa je povolený.

Hodnotenie:

Drobné chyby: Malé zmeny polohy, posunutie sa, pomocné povely, iné drobné nedostatky spojené s výkonom tohto cviku.

Hrubé chyby: Ojedinelé, nevýrazné štekacie, zmenenie a samostatné znovu zaujatie polohy

Nesplnenie cviku: Pes nešteká, alebo počas štekacie trvale zmení polohu.

8. Plazenie psa so psovodom (10 m)

Z (10 bodov)

Povely zvukové: „Ľahni“ „Plaz“ „Sadni“ alebo „K nohe“

Cieľom cviku je: aby psovod so psom prekonal terén plazením na vzdialenosť 10 metrov.

Vykonanie: Psovod s neupútaným psom stoja v základnom postoji. Na pokyn rozhodcu psovod položí psa do polohy v ľahu, dá psovi povel k plazeniu a zároveň vykročí. Po dosiahnutí požadovanej vzdialenosti 10 m sa psovod zastaví a na pokyn rozhodcu zaujme spolu so psom základný postoj a tým cvik ukončia.

Pripomienky k vykonaniu cviku: Počas plazenia je možné robiť krátke prestávky a psa počas celého cviku chváliť, nie sa ho však dotýkať. Pes sa môže plaziť buď tým spôsobom, že ľahá zadné končatiny za telom, alebo dvíha zadnú časť tela len do tej miery, aby podsunul pod ňu zadné končatiny. Psovod môže pred povelom psa osloviť menom.

Hodnotenie:

Drobné chyby: Pes sa neplazí úplne korektne, v závere cviku predčasne opúšťa miesto, či mení polohu, pomocné povely, iné drobné nedostatky spojené s cvikom.

Hrubé chyby: Pes sa opakovane dvíha, obťažuje psovoda, váľa sa.

Nesplnenie cviku: Pes sa neplazí, fyzické pôsobenie na psa.

9. Dlhodobé odloženie psa (vzdialenosť 50 krokov, psovod chrbtom k psovi) Z (10 bodov)

Povely zvukové: „Ľahni“ „Zostaň“ „Sadni“ alebo „K nohe“

Cieľom cviku je: aby pes na daný povel psovoda zaujal polohu v ľahu a v nej vyčkal až do opätovného príchodu psovoda.

Vykonanie: Pred začatím cviku č.1 druhého psa psovod so psom na vyznačenom mieste zaujmú základný postoj. Na pokyn rozhodcu psovod zvukovým povelom „ľahni“ usmerní psa do polohy v ľahu, dá mu povel „zostaň“ a následne na pokyn rozhodcu sám odchádza do predpísanej vzdialenosti 50 krokov. Psovod po prejdení 50 krokov sa samostatne bez pokynu rozhodcu zastaví a zostáva stáť chrbtom k ležiacemu psovi. Po uplynutí doby a na pokyn rozhodcu odchádza psovod k ležiacemu psovi a zaradí sa po jeho pravom boku. Po približne 3 sekundách na pokyn rozhodcu psovod dáva psovi zvukový povel „sadni“ alebo „k nohe“, pes musí rýchlo a priamo sadnúť do základnej polohy. Oslovenie psa menom pred povelom je dovolené. Takto zaujmú základný postoj a cvik ukončia.

Pripomienky k vykonaniu cviku: Pri skúške SVV2 psovod odchádza od psa do vzdialenosti 50 krokov a ostáva k psovi otočený chrbtom. Psovod sa pri odchode nesmie obzerať za ležiacim psom. Psovod pri psovi nesmie zanechať žiadny predmet. Pes sa pri tomto cviku nesmie váľať, popochádzať, štekať, meniť polohu (s výnimkou ľahnutia si na stehno). Psovod nesmie nijakým spôsobom psa ovplyvňovať. Cvik je sťažený pôsobením nasledujúcej dvojice, ktorá vykonáva cviky poslušnosti.

Hodnotenie cviku:

Drobné chyby: Plazenie, popochádzanie do 2 m, štekatie, zmena polohy, váľanie sa, nepokojné chovanie psovoda ako aj iná skrytá pomoc, nepokojné ležanie psa, prípadne priveľmi skoré postavenie/sadnutie si psa pri vyzdvihnutí, pomocné povely telom a iné drobné nedostatky spojené s výkonom tohto cviku.

Hrubé chyby: Ak pes stojí alebo sedí na mieste odloženia, alebo ak sa pes vzdiali od miesta odloženia o 2- 4 metre, tak sa vykoná čiastočné ohodnotenie. Ak ide pri prevzatí pes oproti psovodovi do 4 m, je bodová zrážka do troch bodov.

Nesplnenie cviku: Pes nezotrvá na určenom mieste alebo sa vzdiali na viac ako 4 m od miesta odloženia, psovod akýmkoľvek spôsobom ovplyvňuje psa k zotrvaní na mieste, ponechanie predmetov, alebo častí výstroje pri psovi.

10. Pokoj psa pri streľbe (10 bodov)

Cieľom cviku je: zistiť stupeň pasívnej alebo agresívnej obrannej reakcie psa pri nárazovom a silnom hluku.

Vykonanie: Streľba sa skúša pri cvikoch poslušnosti tam, kde je pes mimo kontaktu so psovodom zo vzdialenosti 50 m od psa: v priebehu 5 sekúnd sa 2 x vystrelí z pištole kalibru 6 – 9 mm pri cviku „**Odloženie psa za pochodu do polohy v stojí**“ a v priebehu 5 sekúnd sa 2 x vystrelí z pištole kalibru 6 – 9 mm pri cviku „**Dlhodobé odloženie psa**“. Zakazuje sa strieľať pri aportovaní. Počas vykonávania celej poslušnosti sa sleduje reakcia psa nielen na streľbu, ale na všetky hluky, ktoré vyplývajú z okolitej prevádzky. Pes musí byť pri týchto zvukoch pokojný a nesmú ho vyrušovať pri vykonávaní cvikov.

Pripomienky k vykonaniu cviku: Ak z reakcie psa nie je zjavný a jednoznačný prejav na účinky nárazového zvuku, rozhodca má právo overiť si jeho reakciu aj ďalšími výstrelmi zo vzdialenosti 50 m. Prírodná reakcia psa (napr. otočenie hlavy do smeru výstrelu a pod.) sa nehodnotí.

Hodnotenie cviku:

Drobné chyby: Pri tomto cviku sa nehodnotia.

Hrubé chyby: Agresivita alebo také prejavy, ktoré sú ešte zvládnuteľné, ale znehodnocujú výkon jednotlivých cvikov, napríklad štekatie.

Nesplnenie cviku: Pes reaguje útekem, alebo nie je schopný vykonávať ďalšie cviky. Pokiaľ pes vykazuje túto reakciu, cvik sa anuluje a nasleduje **diskvalifikácia** z dôvodu zlyhania povahy.

SVV 2 obrana – oddiel C

1. Vyhľadanie figuranta	ZP (10 bodov)
2. Vystavenie a vyštekatie figuranta	Z (10 bodov)
3. Prehliadka figuranta a prepád psovoda	Z (20 bodov)
4. Výsluch figuranta	Z (5 bodov)
5. Doprovod figuranta	Z (5 bodov)
6. Hladké zadržanie (50 m)	Z (25 bodov)
7. Zadržanie s protiútokom (30 m)	Z (25 bodov)
	Spolu 100 bodov (min. 70)

1. Vyhľadanie figuranta ZP (10 bodov)

Prieskum terénu: Na vhodnom priestore 60x80m sa rozložia 4 úkryty podľa Obrázka 40.

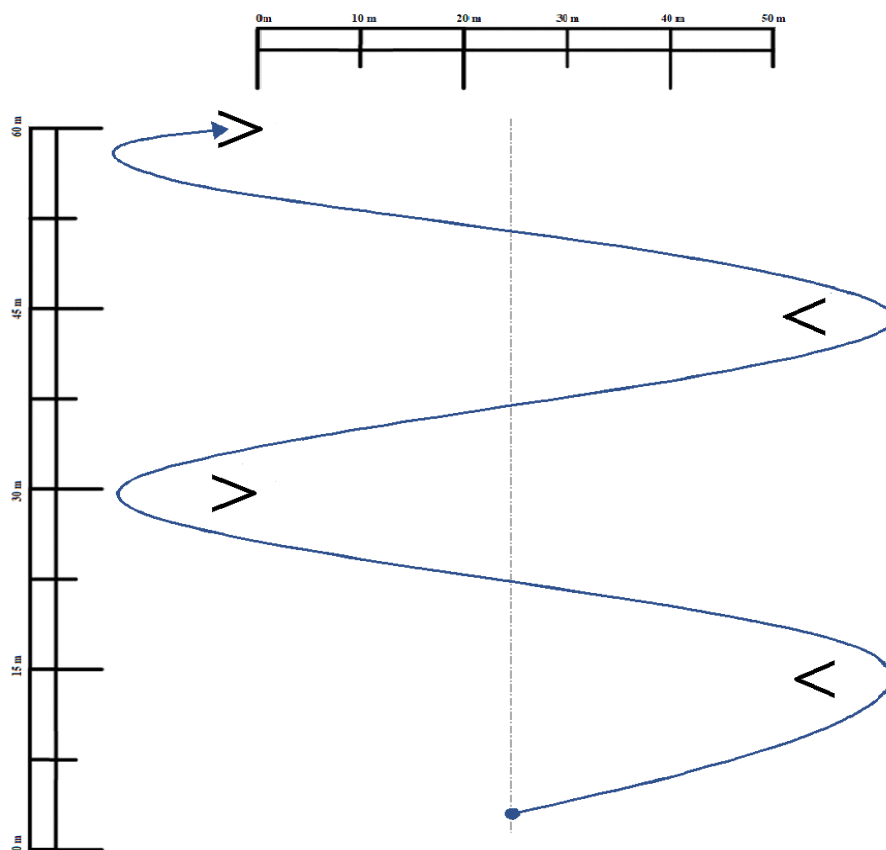

Obrázok č. 40
Schéma rozloženia umelých úkrytov SVV2 - oddiel C

Povely zvukové: „Revír“ „Ku mne“

Povely posunkové: - ukázanie rukou do smeru prehliadaného terénu

Cieľom cviku je: aby pes v určenom priestore aktívne vyhľadal figuranta, ktorý sa tam nachádza.

Vykonanie: Psovod s neupútaným psom zaujmu základný postoj na začiatku pochodovej osi, ktorá vedie pomysleným stredom prehľadávaného priestoru. Na pokyn rozhodcu psovod vysiela psa kolmo na pochodovú os striedavo doprava a doľava podľa toho, ako sú úkryty rozložené. Sám psovod postupuje po pochodovej osi bez zastavovania sa. Rýchlosť svojho postupu môže korigovať s rýchlosťou postupu psa.

Psovod usmerňuje psa k prieskumu povelmi a posunkami na vysielanie i spätné privolanie. Spolu s povelom je povolené jedno oslovenie psa menom. Činnosť psa musí byť rýchla, presná a presvedčivá. Počas postupu psovod nesmie opustiť os postupu a bez zastavovania musí po nej postupovať až na úroveň posledného úkrytu alebo dovedy, kým pes nájdeného figuranta nevystaví a nevyšteká. Akonáhle sa tak stane, psovod sa zastaví v smere pochodu a čaká na pokyn rozhodcu. Tu sa hodnotenie cviku vyhľadania figuranta končí.

Pripomienky k vykonaniu cviku: Vyhľadanie figuranta sa vykonáva na umelé úkryty, rozhodca zaujme svoje stanovisko tak, aby videl na úkryt figuranta, musí však byť od neho vzdialený minimálne 10 metrov a musí sa vyvarovať akýchkoľvek prejavov, ktoré by ovplyvnili výkon psa.

Pes sa pri prieskume nemá dostávať za psovoda, ale ani jeho postup smerom dopredu by nemal byť na pochodovej osi vo väčšej vzdialenosti ako 10 m pred psovodom. Figurant je vždy v poslednom úkryte, tak aby nebol viditeľný z pochodovej osi. Ak pes figuranta aspoň nevystavil, pokladá sa cvik za nesplnený a nie je mu umožnené pokračovať v ďalších cvikoch obrany.

Hodnotenie:

Drobné chyby: Malé chyby pri plánovitom prehľadávaní, pes sa pri prieskume dostáva za alebo ďaleko pred psovoda, stopovanie, psovod opúšťa os postupu do 3 krokov, pomocné povely, ďalšie drobné nedostatky spojené s vykonávaním cviku.

Hrubé chyby: Pes nevykonáva prieskum plánovite, pes miňa úkryt figuranta, psovod opúšťa os postupu o viac ako 3 kroky, pes opúšťa vyhradený priestor, ale ešte je ovládateľný.

Nesplnenie cviku: Pes figuranta nenájde, pes nejaví o prieskum záujem - **ukončenie oddielu C**

2. Vystavenie a vyštekávanie figuranta**Z (10 bodov)**

Povely zvukové: „Sadni“ „K nohe“

Cieľom cviku je: aby pes psovodovi svojim správaním označil miesto úkrytu figuranta.

Vykonanie: Cvik bezprostredne nadväzuje na cvik „Vyhľadanie figuranta“. Okamžite po objavení úkrytu s figurantom musí pes nájdenu osobu intenzívne vystavovať a vyštekávať až do príchodu psovoda. Nesmie pri tom s figurantom strácať vizuálny kontakt. Na pokyn rozhodcu približne po 10 sekundách psovod opustí miesto na pochodovej osi a čo najkratšou cestou pokojným krokom prejde k označenému úkrytu, postaví sa k psovi, zvukovým povelom „sadni“ preruší jeho činnosť a spolu so psom povelom „k nohe“ odstúpi od figuranta tak, aby mu bolo možné vystúpiť z úkrytu. Zaujatím základného postoja je hodnotenie cviku ukončené.

Pripomienky k vykonaniu cviku: Pes nesmie figuranta obťažovať, skákať na neho, ani ho hrýzť. Ak pes zahryzne v úkryte a nepustí sám, dostane psovod pokyn od rozhodcu psa povelom „pusť, k nohe“ odvolať. Ak pes pustí na jeden povel, bude mu odobraných 9 bodov z cviku a v obrane môže pokračovať. Keď pes nepustí na jeden povel, nasleduje **diskvalifikácia**.

Psovod nesmie vydávať žiadne povely vedúce k zotrvaní psa pri figurantovi. V prípade, že pes po čiastočnom vyštekávaní, ale ešte pred pokynom od rozhodcu na príchod psovoda opustí figuranta, môže ho psovod opätovne vyslať na vyštekávanie povelom „revír“. Ak sa pes ani na druhý povel psovoda nevráti do úkrytu a nevyšteká ani nevystaví figuranta, je jeho práca na obrane ukončená. Ak pes po opätovnom vyslaní figuranta vystavuje, je to hodnotené ako hrubá chyba, ale v obrane pokračuje. Ak pes figuranta aspoň nevystaví, obrana je **ukončená**.

Hodnotenie:

Drobné chyby: Nesúvislé štekávanie, nižšia vytrvalosť, mierny dotyk na figuranta, ap.

Hrubé chyby: Pes figuranta len vystaví, pes figuranta striedavo napáda do ochranného rukáva a vyštekáva, jednotlivé, prerušované štekávanie, pes figuranta nevystavuje, pes sa od figuranta vzdialil do vzdialenosti 5 m, ale udržiava s ním vizuálny kontakt.

Nesplnenie cviku: Psovod ovplyvní psa k označeniu figuranta či k zotrvaní pri ňom, v tomto prípade je obrana ukončená. Ak sa pes ani na druhý povel psovoda nevráti do úkrytu a nevyšteká ani nevystaví figuranta, je jeho práca na obrane **ukončená**! Ak pes figuranta tvrdo napadne a nepustí na jeden zvukový povel, alebo pes zahryzne mimo ochranného rukáva, nasleduje **diskvalifikácia** pre neovládateľnosť!

3. Prehliadka figuranta a prepád psovoda**Z (20 bodov)**

Povely zvukové: „K nohe“ „Lahni“ „Stráž“ „Pust“ „Sadni“

Cieľom cviku je: zaistiť bezpečnosť psovoda pri jeho kontakte s figurantom.

Vykonanie: Cvik nadväzuje na cvik „Vystavenie a vyštekávanie figuranta“. Psovod so psom sediacim pri jeho ľavej nohe vyzve figuranta, aby vystúpil z úkrytu, pokojne ostal stáť, dal si ruky nad hlavu a odhodil zbraň. Figurant je povinný zbraň odhodiť. Keď figurant zaujme požadovanú polohu, psovod sa so psom premiestni na určené miesto

a povelom „lahni“ položí psa čelne vo vzdialenosti 3 - 5 m proti figurantovi. Keď pes zaujme polohu v ľahu, vydáva psovod povel „stráž“. Následne psovod figuranta obíde a pozorne odzadu prehliadne jeho odev.

Počas prehliadky na pokyn rozhodcu prevedie figurant prudký obrat na tú stranu, na ktorej nemá ochranný rukáv a snaží sa napadnúť psovoda. Pes má okamžitým razantným záhryzom bez povelu psovoda znemožniť ďalšiu činnosť figurantovi. Na pokyn rozhodcu prestáva figurant klásť odpor. Pes musí samostatne alebo na jeden povel psovoda figuranta pustiť a pozorne strážiť.

Na pokyn rozhodcu psovod pristúpi k psovi, povelom „sadni“ preruší stráženie, ktoré môže byť spojené s vyštekávaním a vyzve figuranta, aby odstúpil do vzdialenosti 3 - 5 metrov potrebnej na dokončenie prehliadky. Psa položí do ľahu, vydá psovi povel „stráž“ a dokončí prehliadku figuranta.

Po skončení prehliadky sa postaví čelne k figurantovi tak, že pes, figurant a psovod tvoria vrcholové body rovnostranného trojuholníka. Tu sa cvik Prehliadka figuranta končí.

Pripomienky k vykonaniu cviku: Počas udeľovania pokynov figurantovi nesmie psovod pridržovať psa za obojok a pes musí sedieť v základom postoji vedľa psovoda. Psovod sa musí vyvarovať vstúpiť medzi figuranta a psa. Nie je prípustné aby figurant zaujal inú polohu ako v stojí. Pes počas stráženia nesmie štekať. Keď je psovod napadnutý figurantom, ten sa sám nesmie aktívne brániť a celý zákrok sa ponecháva na psa.

Hodnotenie:

Drobné chyby: Chvíľkové odvracanie pozornosti psa od figuranta, malé zmeny polohy, štekanie psa, neprimeraná vzdialenosť psa, psovod prehliadku len naznačuje, štekanie pred prepadom, pes po pustení obťažuje figuranta, pomocné povel a pod.

Hrubé chyby: Pes opustí miesto, ale figuranta nenapadne, pes neprejavuje dostatočnú ostražitosť pri strážení, psovod bráni psovi vo výhlade, psovod ponechá pri psovi súčasť výstroja alebo akýkoľvek iný predmet, počas prepadu váhavý alebo málo razantný zákrok, psovod dáva k zákroku povel.

Nesplnenie cviku: Pes osobu figuranta pred alebo počas prehliadky bezdôvodne napadne (ak pes po napadnutí na jeden povel nepustí, nasleduje **diskvalifikácia** pre neovládateľnosť), pri prepade psovoda pes nevykoná zákrok, pes v boji zlyhá a nechá sa vytlačiť, resp. po zákroku opustí figuranta do vzdialenosti väčšej ako 5 m nasleduje **diskvalifikácia** pre zlyhanie povahy. Ak pes po zákroku ani na tretí povel nepustí, nasleduje **diskvalifikácia** pre neovládateľnosť.

4. Výsluch figuranta

Z (5 bodov)

Povel zvukový: „Sadni“ alebo „K nohe“

Cieľom cviku je: zaistiť bezpečnosť psovoda počas výsluchu figuranta.

Vykonanie: Cvik bezprostredne nadväzuje na cvik „Prehliadka figuranta a prepad psovoda“. Psovod vykoná imitovaný výsluch figuranta, informuje sa na dôvod prítomnosti figuranta a oznámi mu, že sa nachádza v priestore, kde je jeho pohyb zakázaný a bude s pomocou psa vykonaný doprovod na určené miesto. Potom sa miernym oblúčikom vráti k psovi a priradí sa k jeho pravému boku. Psa si povelom „sadni“ posadí k nohe, zaujme základný postoj a tu sa hodnotenie cviku končí. Pes má ostražito sledovať dianie a nesmie svojou nedisciplinovanosťou rušiť psovoda.

Pripomienky k vykonaniu cviku: Psovod počas celého cviku nesmie prekážať psovi vo výhlade. Pes počas výsluchu nemá štekať.

Hodnotenie:

Drobné chyby: Chvíľková strata pozornosti, malé zmeny polohy, štekanie psa, nepresné prisadnutie, ap.

Hrubé chyby: Pes opustí miesto, ale figuranta nenapadne, pes je málo ostražitý, psovod bráni psovi vo výhlade.

Nesplnený cvik: Pes figuranta počas výsluchu bezdôvodne napadne. Ak pes po napadnutí na jeden povel nepustí alebo pes zahryzne mimo ochranného rukáva, nasleduje **diskvalifikácia** pre neovládateľnosť.

5. Doprovod figuranta

Z (5 bodov)

Povel zvukový: „K nohe“

Cieľom cviku je: zaistiť bezpečnosť psovoda pri doprovide figuranta.

Vykonanie: Cvik bezprostredne nadväzuje na cvik „Výsluch figuranta“. Psovod so psom sediacim pri ľavej nohe vyzve figuranta, aby sa otočil čelom vzad a pokojne kráčal (približne 15 metrov) určeným smerom. Psovi dáva zvukový povel „k nohe“ a obaja nasledujú pohybujúceho sa figuranta až do doby, kým ich rozhodca nezastaví. Pes má figuranta počas sprevádzania pozorne strážiť. Na pokyn rozhodcu sa figurant, psovod a pes zastavia, zaujmú základný postoj povelom „k nohe“ a hodnotenie cviku sa tu končí. Psovod so psom sa presunie na určené miesto pre začatie ďalšieho cviku.

Pripomienky k vykonaniu cviku: Počas udeľovania pokynov figurantovi musí pes sedieť vedľa nohy psovoda, ktorý stojí v základnom postoji. Psovod so psom počas doprovodu kopírujú dráhu, po ktorej prešiel figurant a majú si udržiavať vzdialenosť 5 metrov počas celého sprevádzania. Dĺžka sprevádzania je najmenej 15 metrov a jej smer a tvar určuje rozhodca. Pes má byť počas celého sprevádzania ostražitý, nesmie ale opustiť úroveň ľavej nohy psovoda a nesmie štekať.

Hodnotenie:

Drobné chyby: Nepresnosti pri sprevádzaní, chvilková strata ostražitosti, pomocné povely, štekание a pod.

Hrubé chyby: Pes je málo ostražitý, pes vyráža ale nenapáda, pes opustí ľavú nohu psovoda viac ako na dĺžku tela.

Nesplnený cvik: Pes figuranta počas sprevádzania bezdôvodne napadne. Ak pes figuranta pri cviku bezdôvodne napadne a nepustí na jeden povel, nasleduje **diskvalifikácia** pre neovládateľnosť.

6. Hladké zadržanie (50 metrov)

Z (25 bodov)

Povely zvukové: „Drž“ „Pust“ „Sadni“ „K nohe“

Cieľom cviku je: aby pes unikajúceho figuranta čo najrýchlejšie a najpriamočiarejšie dobehol a záhryzom do ochranného rukáva mu zamedzil v ďalšom úniku.

Vykonanie: Psovod so psom stoja v základnom postoji na mieste určenom rozhodcom. Psovod môže psa pridržovať za obojok alebo môže byť na voľno. Figurant sa nachádza na voľnom priestranstve alebo je v úkryte. Na pokyn rozhodcu figurant bez dráždenia len s krátkym upozornením na seba krokom odchádza od psa (alebo vyjde z úkrytu a odchádza) v predpísanej vzdialenosti.

Psovod vyzve figuranta výzvou „stoj!“, aby ostal stáť. Na samotnú výzvu psovoda reaguje figurant útekou bez akéhokoľvek upozornenia na svoju osobu a bez dráždenia až do okamihu vykonania zákroku psa.

Psovod s povelom „drž“ alebo „zadrž“ vypúšťa psa a sám okamžite beží za psom. Keď pes figuranta dobehne, musí okamžite previesť zákrok. Keď sa psovod dostaví do vzdialenosti 5 m od miesta boja, zostane stáť. Rozhodca následne dáva pokyn k ukončeniu boja, figurant prestáva klásť odpor. Pes samostatne alebo na povel psovoda „pust“ musí figuranta pustiť a ďalej ho pozorne strážiť až do príchodu psovoda. Na pokyn rozhodcu psovod pristúpi k psovi, povelom „sadni“ preruší jeho činnosť stráženia, počas ktorého môže pes aj štekať a na pokyn rozhodcu odíde so psom do vzdialenosti 5 metrov od figuranta.

Pripomienky k vykonaniu cviku: Figurant nesmie psa po pustení dráždiť hlasom a ani iným spôsobom ho upozorňovať na svoju osobu. V prípade, že pes na prvý povel nepustí, rozhodca umožní psovodovi dať vo vhodnom intervale ešte dva ďalšie povely na pustenie. Ak pes ani na tretí povel nepustí, nasleduje **diskvalifikácia** pre neovládateľnosť.

Hodnotenie:

Drobné chyby: Horšia orientácia na pomocníka, obzeranie sa za psovodom, reakcia na prítomnosť psovoda, pomocné povely, a pod.

Hrubé chyby: Slabý záujem, odtrhnutie sa pri záhryze, málo razantný zákrok, pes opúšťa figuranta do vzdialenosti 5 m, slabá bojovnosť, pasivita, pes po pustení opakovane hryzie.

Nesplnenie cviku: Pes figuranta nezadrží, ak sa pes po zadržaní v boji nechá odohnať, resp. po zákroku opustí figuranta do vzdialenosti väčšej ako 5 m nasleduje **diskvalifikácia** pre zlyhanie povahy. Ak pes ani na tretí povel nepustí, nasleduje **diskvalifikácia** z dôvodu neovládateľnosti.

7. Zadržanie s protiútokom (30 metrov)

Z (25 bodov)

Povely zvukové: „Drž“ „Pust“ „Sadni“ „K nohe“

Cieľom cviku je: preveriť tvrdosť psa pri stretnutí s figurantom, keď na psa pôsobí hrozba úderu.

Vykonanie: Samotný cvik nadväzuje bezprostredne na cvik „Hladké zadržanie“. Psovod so psom stoja v základnom postoji. Psovod môže držať psa za obojok, nesmie ho však dráždiť či povzbudzovať. Od nich odbieha figurant, ktorý sa na pokyn rozhodcu v predpísanej vzdialenosti (cca 30 metrov) otočí, vydráždi psa výhražným hlasovým prejavom a výhražnými pohybmi palicou. V okamihu útoku púšťa psovod psa povelom „drž“ alebo „zadrž“ a necháva ho samostatne zakročiť. Pes musí bez ohľadu na správanie sa figuranta previesť zákrok.

Psovod po vypustení psa zostáva stáť na mieste. Celá činnosť figuranta je riadená rozhodcom.

Figurant na preverenie reakcie psa uplatňuje aj svoj hlasový fond pred samotným zákrokom. Po záhryze figurant naznačuje úder. V prípade, že pes v boji zlyhá, figurant musí uplatňovať naďalej nátlak na psa, až kým rozhodca na základe jednoznačnej reakcie psa činnosť figuranta nezastaví.

Na pokyn rozhodcu figurant prestane bojovať so psom a pes musí samostatne alebo na jeden zvukový povel „pust“ od psovoda figuranta pustiť a pozorne strážiť. Približne 5 sekúnd po pustení dáva rozhodca pokyn psovodovi na príchod k psovi. Následne psovod pristúpi k psovi, preruší jeho stráženie povelom „sadni“ a na pokyn rozhodcu odstúpi so psom do vzdialenosti 5 metrov od figuranta a pripúta psa na vôdzku. Týmto je cvik obrany ukončený.

Pripomienky k vykonaniu cviku: Figurant nesmie psa po pustení dráždiť hlasom a ani iným spôsobom ho upozorňovať na svoju osobu. V prípade, že pes na prvý povel nepustí, rozhodca umožní psovodovi dať vo vhodnom intervale ešte dva ďalšie povely na pustenie. Ak pes ani na tretí povel nepustí, nasleduje **diskvalifikácia** pre neovládateľnosť.

Hodnotenie:

Drobné chyby: Malé negatívne reakcie v správaní sa psa, horšia orientácia na pomocníka, obzeranie sa za psovodom, reakcia na prítomnosť psovoda, pomocné povely a pod.

Hrubé chyby: Pes výrazne na dianie reaguje ale v boji vytrvá, slabý záujem, odtrhnutie sa pri záhryze, málo razantný zákrok, pes opúšťa figuranta do vzdialenosti 5 m, slabá bojovnosť, pasivita a pod., pes po pustení opakovane hryzie.

Nesplnenie cviku: Pes sa nechá od zákroku odradiť, pes zákrok prevedie ale počas boja zlyhá, alebo ak po zákroku opustí figuranta do vzdialenosti väčšej ako 5 m nasleduje **diskvalifikácia** pre zlyhanie povahy. Ak pes ani na tretí povel nepustí, nasleduje **diskvalifikácia pre neovládateľnosť**.

Skúška všestranného výcviku tretieho stupňa - SVV 3

Podmienky účasti: V deň konania skúšok musí pes dovŕšiť predpísaný vek najmenej 18 mesiacov. Nesmú byť udelené žiadne výnimky.

Účasť na tejto skúške je podmienená úspešným splnením skúšky SVV 2.

Na cviky poslušnosti vždy nastupujú dve dvojice, psovod a pes, pričom nepárne štartovné číslo začína cvičiť a párne vykonáva cvik dlhodobého odloženia psa.

Na skúškach sa môže zúčastniť každý pes, pokiaľ spĺňa podmienky článku č. 3.

Pre úspešné splnenie skúšky je potrebné v každej jej časti dosiahnuť najmenej 70% dosiahnuteľných bodov.

Známky:

290 - 300 výborne V

270 - 289 veľmi dobre VD

240 - 269 dobre D

210 - 239 uspokojivo U

0 - 209 nedostatočne N

Povelovú techniku uvádza SP pri každom cviku skratkou: Z = zvukový, P = posunkový povel. Ak skúšobný poriadok uvádza oba povel, je možné použiť ktorýkoľvek z nich, alebo oba súčasne. Potrebná výstroj psa je uvedená v článku č. 8.

Psovod počas vykonávania jednotlivých cvikov v disciplíne poslušnosť a obrana skúšky SVV 3 má vŕdzku prevesenú z ľavého pleca na pravý bok alebo skrytú vo vrecku.

Psovod nesmie počas vykonávania jednotlivých cvikov v disciplíne poslušnosť a obrana skúšky SVV 3 psa pridržať za obojok alebo pripnúť psa na vŕdzku. Jedinou výnimkou, kedy psovod môže psa pridržiavať za obojok, je začiatkové postavenie psovoda a psa pri cviku obrany - Zadržanie s protiútokom.

Psovod si môže psa pripnúť na vŕdzku po odhlásení sa rozhodcovi, po ukončení poslušnosti a po poslednom cviku obrany na pokyn rozhodcu.

Rozhodca pri vydávaní posunkových pokynov pre psovoda pri cvikoch poslušnosti musí byť mimo zorného uhla psa. Cviky obrany sa neprerušujú, vykonávajú sa na umelé úkryty na cvičisku.

SVV 3 stopa – oddiel A

Stopa cudzia, dlhá 800 krokov, 120 minút stará, položená cez poľnú cestu (používaný chodník), resp. krížená druhou osobou, štyrikrát lomená v 90° uhle, päť úsekov, tri predmety, jeden predmet položený na prvom úseku, druhý na druhom, treťom alebo štvrtom úseku podľa rozhodnutia rozhodcu, tretí predmet stopu ukončuje. Časový limit na vypracovanie stopy je 25 minút.

Povel zvukový: „Stopa“ alebo „Hľadaj“

Posunkový povel: - ukázanie rukou do priestoru nášľapu s naklonením trupu.

Sledovanie stopy: 79 bodov

Predmety: 21 bodov

Spolu: 100 bodov (min. 70 b.)

Všeobecné ustanovenia:

Cieľ cviku: Pes má zachytiť začiatok stopy, sledovať ju presne a bez váhania až do konca a psovoda upozorniť na prítomnosť predmetov. Stopu musí absolvovať v príslušnom časovom limite.

Uvedenie na stopu: Krátko pred uplynutím časového intervalu vyzve rozhodca psovoda na zahájenie cviku. Psovod podá hlásenie rozhodcovi už s ustrojeným psom, kde uvedie svoje meno, meno psa, druh a stupeň skúšky a spôsob, či pes predmety aportuje, zdvíha, alebo označuje. Označenie musí byť udané zaujatím konkrétnej polohy. Psovod privedie ustrojeného psa k tabuľke označujúcej začiatok stopy, krátke zastavenie pred nášľapom je povolené, povelom „Hľadaj“ alebo „Stopa“ uvedie psa na nášľap. Tu psovi umožní dostatočné načuchanie bez toho, aby psa ovplyvňoval. Keď pes naznačí smer postupu, psovod necháva prekĺzavať v ruke stopovaciu vŕdzku a nasleduje psa zo vzdialenosti 10 m (Ak stopuje pes na voľno, psovod je povinný dodržať túto vzdialenosť).

Vypracovanie stopy a lomov: Lomy – pravouhlý – lomený v uhle 90° k predchádzajúcemu smeru dráhy stopy.

Lomy sa prevádzajú okamžite zo smeru dráhy stopy, bez oblúčikov, zmeny rytmu a frekvencie krokov, ako aj narušovania terénu. Lomy musí pes vypracovávať s istotou. Pes má po stope postupovať pokojne, presne a so záujmom. Rýchlejší postup, pokiaľ nie je na úkor presnosti, nie je chybou.

Označovanie a prinášanie predmetov: Keď pes v priebehu stopy nájde predmet, musí ho okamžite označiť spôsobom uvedeným v hlásení. Ak pes predmety dvíha, musí tak urobiť v príslušnej polohe (v sede, alebo stojí) a nesmie s nimi pokračovať ďalej. Ak pes predmety označuje, musí zaujať vždy rovnakú polohu pri každom nájdenom predmete tak, ako to nahlásil psovod. Ak ich označuje zaujatím predpísanej polohy, nesmie ich dvíhať. Označenie musí byť v smere stopy. Mierne šikmá poloha v ľahu, sede či v stojí je prípustná. Predmet musí ležať pred alebo medzi prednými labami psa.

Psovod položí stopovaciu vôdzku, pokojným krokom pristúpi k psovi a počká, kým rozhodca skontroluje označenie predmetu psom a následne na pokyn rozhodcu zdvihne označený predmet do výšky. Následne môže psovod svojho psa krátko slovne pochváliť a pohladkať. Na pokyn rozhodcu si ho vloží do vrečka, uchopí stopovaciu vôdzku (môže, ale nemusí sa vrátiť na jej koniec) a povelom vyzve psa, aby pokračoval v stopovaní. Ak pes predmety aportuje, nevyžaduje sa presné predsadnutie, je však nežiaduce, aby pes predmet hrýzol alebo sa s ním hral. Psovod nesmie psa upozorňovať a ani inak ovplyvňovať jeho činnosť zvlášť v blízkosti lomov a predmetov.

Drobné chyby: Hodnotí sa nepresné zaujatie konkrétnej polohy, pes pri označení predmetu prikryje predmet svojim telom prehrýzanie predmetu, pes predmet označí vo vzdialenosti väčšej ako 50 cm od neho, pustenie predmetu (pri prinášaní), nezdvihnutie nájdeného predmetu psovodom a iné drobné nedostatky v tejto fáze činnosti. Pokiaľ preukázateľne označené predmety psom v priebehu stopy nemôže pre ich stratu psovod pri záverečnom odhlásení sa zo stopy ukázať rozhodcovi, tento za ne bodovú stratu neudelí.

Hrubé chyby: Hodnotí sa pomalé a váhavé označenie predmetu, zaujatie polohy a súčasné dvíhanie predmetu, zaujatie inej polohy, než aká bola konkrétne pri hlásení udaná psovodom, zaujatie takej polohy psom pri predmete, kde sa os jeho tela odlišuje od osi postupu o 90° a viac, ako aj označenie predmetu, ktorý nepoložil kladač.

Posúdenie práce na stope: Ak si rozhodca nie je istý dĺžkou stopovacej vôdzky, má právo ju premerať ešte pred uvedením psa na stopu a v prípade, že je vôdzka krátka, psovod si musí zabezpečiť regulárnu. Ani túto skutočnosť rozhodca nepenalizuje. Pokiaľ už pes vypracúva nášľap, nesmie byť v žiadnom prípade rušený.

Rozhodca s kladačom sa nesmú pohybovať za psovodom na trase stopy vo vzdialenosti menšej ako 10 m. Ak psovod odmení psa potravou alebo motivačným predmetom v priebehu stopy, nasleduje diskvalifikácia z celej skúšky. Vždy ako hrubá chyba, so stratou bodov za príslušnú časť, je hodnotené ovplyvňovanie psa fyzicky alebo hlasom v blízkosti lomov. V prípade, že psovod stopujúceho psa na položený predmet upozorní, či inak ovplyvní hlasom alebo fyzicky na predmet, je takto označený predmet hodnotený ako nesplnenie cviku „označovanie predmetov“ – 0 bodov. Časový limit vždy začína plynúť od chvíle, keď je pes uvedený na stopu pri nášľapovom kolíku.

Činnosť psa na priamych úsekoch stopy: Bez bodovej straty sa toleruje vychýlenie sa od pachovej trasy psom na vzdialenosť jednej dĺžky jeho tela, rovnako sa posudzuje bez straty bodu, pokiaľ pes vplyvom vetra vypracúva stopu vedľa pachovej dráhy, pokiaľ tak robí v priebehu celého úseku. Bez bodovej straty sa posudzuje aj mierne pribrzdovanie psa psovodom stopovacou vôdzkou, či rýchlejší postup psa, pokiaľ nie je na úkor presnosti vypracovávania stopy.

Po ukončení práce sa psovod odhlási rozhodcovi a odovzdá mu nájdené predmety. V tej chvíli sa ukončuje hodnotenie práce psovoda a činnosť psa.

Kritériá hodnotenia stôp: Pri posudzovaní sa prioritne hodnotí, či a za akých okolností bol splnený cvik ako celok. Pes musí prejsť záujem, presnosť, ochotu a príslušný stupeň vycvičenosti. Toto sú základné požiadavky hodnotenia pachových prác. Pokiaľ sa jedná o stopu našľapanú cudzou osobou - šľapačom, je potrebné, aby rozhodca bol garantom našľapania stopy.

Vypracovanie stopy:

Drobné chyby: Nedostatočné načuchanie nášľapu, druhé uvedenie psa, psovod nedodrží vzdialenosť 10 m pri vykročení na stopu, obzeranie sa psa, a iné drobné nepresnosti zo strany psovoda, či psa. Zmeny rytmu psa bez zjavných zmien terénu, či klimatických podmienok, vybočenie do 3 m od trasy stopy (rovnako i pri krížení cestou) a iné drobné nepresnosti psovoda či psa v tejto fáze činnosti. Ako drobné chyby hodnotíme viditeľnú reakciu na zver,

či inú činnosť v okolí, pokiaľ nie je na závalu v ďalšom výkone pachových prác. Rovnako ako drobné chyby hodnotíme každú nekorektnú prácu so stopovacou vôdzkou, psovod počas stopovania nesmie skracovať dĺžku stopovacej vôdzky, či inak vôdzkou ovplyvňovať prácu psa na stope. Ako nekorektnú prácu psovoda so stopovacou vôdzkou hodnotíme, ak psovod nedodržiava vzdialenosť medzi stopujúcim psom na stopovacej vôdzke a psovodom 10 metrov. Chyby a nedostatky pri hlásení pred a po činnosti, rozhodca vytkne, ale nehodnotí. Samotné vyhodnotenie činnosti psa a psovoda na stope rozhodca vyhodnotí vždy verejne.

Ako drobné chyby posudzujeme nepresnosti do jednej dĺžky tela psa, nepresné, alebo váhavé vypracovanie lomu, či iné drobné nepresnosti psovoda a psa v tejto fáze činnosti.

Hrubé chyby: Psovod vkročí psovi do nášľapu, psovod ovplyvňuje psa (naznačovanie smeru, hlasné povzbudzovanie, ap.), tretie uvedenie psa na nášľap. V prípade, že pes na stopu v časovom limite vyrazí až po treťom uvedení, bude mu odobraných 9 bodov z príslušnej časti hodnotenia. Vychýlenie sa od pachovej trasy o viac ako 3 m, alebo jednostranné vybočenie s navrátením sa do trasy stopy, vracanie sa na úroveň psovoda, nečisté vypracovanie lomu s následným napojením sa na pachovú trasu stopy, pomalý postup psa alebo neochotou psa pracovať, líhanie si psa na stope, pokiaľ sa nejedná o falošné označovanie predmetu. Rovnako minimálne ako hrubú chybu hodnotíme akékoľvek ovplyvnenie psa psovodom pri vypracovávaní lomu. Ako hrubú chybu so stratou bodov v príslušnej časti, hodnotíme aj prejavy strachu psa.

Ako nesplnený cvik hodnotíme, ak:

- pes predmet neoznačí alebo neprinesie (podľa hlásenia psovoda na charakter označovania predmetov), alebo psovod psa na predmet upozorní, či inak ovplyvní k označeniu. Toto ustanovenie sa nevzťahuje na celé pachové práce na skúške, ale ako nesplnenie cviku sa považuje označenie predmetu na stope,
- psovod opustí stopu v ktoromkoľvek bode o viac ako 10 m, pes 20 m,
- psovod bol už minimálne raz upozornený na ovplyvňovanie psa stopovacou vôdzkou alebo hlasom, alebo sa snaží sám stopu sledovať a ovplyvňovať tak v činnosti psa,
- psovod neuposlúchol príkaz rozhodcu k nasledovaniu psa,
- pes sleduje stopu nepresne, bez záujmu, a počet stratových bodov presiahol možnosť získať 70% z limitu možných získaných bodov,
- presiahol časový limit určený pre výkon,
- ak pri spätnom stopovaní sa psovod vráti o viac ako 10 m a pes o 20 m

SVV 3 poslušnosť – oddiel B

1. Ovládateľnosť psa bez vôdzky	Z (10 bodov)
2. Sadni, ľahni, vstaň (na voľno 15 m pred psovodom)	P (10 bodov)
3. Odloženie psa za pochodu do polohy v sede	Z (10 bodov)
4. Aport šplhom	Z (10 bodov)
5. Kladina vysoká (obojsmerne, psovod na mieste)	Z (10 bodov)
6. Štekanie psa na posunok (pes v ľahu, 15 m pred psovodom)	P (10 bodov)
7. Vysielanie psa vpred (2-krát, vzdialenosť 50 m)	ZP (10 bodov)
8. Privolanie (pes si sadá k nohe psovoda)	P (10 bodov)
9. Plazenie psa (samostatne k psovodovi, 10 m)	P (10 bodov)
10. Dlhodobé odloženie psa (vzdialenosť 50 krokov, psovod v úkryte)	Z (10 bodov)

Spolu 100 bodov (min. 70 b.)

Strelba, ktorá sa bodovo nehodnotí, sa vykonáva pri cvikoch poslušnosti tam, kde je pes mimo kontaktu so psovodom zo vzdialenosti 50 m od psa: v priebehu 5 sekúnd sa 2 x vystrelí z pištole kalibru 6 – 9 mm pri cviku č. 3: „**Odloženie psa za pochodu do polohy v sede**“ a v priebehu 5 sekúnd sa 2 x vystrelí z pištole kalibru 6 – 9 mm pri cviku č. 10: „**Dlhodobé odloženie psa**“. Zakazuje sa strieľať pri aportovaní. Počas vykonávania celej poslušnosti sa sleduje

reakcia psa nielen na streľbu, ale na všetky hluky, ktoré vyplývajú z okolitej prevádzky. Pes musí byť pri týchto zvukoch pokojný a nesmú ho vyrušovať pri vykonávaní cvikov.

Hodnotenie reakcie na streľbu sa vykonáva v rámci cvikov č.3. a č.10. V prípade, že pes reaguje útekou alebo nie je schopný vykonávať ďalšie cviky, cvik sa anuluje a nasleduje **diskvalifikácia** z dôvodu zlyhania povahy.

Pri oddiele B - poslušnosť na skúške SVV 3 sa psovi vydávajú psovodom zvukové, ako aj posunkové povely tak ako je to taxatívne určené pri jednotlivých cvikoch.

1. Ovládateľnosť psa bez vôdzky

Z (10 bodov)

Povel zvukový: „K nohe“

Cieľom cviku je: aby pes disciplinovane a presne sledoval psovoda pri chôdzi, v pokluse, zmenách smeru pohybu psovoda a pri jeho obratoch za pohybu i na mieste.

Vykonanie: Psovod so psom stojí v základnom postoji, vôdzku má prevesenú z ľavého pleca na pravý bok alebo skrytú vo vrecku. Na pokyn rozhodcu psovod vydáva psovi zvukový povel „k nohe“ a vykročí priamym smerom. Pes nasleduje psovoda vždy úrovňou svojej lopatky pri ľavej nohe psovoda. Psovod vydáva psovi zvukové povely „k nohe“ a spoločne na pokyn rozhodcu vykonávajú niekoľkokrát poklus, obraty vľavo v bok, vpravo v bok, čelom vzad. Rovnaké obraty prevedie psovod so psom v základnom postoji. Po ich ukončení psovod zaujme so psom základný postoj. Tu sa hodnotenie cviku končí.

Pripomienky k vykonaniu cviku: Pes môže obraty prevádzať buď obchádzaním psovoda alebo prisúvaním sa k jeho ľavej nohe. Ak pes používa oba spôsoby, je to chybou. Psovod môže pri každej zmene smeru, zastavení alebo rytmu chôdze použiť zvukový povel spojený s menom psa. Psovod nesmie pritom meniť svoju základnú polohu a hlavne pristúpiť k prípadne bokom sediacemu psovi. Psovod nesmie prispôbovať rýchlosť svojho pohybu rýchlosti psa. Poklus sa vykonáva iba priamym smerom, počas poklusu nie sú zo strany rozhodcu vydávané pokyny na zmenu smeru.

Hodnotenie cviku:

Drobné chyby: Pomocné povely, obťažovanie psovoda, chodenie psa mimo osi psovoda, oneskorená reakcia na povely, pomalé vykonávanie obratov, nepresné zaujatie polohy pri obratoch na mieste, ďalšie drobné nepresnosti pri výkone tohto cviku.

Hrubé chyby: Nepresnosti v sledovaní psovoda do 1 m od nohy, prekážanie psovodovi v priamočiariom pohybe, zaostávanie za psovodom, striedanie foriem obratov (podsúvanie s obchádzaním), nesústreďenosť psa na daný cvik.

Nesplnenie cviku: Pes prejavuje neochotu nasledovať psovoda, zaostáva, vzdaluje sa od nohy psovoda na viac ako 1 meter.

2. Sadni, ľahni, vstaň (na voľno 15 metrov pred psovodom)

P (10 bodov)

Povel zvukový: „Sadni“

Povely posunkové: - predpažiť pravú ruku do výšky oka dlaňou vpred a pripažiť

- vzpažiť pravú ruku a pripažiť ju spredu

- zdvihnúť do výšky pása polo ohnutú pravú ruku dlaňou nahor a pripažiť

Cieľom cviku je: aby pes na príslušné posunky rýchlo, presne a ochotne zaujal predpísané polohy vo vzdialenosti 15 metrov pred čelne stojacim psovodom.

Vykonanie: Psovod s neupútaným psom stojí v základnom postoji. Na pokyn rozhodcu psovod zanechá psa v sede zvukovým povelom „sadni“ a vykročí priamym smerom. Keď prejde 15 metrov, ostáva stáť a zaujme voči psovi čelné postavenie.

Na základe posunkových povelov rozhodcu, ktorý vydáva identické posunkové povelov psovodovi pre zaujatie jednotlivých polôh, ich psovod následne opakuje psovi. Rozhodca pri vydávaní posunkových pokynov pre psovoda musí stáť mimo zorného uhla psa - za psom. Po ukončení cviku sa na pokyn rozhodcu psovod vráti ku psovi a zaradí sa po pravom boku psa (môže psa obísť, alebo sa priradiť priamo), zaujmú základný postoj a takto cvik ukončia.

Pripomienky k vykonaniu cviku: Pred začiatkom vydávania posunkových povelov je možné psa jediný raz osloviť menom.

Hodnotenie cviku:

Drobné chyby: Popochádzanie psa, pes danú polohu zmení ešte pred vydaním povelu psovoda (výdrž v danej polohe), pomocné alebo nesprávne povelov, pomoc, popochádzanie k psovi, posúvanie sa k psovodovi počas cviku a iné ďalšie malé nepresnosti pri výkone tohto cviku.

Hrubé chyby: Nezaujatie niektorej z polôh. Neochotné zaujímanie polôh a prejavy strachu.

Nesplnenie cviku: Ak pes neprevedie ani jednu polohu.

3. Odloženie psa za pochodu do polohy v sede

Z (10 bodov)

Povelov zvukové: „K nohe“ „Sadni“

Cieľom cviku je: aby pes počas pohybu na jediný zvukový povel rýchlo, presne a ochotne zaujal polohu v sede a zotrval v nezmenenej polohe až do príchodu psovoda.

Vykonanie: Psovod so psom stoji v základnom postoji. Na pokyn rozhodcu vykročia priamym smerom. Na ďalší pokyn rozhodcu po približne 10 - 15 krokoch psovod jediným zvukovým povelom usmerní psa do polohy v sede a sám bez obzerania pokračuje v priamom smere ešte 15- 20 krokov a na pokyn rozhodcu zostáva stáť a ihneď zaujme polohu čelne k psovi. Na ďalší pokyn od rozhodcu zaujme psovod miesto po pravom boku psa (môže psa obísť, alebo sa priradiť) a zaujmú základný postoj a takto cvik ukončia.

Hodnotenie cviku:

Drobné chyby: Chyby v začiatočnom základnom postavení, zahájení cviku, pes sa počas cviku správa nepokojne (obzerá sa, mierne popochádza), pes počas cviku prevedie drobnú zmenu polohy, pri príchode psovoda sa bez povelu zdvihne, popochádzanie psa, pomocné povelov telom, iné drobné nepresnosti pri výkone cviku.

Hrubé chyby: Pes polohu zaujme pomaly a váhavo, pes po vydaní povelu nereaguje okamžite, ale pokračuje ešte niekoľko krokov, pes zaujme predpísanú polohu, ale do návratu psovoda ju zmení, pes nevydrží na mieste až do príchodu psovoda a opustí miesto odloženia.

Nesplnenie cviku: Pes nezaujme predpísanú polohu, nezastaví a pokračuje so psovodom.

4. Aport šplhom (šikmá stena, činka usporiadateľa)

Z (10 bodov)

Povelov zvukové: „Hop“ alebo „Vpred“ „Aport“ „Pust“ „K nohe“

Cieľom cviku je: aby pes na jediný zvukový povel psovoda doplnený o povel pre prekonanie prekážky čo najrýchlejšie a čo najkratšou cestou po spätnom prekonaní prekážky priniesol aport predpísanej hmotnosti psovodovi a na ďalší povel mu ho odovzdal.

Vykonanie: Psovod s neupútaným psom stoji v základnom postoji 4 m pred prekážkou. Na pokyn rozhodcu psovod odhadzuje aport ponad prekážku na jej druhú stranu. Na ďalší pokyn rozhodcu psovod vysiela psa povelom „hop“ alebo „vpred“ na prekonanie prekážky. Pred dopadom psa na zem za prekážkou ho dopĺňa povelom „aport“ na prinesenie. Pes má aport čo najrýchlejšie a čo najkratšou cestou so spätným prekonaním prekážky priniesť a sadnúť si tesne pred psovoda.

Na ďalší rozhodcov pokyn psovod povelom „pusť“ psovi aport odoberie a s aportom v pravej ruke pripaží. Na ďalší pokyn rozhodcu psovod vydáva psovi povel „k nohe“ a pes si sadá k ľavej nohe psovoda, obaja zaujmú základný postoj a takto cvik ukončia.

Pripomienky k vykonaniu cviku: Aportovacia činka je vyhotovená z dreveného materiálu a má predpísanú hmotnosť. Pes pri odhadzovaní aportu sedí neupútaný pri ľavej nohe psovoda. Povel na prekonanie prekážky môže byť vydaný až vtedy, keď je po odhodení aport v pokoji. V prípade, že sa aport nevhodne odkotúľa, psovod môže požiadať rozhodcu o zopakovanie hodu. Pes zostáva sedieť na mieste a psovod odchádza pre aport. Pri odchode psovoda pre aport dáva psovod psovi zvukový povel „sadni“ na jeho zotrvanie na mieste. Povel „zostaň“ je povolený. Na ďalší pokyn rozhodcu prevedie nové odhodenie aportu. Ďalšia oprava už nie je možná. Ak takáto situácia nastane, cvik sa nehodnotí a psovod so psom pokračujú nasledujúcim cvikom.

Pes sa odráža od päty prekážky, vybehne po jej stene nahor, prednými končatinami sa zachytí o vrch prekážky, prehupne sa cez jej hornú hranu a po zadnej stene zbieha dole. Pes má aport pevne chytiť a bez prehryzovania ho priniesť a až do odobratia psovodom držať. Pre hodnotenie nie je rozhodujúce, či pes aport uchopí bezprostredne po preskoku, alebo až po otočení sa k spätnému skoku. Pes sa k psovodovi po odovzdaní aportu môže priradiť, alebo ho obísť. Psovod po odhodení aportu nesmie meniť miesto. Povel na vyslanie spojený s menom psa je povolený. Povel na spätné prekonanie prekážky nie je povolený.

Poznámka:

Pri cviku aport šplhom je výška prekážky určená podľa kohútikovej výšky psa:

Pri kohútikovej výške psa do 40 cm je výška prekážky **120 cm**

Pri kohútikovej výške psa do 55 cm je výška prekážky **150 cm**

Pri kohútikovej výške psa nad 55 cm je výška prekážky **180cm**

Pri cviku aport šplhom je hmotnosť aportu určená podľa kohútikovej výšky psa:

Pri kohútikovej výške psa do 40 cm je hmotnosť aportu **250 g**

Pri kohútikovej výške psa do 55 cm je hmotnosť aportu **650 g**

Pri kohútikovej výške psa nad 55 cm je hmotnosť aportu **1000 g**

Hodnotenie:

Drobné chyby: Nepokoj psa pred alebo po odhodení aportu, prehryzovanie aportu, fyzický kontakt s aportom na psovoda, pomocné povely, povely navyše, pes si krivo predsadá či prisadá k nohe, pustenie aportu na druhý povel.

Hrubé chyby: Neochotné prinášanie, vyrážanie psa za aportom bez povelu, povel k vyslaniu psa, ak sa ešte aport pohybuje. Prinesenie aportu, ale pes prekážku prekoná len jedným smerom, váhavé, ťažké prekonanie prekážky, vypadnutie aportu po zbehnutí z prekážky, hranie sa s aportom, prinesenie aportu do vzdialenosti 3 m od psovoda, pustenie aportu pred povelom na jeho odobratie. Ak pes opustí miesto, keď psovod ide pre aport, aby mohol urobiť opravný hod, avšak v priestore pred líniou prekážky, pustenie aportu na tretí povel.

Nesplnenie cviku: Neprinesenie aportu napriek tomu, že prekážku prekoná oboma smermi. Alebo prinesenie aportu, ale prekážku neprekoná ani jedným smerom. Pes aport neprinesie ani do min. vzdialenosti 3 m od psovoda. Ak pes aport nepustí ani na tretí povel, nasleduje **diskvalifikácia** z dôvodu neovládateľnosti.

5. Kladina vysoká (obojsmerne, psovod na mieste)

Z (10 bodov)

Povely zvukové: „Vpred“ „Späť“ „K nohe“

Cieľom cviku je: aby pes nebojácne, ochotne a presne prekoná obojsmerne vysokú kladinu.

Vykonanie: Psovod s neupútaným psom zaujmú 1 m pred kladinou základný postoj. Na pokyn rozhodcu vydáva psovod psovi zvukový povel „vpred“ na prekonanie kladiny a sám ostáva stáť na mieste. Keď pes kladinu prekoná, psovod ho jediným povelom „späť“ vyzve k jej spätnému prekonaniu. Po spätnom prekonaní si pes sadá tesne pred psovoda. Na pokyn rozhodcu a následný zvukový povel psovoda „k nohe“ sa pes priradí k jeho ľavej nohe a obaja v základnom postoji cvik ukončia. Pes môže základný postoj pri nohe psovoda zaujať obchádzaním alebo prisunutím.

Pripomienky k vykonaniu cviku: Kladina je vysoká 2 m, dlhá 5 m a široká 30 cm. Na začiatku a na konci kladiny sú rebríky so sklonom 45°. Rebrík má mať dĺžku cca 280 cm a tvorí ho 9 priečok, ktorých šírka je 30 cm. Priečky majú byť upravené ako schodíky.

Povel na vyslanie vpred spojený s menom psa je povolený. Psovod môže svoj postoj po vyslaní psa na kladinu skorigovať do tej chvíle, kým sa pes neotočí na spätné prekonanie, potom už je akákoľvek zmena polohy psovoda neprípustná. Ak pes pri zostupe neprejde posledné 2 priečky zadnými končatinami, nehodnotí sa to ako chyba. Pri spätnom prekonávaní psovod môže, ale nemusí dávať povel na spätné prekonanie. Ak pes prekoná kladinu iba jedným smerom, bude mu odobratých 5 bodov z cviku.

Hodnotenie cviku:

Drobné chyby: Vyrážanie bez povelu, príliš rýchle alebo pomalé tempo psa, chyby pri prisadnutí. Pes je na prekážke neistý a zastavuje sa, pes vynecháva priečky rebríka na vzostupe alebo zostupe.

Hrubé chyby: Ak pes prekoná kladinu len jedným smerom, prináleží mu bodové hodnotenie maximálne 5 b. Ak pri spätnom prekonaní kladiny spadne, či zoskočí z jej nábehovej či vodorovnej plochy, prináleží mu za cvik maximálne 5 b. Pes zoskočí zo zostupnej hornej časti rebríka, váhavé, bojzlivé prekonanie kladiny, otáčanie sa na kladine.

Nesplnenie cviku: Pes neprekoná kladinu ani jedným smerom alebo v smere od psovoda spadne, či zoskočí z jej nábehovej či vodorovnej plochy.

6. Štekanie psa na posunok (pes v ľahu, 15 m pred psovodom) P (10 bodov)

Povel zvukový: „Sadni“ „K nohe“

Povely posunkové: - vzpažiť pravú ruku a pripažiť ju spredu

- pravú ruku ohnúť, vztýčeným ukazovákom vo výške očí kmitnúť 3x proti psovi v intervaloch jednej sekundy, pripažiť.

Cieľom cviku je: aby pes na jeden posunok niekoľkokrát hlasno zaštekával.

Vykonanie: Psovod stojí s neupútaným psom v základnom postoji. Na pokyn rozhodcu psovod zanechá psa v sede zvukovým povelom „sadni“ a vykročí priamym smerom. Po prejdení 15 m sa zastaví a otočí sa čelom k psovi. Na pokyn rozhodcu psa posunkom „vzpažiť pravú ruku a pripažiť ju spredu“ položí do polohy v ľahu a na ďalší pokyn rozhodcu mu posunkom dá povel na štekanie – „pravú ruku ohnúť, vztýčeným ukazovákom vo výške očí kmitnúť 3x proti psovi v intervaloch jednej sekundy, pripažiť“. Pes má minimálne trikrát hlasno zaštekávať pričom nesmie zmeniť polohu. Na ďalší pokyn rozhodcu sa psovod priradí k pravému boku psa, zvukovým povelom ho usmerní do sedu a obaja v základnom postoji cvik ukončia.

Pripomienky k vykonaniu cviku: Pes nesmie zmeniť polohu a ani sa posúvať smerom k psovodovi. Oslovenie psa menom spojeným s posunkom je povolené len raz a to na začiatku cviku. Psovod po vydaní povelu nesmie nechať ruku v polohe posunku.

Hodnotenie:

Drobné chyby: Malé zmeny polohy, posunutie sa, nezvládnutý záver cviku, pomocné povely, iné drobné nedostatky spojené s výkonom cviku.

Hrubá chyba: Ojedinelé, nevýrazné štekanie, zmenenie a samostatné znovu zaujatie polohy.

Nesplnenie cviku: Pes nešteká alebo počas štekania trvale zmení polohu, ponechanie ruky vo forme posunku.

7. Vysielanie psa vpred (2-krát na vzdialenosť 50 metrov) ZP (10 bodov)

Povely zvukové: „Vpred“ „Ľahni“

Povel posunkový: - pravou rukou ukázať do smeru s naklonením trupu, pripažiť

Cieľom cviku je: aby sa pes na jediný povel a posunok rýchlym tempom priamočiaro vzdialil do predpísanej vzdialenosti 50 metrov (v smere vztýčeného cieľa) a na ďalší povel psovoda okamžite zaujal polohu v ľahu.

Vykonanie: Rozhodca pred začatím cviku určí zreteľne smery v teréne, na ktoré sa jednotlivé vysielania uskutočnia. Psovod so psom zaujmú základný postoj. Psovod povelom a posunkom psa vyšle do žiadaného smeru, pes má priamočiario a plynulo vybehnúť do požadovaného smeru. Po ubehnutí požadovanej vzdialenosti psovod psa zvukovým povelom usmerní do polohy v ľahu. Na tento cvik nadväzuje cvik Privolanie k nohe. Keď zaujmú psovod a pes základný postoj, cvik sa zopakuje s cieľom posunutým o 60°- 90° uhol, pričom východzia poloha sa nemení.

Pripomienky k vykonaniu cviku: Pes musí vybehnúť minimálne 25 m, aby mohol byť cvik hodnotený. Cvik sa skúša dvakrát za sebou, pričom cieľ jedného vysielania sa od druhého musí posunúť 60°- 90° uhol (vzdialenosť medzi prvým a druhým cieľom vysielania je minimálne 50 m). Posunkový povel po vydaní nie je prípustné ponechať počas vykonávania celého cviku psom. Pri výbere trasy pes nesmie mať možnosť držať sa terénu (trasa pozdĺž plotu, v riadkoch porastu, ap.). Pri ukončení cviku v ľahu sa pes môže otočiť k psovodovi. Pred povelom je povolené osloviť psa menom. Pokiaľ z vysielania nie je hodnotené privolanie, nie je podstatné a ani hodnotené na ktorý povel pes zaujme miesto pri ľavej nohe psovoda. Na vytýčenie smeru vysielania sa môžu použiť predmety (cestné kužele, tabuľky a pod...), ale musia byť vzdialené viac ako 20 metrov od cieľa cviku.

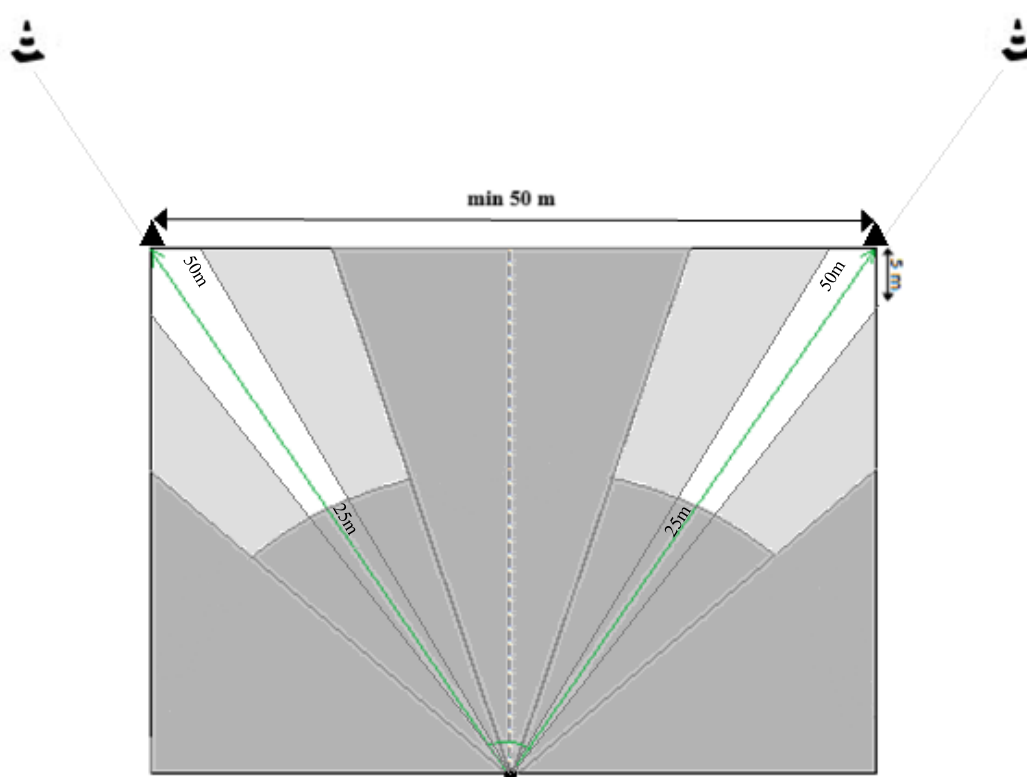

Obrázok č. 41

Schéma a hodnotenie vyslania psa

- - Miesto vysielania psa, ▲ - cieľ cviku (vzdialený 50m od miesta vysielania),
- ▲ - smer cviku (vzdialený min. 20m od cieľa cviku), → ideálna dráha psa,
- - priestor hodnotenia cviku v hrubej chybe, ■ - priestor nesplnenia cviku

Hodnotenie:

Drobné chyby: Postup psa nie je priamočiary, obzeranie sa psa, pomocné alebo opakované povel, iné drobné nedostatky spojené s výkonom cviku, pes zaujme polohu v ľahu na druhý povel.

Hrubé chyby: Pes nevykoná vyslanie do jedného smeru. Pes míňa pomyslený cieľ v odchýlke od 5 - 20 m pri oboch vyslaniach, pes zaujme polohu v ľahu na tretí povel. Psovod nechá ruku vo forme posunku až do ukončenia cviku.

Nesplnenie cviku: Pes nevykoná vyslanie ani do jedného smeru v predpísanej vzdialenosti minimálne 25 m, alebo míňa pomyslený cieľ o viac ako 20 m (viď schéma), pes nezaujme polohu v ľahu ani na tretí povel

8. Privolanie k nohe (pes prichádza z ľahu na posunok stojaceho psovoda) P (10 bodov)

Povel posunkový: - upažiť a pripažiť dľaňou smerom k psovi

Cieľom cviku je: aby pes na jediný posunok psovoda nebojácne, rýchlo a čo najkratšou cestou pribehol k psovodovi a okamžite zaujal polohu v sede pri jeho ľavej nohe. Cvik nadväzuje na cvik Vysielanie psa vpred.

Vykonanie: Psovod ešte pred cvikom Vysielanie psa vpred dostane od rozhodcu informáciu, z ktorého z dvoch vysielaní bude cvik hodnotený. Po vyslaní psa, akonáhle tento zaujme polohu v ľahu, psovod ho na pokyn rozhodcu privoláva posunkom upažením a pripažením ľavej ruky. Pes má po pribehnutí okamžite zaujať polohu pri ľavej nohe psovoda. Tu sa hodnotenie cviku končí.

Pripomienky k vykonaniu cviku: Pokiaľ sa pes pri cviku Vysielanie psa vpred nevzdialil od psovoda minimálne 25 m, cvik nemôže byť hodnotený. Opakovanie vysielania už nie je možné. Oslovenie psa menom spolu s posunkom je povolené.

Hodnotenie

Drobné chyby: Pes vo fáze príchodu pri psovodovi očividne spomaľuje, nepresne prisadá, pomocné povely telom od psovoda pri príchode psa, iné drobné nepresnosti pri výkone cviku.

Hrubé chyby: Pes nepribieha priamočiaro, príchod je neochotný, pomalý.

Nesplnenie cviku: Pes nevykoná privolanie, psovod zotrváva vo fáze posunku.

9. Plazenie psa k psovodovi (vzdialenosť, 10 m) P (10 bodov)

Povely zvukové: „Ľahni“ „Sadni“ „K nohe“

Povel posunkový: - kmitanie pravou rukou napravo a naľavo vo výške bokov.

Cieľom cviku je: aby pes na posunok psovoda ochotne a čo najpresnejšie prekonal terén plazením na vzdialenosť 10 m až do tesnej blízkosti psovoda.

Vykonanie: Psovod s neupútaným psom stojí v základnom postoji. Na pokyn rozhodcu psovod zvukovým povelom „ľahni“ položí psa do ľahu a sám vykročí priamym smerom. Po prejdení 10 m sa zastaví a otočí sa čelom k psovi. Na pokyn rozhodcu psovod posunkovým povelom „kmitanie pravou rukou napravo a naľavo vo výške bokov“ vyzve psa k plazeniu.

Keď sa pes doplazí do tesnej blízkosti psovoda, ostáva pokojne ležať. Na ďalší zvukový povel psovoda „sadni“ si sadá tesne pred neho a na ďalší zvukový povel „k nohe“ sa priradí k jeho ľavej nohe. Psovod aj pes zaujmú základný postoj a cvik ukončia.

Pripomienky k vykonaniu cvikov: Pes sa môže plaziť buď tým spôsobom, že ťahá zadné končatiny za telom, alebo dvíha zadnú časť tela len do tej miery, aby podsunul pod ňu zadné končatiny. Pred vydaním posunku je možné osloviť psa menom. Posunkový povel je možné dávať počas celej doby plazenia psa. Pes sa nesmie dvíhať, váľať, štekať. Plazenie sa vyžaduje neprerušované.

Pes sa k nohe psovoda priraduje obchádzaním, alebo podsunutím.

Hodnotenie:

Drobné chyby: Pes sa neplazí úplne korektne, pes sa neplazí k psovodovi priamou cestou, počas plazenia šteká, nedoplazí sa do tesnej blízkosti psovoda, pri predsadnutí a prisadnutí cvik nevykonáva presne, psovod používa pomocné povely telom, iné drobné nedostatky spojené s cvikom.

Hrubé chyby: Pes sa opakovane dvíha alebo sa váľa.

Nesplnenie cviku: Pes vykoná plazenie na úseku menšom ako 1/3 vzdialenosti, alebo ho nevykoná vôbec. Psovod použije na plazenie zvukový povel.

10. Dlhodobé odloženie psa (vzdialenosť 50 krokov, psovod v úkryte) Z (10 bodov)

Povely zvukové: „Ľahni“ „Zostaň“ „Sadni“ alebo „K nohe“

Cieľom cviku je: aby pes na daný povel psovoda zaujal polohu v ľahu a v nej vyčkal až do opätovného príchodu psovoda.

Vykonanie: Pred začatím cviku č.1 druhého psa psovod so psom na vyznačenom mieste zaujmú základný postoj. Na pokyn rozhodcu psovod zvukovým povelenom „ľahni“ usmerní psa do polohy v ľahu, dá mu povel „zostaň“ a následne na pokyn rozhodcu sám odchádza do úkrytu v predpísanej vzdialenosti 50 krokov. Po uplynutí doby a na pokyn rozhodcu odchádza psovod k ležiacemu psovi a zaradí sa po jeho pravom boku. Po približne 3 sekundách na pokyn rozhodcu psovod dáva psovi zvukový povel „sadni“ alebo „k nohe“, pes musí rýchlo a priamo sadnúť do základnej polohy. Oslovenie psa menom pred povelenom je dovolené. Takto zaujmú základný postoj a cvik ukončia.

Pripomienky k vykonaniu cviku: Pri skúške SVV 3 psovod odchádza od psa do úkrytu vzdialeného 50 krokov tak, aby ho pes nemal v dohľade. Psovod sa pri odchode nesmie obzerať za ležiacim psom. Psovod pri psovi nesmie zanechať žiadny predmet. Pes sa pri tomto cviku nesmie váľať, popochádzať, štekať, meniť polohu (s výnimkou ľahnúť si na stehno). Psovod psa na vzdialenosť nesmie nijakým spôsobom ovplyvňovať. Cvik je sťažený pôsobením nasledujúcej dvojice, ktorá vykonáva cviky poslušnosti.

Hodnotenie cviku:

Drobné chyby: Plazenie, popochádzanie do 2 m, štekanie, zmena polohy, váľanie sa, nepokojné chovanie psovoda ako aj iná skrytá pomoc, nepokojné ležanie psa, prípadne priveľmi skoré postavenie alebo sadnutie si psa pri vyzdvihnutí, pomocné povely telom a iné drobné nedostatky spojené s výkonom tohto cviku.

Hrubé chyby: Ak pes stojí alebo sedí na mieste odloženia, alebo ak sa pes vzdiali od miesta odloženia o 2- 4 metre, tak sa vykoná čiastočné ohodnotenie. Ak ide pri prevzatí pes oproti psovodovi do 4 m, je bodová zrážka do troch bodov.

Nesplnenie cviku: Pes nezotrvá na určenom mieste alebo sa vzdiali na viac ako 4 m od miesta odloženia, psovod akýmkoľvek spôsobom ovplyvňuje psa k zotrvaní na mieste, ponechanie predmetov, alebo častí výstroje pri psovi.

SVV 3 obrana – oddiel C

1. Vyhľadanie figuranta	ZP (10 bodov)
2. Vystavenie a vyštekávanie figuranta	Z (10 bodov)
3. Prehliadka figuranta	Z (5 bodov)
4. Výsluch figuranta	Z (5 bodov)
5. Doprovod figuranta	Z (5 bodov)
6. Prepad pri doprovode	Z (15 bodov)
7. Stráženie figuranta	Z (25 bodov)
8. Zadržanie s protiútokom (70 m)	ZP (25 bodov)
	Spolu 100 bodov (min. 70)

1. Vyhľadanie figuranta ZP (10 bodov)

Prieskum terénu: Na vhodnom priestore 60x100m sa rozloží 6 úkrytov podľa Obrázka 42.

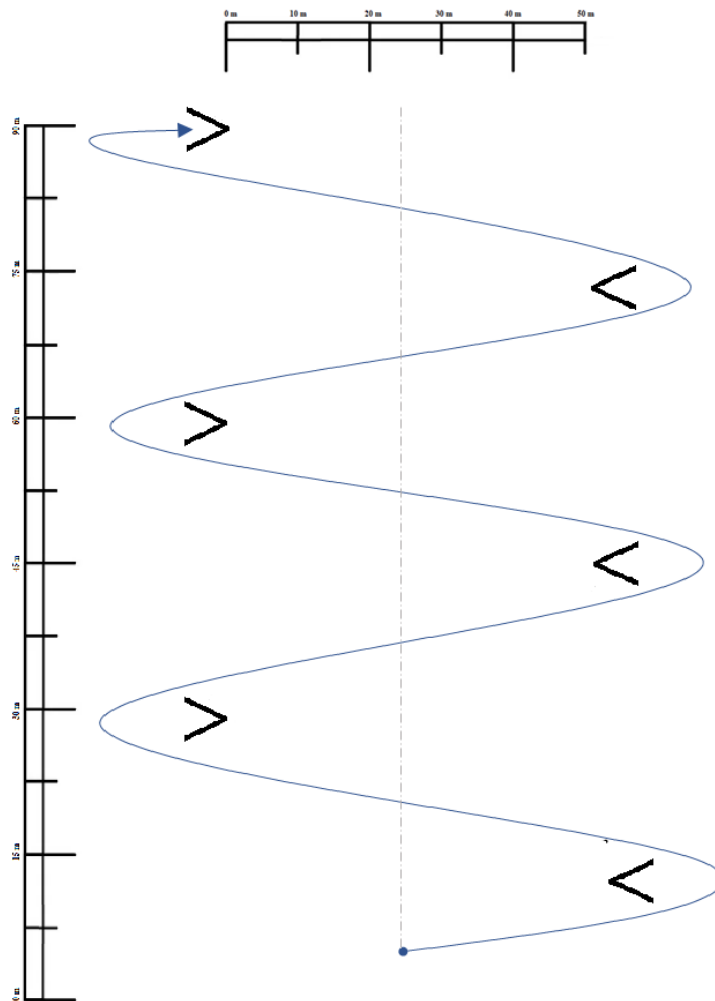

Obrázok 42
Schéma rozloženia umelých úkrytov: SVV 3 - oddiel C

Povely zvukové: „Revír“ „Ku mne“

Povel posunkový: - ukázanie rukou do smeru prehliadaného terénu

Cieľom cviku je: aby pes v určenom priestore aktívne vyhľadal figuranta, ktorý sa tam nachádza.

Vykonanie: Psovod s neupútaným psom zaujmú základný postoj na začiatku pochodovej osi, ktorá vedie pomysleným stredom prehliadaného priestoru. Na pokyn rozhodcu, psovod vysiela psa kolmo na pochodovú os striedavo doprava a doľava podľa toho, ako sú úkryty rozložené. Sám psovod postupuje po pochodovej osi bez zastavovania sa. Rýchlosť svojho postupu môže korigovať s rýchlosťou postupu psa.

Psovod usmerňuje psa k prieskumu povelmi a posunkami na vysielanie i spätné privolanie. Spolu s povelom je povolené jedno oslovenie psa menom. Činnosť psa musí byť rýchla, presná a presvedčivá. Počas postupu psovod nesmie opustiť os postupu a bez zastavovania musí po nej postupovať až na úroveň posledného úkrytu alebo dovedy, kým pes nájdeného figuranta nevystaví a nevyšteká. Akonáhle sa tak stane, psovod sa zastaví v smere pochodu a čaká na pokyn rozhodcu. Tu sa hodnotenie cviku vyhľadania figuranta končí.

Pripomienky k vykonaniu cviku: Vyhľadanie figuranta sa vykonáva na umelé úkryty, rozhodca zaujme svoje stanovisko tak, aby videl na úkryt figuranta, musí však byť od neho vzdialený minimálne 10 metrov a musí sa vyvarovať akýchkoľvek prejavov, ktoré by ovplyvnili výkon psa.

Pes sa pri prieskume nemá dostávať za psovoda, ale ani jeho postup smerom dopredu by nemal byť na pochodovej osi vo väčšej vzdialenosti ako 10 m pred psovodom. Figurant je vždy v poslednom úkryte tak aby nebol viditeľný

z pochodovej osi. Ak pes figuranta aspoň nevystavil, pokladá sa cvik za nesplnený a nie je mu umožnené pokračovať v ďalších cvikoch obrany.

Hodnotenie:

Drobné chyby: Malé chyby pri plánovitom prehľadávaní, pes sa pri prieskume dostáva za alebo ďaleko pred psovoda, stopovanie, psovod opúšťa os postupu do 3 krokov, pomocné povely, ďalšie drobné nedostatky spojené s vykonávaním cviku.

Hrubé chyby: Pes nevykonáva prieskum plánovite, pes miňa úkryt figuranta, psovod opúšťa os postupu o viac ako 3 kroky, pes opúšťa vyhradený priestor, ale ešte je ovládateľný.

Nesplnenie cviku: Pes figuranta nenájde, pes nejaví o prieskum záujem - **ukončenie oddielu C**

2. Vystavenie a vyštekávanie figuranta

Z (10 bodov)

Povel zvukový: „K nohe“

Cieľom cviku je: aby pes psovodovi svojim správaním označil miesto úkrytu figuranta.

Vykonanie: Cvik bezprostredne nadväzuje na cvik „Vyhľadanie figuranta“. Okamžite po objavení úkrytu s figurantom musí pes nájdenu osobu vystavovať a intenzívne vyštekávať až do príchodu psovoda. Nesmie pritom s figurantom strácať vizuálny kontakt. Na pokyn rozhodcu približne po 10 sekundách psovod opustí miesto na pochodovej osi a čo najkratšou cestou pokojným krokom prejde k označenému úkrytu, postaví sa 3 metre za psa a na ďalší pokyn rozhodcu odvolá psa povelom „k nohe“. Pred povelom môže psa osloviť menom a spolu so psom zaujme základný postoj a tým je hodnotenie cviku ukončené.

Pripomienky k vykonaniu cviku: Pes nesmie figuranta obťažovať, skákať na neho ani ho hrýzť. Ak pes zahryzne v úkryte a nepustí sám, dostane psovod pokyn od rozhodcu psa zo vzdialenosti 3 m povelom „pusť k nohe“ odvolať. Ak sa dá pes na jeden povel odvolať, bude mu odobraných 9 bodov z cviku a v obrane môže pokračovať. Keď pes nepustí a nepríde, nasleduje **diskvalifikácia**.

Psovod nesmie vydávať žiadne povely vedúce k zotrvaní psa pri figurantovi. V prípade, že pes po čiastočnom vyštekávaní, ale ešte pred pokynom od rozhodcu na príchod psovoda opustí figuranta, môže ho psovod opätovne vyslať na vyštekávanie povelom „revír“. Ak sa pes ani na druhý povel psovoda nevráti do úkrytu a nevyšteká ani nevystaví figuranta, je jeho práca na obrane ukončená. Ak pes po opätovnom vyslaní figuranta vystavuje, je to hodnotené ako hrubá chyba, ale v obrane pokračuje. Ak pes figuranta aspoň nevystaví, obrana je **ukončená**.

Hodnotenie:

Drobné chyby: Nesúvislé štekávanie, nižšia vytrvalosť, mierny dotyk na figuranta, ap.

Hrubé chyby: Pes figuranta len vystaví, pes figuranta striedavo napáda do ochranného rukáva a vyštekáva, jednotlivé, prerušované štekávanie, pes figuranta nevystavuje, pes sa od figuranta vzdiali do vzdialenosti 5 m, ale udržiava s ním vizuálny kontakt.

Nesplnenie cviku: Psovod ovplyvní psa k označeniu figuranta či k zotrvaní pri ňom, v tomto prípade je obrana ukončená. Ak sa pes ani na druhý povel psovoda nevráti do úkrytu a nevyšteká ani nevystaví figuranta, je jeho práca na obrane **ukončená**! Ak pes figuranta tvrdo napadne a nepustí na jeden zvukový povel, alebo pes zahryzne mimo ochranného rukáva, nasleduje **diskvalifikácia** pre neovládateľnosť.

3. Prehliadka figuranta

Z (5 bodov)

Povely zvukové: „K nohe“ „Ľahni“ „Stráž“

Cieľom cviku je: zaistiť bezpečnosť psovoda pri jeho kontakte s figurantom.

Vykonanie: Cvik nadväzuje na cvik „Vystavenie a vyštekávanie figuranta“. Psovod so psom sediacim pri jeho ľavej nohe vyzve figuranta, aby vystúpil z úkrytu, pokojne ostal stáť, dal si ruky nad hlavu a odhodil zbraň. Figurant je povinný zbraň odhodiť. Keď figurant zaujme požadovanú polohu, psovod sa so psom premiestni na určené miesto a povelom „lahni“ položí psa čelne vo vzdialenosti 3 - 5 m proti figurantovi. Keď pes zaujme polohu v ľahu, vydáva psovod povel „stráž“. Následne psovod figuranta obíde a pozorne odzadu prehliadne jeho odev. Po skončení prehliadky sa postaví čelne k figurantovi tak, že pes, figurant a psovod tvoria vrcholové body rovnostranného trojuholníka. Tu sa cvik Prehliadka figuranta končí.

Pripomienky k vykonaniu cviku: Počas udeľovania pokynov figurantovi nesmie psovod pridržiavať psa za obojok a pes musí sedieť v základom postoji vedľa psovoda. Psovod sa musí vyvarovať vstúpiť medzi figuranta a psa. Nie je prípustné, aby figurant zaujal inú polohu ako v stoji. Pes počas stráženia nesmie štekať.

Hodnotenie:

Drobné chyby: Chvíľkové odvracanie pozornosti psa od figuranta, malé zmeny polohy, štekávanie psa, neprimeraná vzdialenosť psa, psovod prehliadku len naznačuje, a pod.

Hrubé chyby: Pes opustí miesto, ale figuranta nenapadne, pes neprejavuje dostatočnú ostražitosť pri strážení, psovod bráni psovi vo výhľade, psovod ponechá pri psovi súčasť výstroja alebo akýkoľvek iný predmet.

Nesplnenie cviku: Pes osobu figuranta pred alebo počas prehliadky bezdôvodne napadne. Ak pes po napadnutí na jeden povel psovoda figuranta nepustí, alebo pes zahryzne mimo ochranného rukáva, nasleduje **diskvalifikácia** pre neovládateľnosť.

4. Výsluch figuranta

Z (5 bodov)

Povel zvukový: „Sadni“ alebo „K nohe“

Cieľom cviku je: zaistiť bezpečnosť psovoda počas výsluchu figuranta.

Vykonanie: Cvik bezprostredne nadväzuje na cvik „Prehliadka figuranta“. Psovod vykoná imitovaný výsluch figuranta, informuje sa na dôvod prítomnosti figuranta a oznámi mu, že sa nachádza v priestore, kde je jeho pohyb zakázaný a bude s pomocou psa vykonaný doprovod na určené miesto. Potom sa miernym oblúčikom vráti k psovi a priradí sa k jeho pravému boku. Psa si povelom „sadni“ posadí k nohe, zaujme základný postoj a tu sa hodnotenie cviku končí. Pes má ostražito sledovať dianie a nesmie svojou nedisciplinovanosťou rušiť psovoda.

Pripomienky k vykonaniu cviku: psovod počas celého cviku nesmie prekážať psovi vo výhľade. Pes počas výsluchu nemá štekať.

Hodnotenie:

Drobné chyby: Chvíľková strata pozornosti, malé zmeny polohy, štekávanie psa, nepresné prisadnutie, ap.

Hrubé chyby: Pes opustí miesto, ale figuranta nenapadne, pes je málo ostražitý, psovod bráni psovi vo výhľade.

Nesplnený cvik: Pes figuranta počas výsluchu bezdôvodne napadne. Ak pes po napadnutí na jeden povel nepustí alebo pes zahryzne mimo ochranného rukáva, nasleduje **diskvalifikácia** pre neovládateľnosť.

5. Doprovod figuranta

Z (5 bodov)

Povel zvukový: „K nohe“

Cieľom cviku je: zaistiť bezpečnosť psovoda pri doprovoze figuranta.

Vykonanie: Cvik nadväzuje na predchádzajúci cvik „Výsluch figuranta“. Psovod so psom sediacim pri ľavej nohe vyzve figuranta, aby sa otočil čelom vzad a pokojne kráčal (približne 30 metrov) určeným smerom. Psovi dáva zvukový povel „k nohe“ a obaja nasledujú pohybujúceho sa figuranta. Pes má figuranta počas sprevádzania pozorne

strážiť. Hodnotenie cviku sa končí v momente, keď rozhodca vydá pokyn figurantovi, aby sa prudko otočil a vykonal nasledujúci cvik Prepad psovoda pri doprovode.

Pripomienky k vykonaniu cviku: Počas udeľovania pokynov figurantovi musí pes sedieť vedľa nohy psovoda, ktorý stojí v základnom postoji. Psovod so psom počas doprovodu kopírujú dráhu, po ktorej prešiel figurant a majú si udržiavať vzdialenosť 5 metrov počas celého sprevádzania. Dĺžka sprevádzania je najmenej 30 metrov a jej smer a tvar určuje rozhodca. Pes má byť počas celého sprevádzania ostražitý, nesmie ale opustiť úroveň ľavej nohy psovoda a nesmie štekať.

Hodnotenie:

Drobné chyby: Nepresnosti pri sprevádzaní, chvilková strata ostražitosti, pomocné povely psovoda, štekanie ap.

Hrubé chyby: Pes je málo ostražitý, pes vyráža ale nenapadá, pes opustí ľavú nohu psovoda viac ako na dĺžku tela

Nesplnený cvik: Pes osobu počas sprevádzania bezdôvodne napadne. Ak pes figuranta pri cviku bezdôvodne napadne a nepustí na jeden povel, nasleduje **diskvalifikácia** pre neovládateľnosť.

6. Prepad pri doprovode **Z (15 bodov)**

Povel zvukový: „Pust“ „Sadni“

Cieľom cviku je: zabrániť v útoku figuranta na psovoda počas sprevádzania priamym zákrokom psa.

Vykonanie: Počas cviku Doprovod figuranta sa figurant na pokyn rozhodcu prudko otočí do tej strany na ktorej má ochranný rukáv a zaútočí na psovoda. Pes má bez povelu okamžite útok záhryzom zastaviť. Na pokyn rozhodcu figurant prestane bojovať so psom a pes musí samostatne alebo na jeden povel od psovoda figuranta pustiť a pozorne strážiť.

Približne 5 sekúnd po pustení dáva rozhodca pokyn psovodovi na príchod k psovi. Následne psovod pristúpi k psovi, preruší jeho stráženie povelom „sadni“ a na pokyn rozhodcu vyzve figuranta aby odstúpil na vzdialenosť 5 metrov. Bezprostredne na tento cvik nadväzuje Stráženie figuranta.

Pripomienky k vykonaniu cviku: V prípade kontaktu s figurantom sa psovod sám aktívne nebráni a ponecháva priestor na zákrok psovi. Zákrok musí pes previesť bez povelu okamžite a razantne zabrániť figurantovi v prepade.

Hodnotenie:

Drobné chyby: Malé negatívne reakcie v správaní sa psa, horšia orientácia na figuranta, obzeranie sa za psovodom, reakcia na prítomnosť psovoda, pomocné povely a pod.

Hrubé chyby: Pes výrazne na dianie reaguje ale v boji vytrvá, slabý záujem, odtrhnutie sa pri záhryze, málo razantný zákrok, opúšťa figuranta do vzdialenosti do 5 m, sám sa priradí k psovodovi, slabá bojovnosť, pasivita, a pod., pes po pustení opakovane hryzie.

Nesplnenie cviku: Pes bezdôvodne počas doprovodu napadne figuranta (ak pes po napadnutí nepustí na jeden povel, nasleduje **diskvalifikácia** pre neovládateľnosť). Pes sa nechá od zákroku odradiť, pes zákrok prevedie ale počas boja zlyhá, alebo ak po zákroku opustí figuranta do vzdialenosti väčšej ako 5 m, nasleduje **diskvalifikácia** pre zlyhanie povahy. Ak pes ani na tretí povel nepustí, nasleduje **diskvalifikácia** pre neovládateľnosť.

7. Stráženie figuranta **Z (25 bodov)**

Povely zvukové: „Lahni“ „Stráž“ „Sadni“

Cieľom cviku je: aby pes strážil figuranta počas krátkodobej neprítomnosti psovoda a v prípade potreby mu zákrokom zabránil v opustení miesta.

Vykonanie: Po zaujatí vzdialenosti medzi psovodom a figurantom 5 metrov, psovod položí psa čelom k figurantovi, dá povel k stráženiu, a sám sa odoberie do úkrytu vzdialeného za psom asi 30 metrov.

Po uplynutí 1 minúty od ukrytia psovoda a na pokyn rozhodcu figurant normálnym krokom začne odchádzať smerom od psa. Pes musí okamžite a tvrdo únik zlikvidovať, samostatne pustiť do 5 sekúnd a dostrážiť figuranta až do návratu psovoda.

Psovod po uplynutí 1 minúty od pustenja na pokyn rozhodcu opustí úkryt. Následne psovod pristúpi k psovi, preruší jeho stráženie povelom „sadni“. Na pokyn rozhodcu sa presunie psovod so psom na určené miesto pre začatie ďalšieho cviku. Zaujatím základného postoja je hodnotenie cviku ukončené.

Pripomienky k vykonaniu cviku: Pes nesmie figuranta bezdôvodne napádať vo fáze stráženia do zákroku. Zárok musí byť vykonaný bez váhania a okamžite.

Pred odchodom figurant nesmie žiadnym spôsobom na seba psa upozorňovať. Pes po pustení nesmie figuranta opustiť na vzdialenosť väčšiu ako 5 m a nesmie ho prestať až do príchodu psovoda strážiť. Po pustení vo fáze stráženia do príchodu psovoda môže pes štekať. Ak pes nepustí samostatne, psovod na pokyn rozhodcu vystúpi z úkrytu na vzdialenosť 1 kroku a môže použiť povel na pustenie. V tomto prípade sa cvik nehodnotí, ak však pes nepustí ani na tretí povel od psovoda, nasleduje **diskvalifikácia** z dôvodu neovládateľnosti.

Hodnotenie:

Drobné chyby: Obzeranie sa za psovodom, nesústreďené stráženie, štekание pred zákrokom, pes po pustení opakovane obťažuje figuranta, ap.

Hrubé chyby: Váhavý a málo razantný zárok.

Nesplnenie cviku: Pes figuranta bezdôvodne napadne pred časovým limitom, pes figurantovi nezabráni v úniku do 5 m od miesta stráženia, pes opustí figuranta pred alebo po zákroku na vzdialenosť väčšiu ako 5 m. Psovod akýmkoľvek spôsobom ovplyvní výkon psa v ktorejkoľvek fáze cviku, pes samostatne nepustí 5 sekúnd po tom, ako figurant prestane klásť odpor, alebo ho opätovne napadne a nepustí. Ak psovod použije povel na pustenie, cvik sa nehodnotí, ak však pes nepustí ani na tretí povel od psovoda, nasleduje **diskvalifikácia** z dôvodu neovládateľnosti.

8. Zadržanie s protiútokom (70 metrov) ZP (25 bodov)

Povely zvukové: „Drž“ „Pust“ „Sadni“ „K nohe“

Povel posunkový: - ukázanie do smeru zákroku

Cieľom cviku je: aby pes spočiatku utekajúceho a neskôr útočiaceho figuranta záhryzom do rukáva zneškodnil a znemožnil mu ďalšiu činnosť. Toto zadržanie je zároveň spojené s odolnosťou psa.

Vykonanie: Psovod so psom stojí v základnom postoji. Psovod môže psa pridržovať za obojok, tento ale musí pokojne sedieť. V predpísanej vzdialenosti (70 metrov) z úkrytu vystúpi figurant a ide naprieč vymedzeným priestorom. Po prejení 30 metrov ho psovod vyzve k zastaveniu. Na výzvu reaguje figurant bez akéhokoľvek prejavu útekou smerom od psa.

Psovod na pokyn rozhodcu vysiela psa k zadržaniu a sám ostáva pokojne stáť na mieste. Keď pes prekoná približne polovicu vzdialenosti, figurant sa na pokyn rozhodcu otočí a prevedie rázny protiútok na psa.

Na odstrašenie psa používa výstražné mávanie palicou a krik. Pes má bez zaváhania ráznym záhryzom znemožniť ďalší útok figuranta. Ihneď po zákroku a následne počas boja figurant naznačuje údery palicou. Figurant na pokyn rozhodcu prestane klásť odpor. Pes musí sám alebo na jeden povel psovoda okamžite pustiť. Keď pes figuranta pustí, na pokyn rozhodcu psovod pokojným krokom príde k psovi, preruší jeho stráženie povelom „sadni“ a na pokyn rozhodcu odstúpi so psom do vzdialenosti 5 metrov od figuranta povelom „k nohe“. Zaujme základný postoj, na pokyn rozhodcu psovod pripúta psa na vôdzku a odchádza na vyhodnotenie.

Pripomienky k vykonaniu cviku: Pri vystúpení figuranta tento nesmie na seba upozorňovať psa hlasom a ani iným spôsobom. Nie je prípustné, aby počas prebiehajúceho cviku zadržania, sa figurant nachádzal mimo zorného uhla psa. V prípade, že pes na prvý povel nepustí, rozhodca umožní psovodovi dať vo vhodnom intervale ešte dva povel na pustenie. Ak pes ani na tretí povel nepustí, nasleduje **diskvalifikácia** pre neovládateľnosť.

Hodnotenie:

Drobné chyby: Malé negatívne reakcie v správaní sa psa, horšia orientácia na figuranta, obzeranie sa za psovodom, reakcia na prítomnosť psovoda, pomocné povely.

Hrubé chyby: Pes výrazne na dianie reaguje, ale v boji vytrvá, slabý záujem, odtrhnutie sa pri záhryze, málo razantný zákrok, nervozita a prekusy počas použitia hrozby úderu palicou, po pustení opúšťa figuranta do vzdialenosti do 5 m, sám sa priradí k psovodovi, slabá bojovnosť, pasivita a pod., pes po pustení opakovane hryzie.

Nesplnenie cviku: Pes sa nechá od zákroku odradiť, pes zákrok prevedie, ale počas boja zlyhá, alebo ak po zákroku opustí figuranta do vzdialenosti väčšej ako 5 m, nasleduje **diskvalifikácia** pre zlyhanie povahy. Ak pes ani na tretí povel nepustí, nasleduje **diskvalifikácia** pre neovládateľnosť.

Skúška psa stopára – SPS

kritériá skúšky SPS

Vek psa v deň konania skúšok najmenej 18 mesiacov.

Účasť na skúške nie je podmienená splnením iného druhu ani stupňa skúšky.

Na skúškach sa môže zúčastniť akýkoľvek pes spĺňajúci kritériá článku 3.

Pre úspešné splnenie skúšky je potrebné dosiahnuť v každej jej časti najmenej 70% dosiahnuteľných bodov.

Známky:

190 – 200 výborne V

175 – 189 veľmi dobre VD

160 – 174 dobre D

140 – 159 uspokojivo U

0 – 139 nedostatočne N

Povelovú techniku uvádza SP pri každom cviku skratkou: Z = zvukový, P = posunkový povel.

Tam, kde sú uvedené oba povely, môže psovod použiť ktorýkoľvek z nich, alebo oba súčasne.

Výstroj psa je potrebná v rozsahu článku č. 8.

Náplň skúšky SPS, dosiahnuteľné body

Stopa A

cudzia, 1200 krokov dlhá, 180 minút stará, dvakrát zalomená v 90° uhle, položená cez používanú cestu, resp. križená cudzou osobou. Jeden predmet položený na trase stopy, druhý predmet stopu ukončuje. Časový limit na vypracovanie je 35 minút.

Z 100 b. (min. 70 b.)

Stopa B

cudzia, 600 krokov dlhá, 60 minút stará, trikrát zalomená v 90° uhle, jedenkrát v 45° uhle, na jednom z 90° lomov je položený pachový kríž bez časového rozdielu. Jeden predmet na trase stopy, druhý predmet stopu ukončuje. Časový limit na vypracovanie je 15 minút.

Z 100 b. (min. 70 b.)

Celkom (Stopa A+ stopa B) 200 bodov (min. 140 b.)

Pripomienky k vykonaniu skúšky SPS

Obe stopy pre toho istého psa musí položiť rovnaký kladač. Obe stopy počas skúšky SPS sa vykonávajú v jeden deň. Minimálny časový odstup medzi jednotlivými disciplínami (**Stopa A+ stopa B**) je 1 hodina.

Všeobecné ustanovenia:

Povely zvukové: „Hľadaj!“ alebo „Stopa!“

Cieľ cviku: Pes má zachytiť začiatok stopy, sledovať ju presne a bez váhania až do konca a psovoda upozorniť na prítomnosť predmetov. Stopu musí absolvovať v príslušnom časovom limite.

Tvar stopy, dĺžku jednotlivých úsekov, jej umiestnenie v teréne, umiestnenie predmetov a trvanie stopy určuje rozhodca vždy v súlade so znením Národného skúšobného poriadku ZŠK. V prípade akcie poveruje organizáciou kladenia stôp vedúceho akcie pre pachové práce. Vedúci akcie pre pachové práce zodpovedá v konečnom dôsledku za realizáciu pokynov rozhodcu tak, ako keby bol tento prítomný osobne.

Pri kladení stôp a predmetov musí byť vždy prítomný rozhodca (vedúci akcie pre pachové práce). Je zakázané, aby pri kladení cudzích stôp bol prítomný psovod.

Terén na polozenie stopy: Stopy sa neodporúča klásť do takého terénu, ktorý umožňuje psovodovi a psovi vizuálnu orientáciu o trase stopy.

Položenie stopy: Časový limit udaný pri stope označuje minimálny časový interval stopy. Odporúča sa, aby sa časový rozdiel dôsledne dodržiaval, ak však dôjde k malým časovým rozdielom, je to prípustné.

Začiatok stopy: Šľapač zaujme východiskovú pozíciu, zapichne identifikačnú tabuľku vedľa ľavej nohy. Približne 1 minútu stojí na mieste, príp. v malom kruhu o maximálnom priemere 30 cm prestupuje, aby tak zvýraznil začiatok stopy. Pri tejto činnosti nesmie nohami narušovať povrchovú štruktúru terénu, a ani inak zviditeľňovať začiatok stopy. Potom vykročí smerom, ktorý mu určí rozhodca v bežnom pochodovom tempe a bez zastavovania sa prevedie úseky a lomy podľa pokynov rozhodcu (vedúceho pachových prác) v predpísanom krokovom rozsahu a rozloží priamo na trasu stopy predmety.

Pokiaľ v tejto činnosti zistí rozhodca nedostatky, je povinný šľapača vrátiť, poučiť a dať mu našľapať druhú stopu.

Predmety na stope:

Predmety kladené na stopu:

- Sú zhotovené z textilu, kože, gumy, dreva a ich kombinácie. Iný materiál je neprípustný.
- Farebne sa nesmú výrazne líšiť od farby terénu a ich rozmery sú 10x5x1 cm.
- Každý predmet musí mať pach osoby, ktorá kladie stopu, predmety musí mať 30 min. Pred nášlapom.
- Ako predmety nesmú slúžiť hračky psa.
- Na pretekoch musia byť predmety rovnakej veľkosti a z rovnakého materiálu pre všetkých psov položené v rovnakom poradí, odporúča sa, aby predmety boli očíslované a ich číslo sa zhodovalo s číslom stopy.
- Každý predmet môže byť použitý len raz a len pre jedného psa.
- Pred akciou rozhodca predmety skontroluje a schváli ich použitie.
- Nie je možné klásť predmety a lomy vo vzájomnej vzdialenosti menšej ako 20 metrov.
- Ani lomy, ani predmety nie je prípustné klásť v tesnej blízkosti výrazných orientačných bodov v teréne.

Uvedenie na stopu: Krátko pred uplynutím časového intervalu, vyzve rozhodca psovoda na zahájenie cviku.

Psovod podá hlásenie s už ustrojeným psom na stopovanie, uvedie svoje meno, meno psa, druh a stupeň skúšky a spôsob, či pes predmety aportuje, zdvíha, alebo označuje. Označenie musí byť udané zaujatím konkrétnej polohy. Rozhodca ukáže psovodovi priestor nášlapu. Psovod privedie ustrojeného psa k tabuľke označujúcej začiatok stopy a povelom „HLADAJ“ alebo „STOPA“ uvedie psa na nášlap. Tu psovi umožní dostatočné navetrenie bez toho, aby psa ovplyvňoval. Keď pes naznačí smer postupu, psovod necháva preklzávať v ruke stopovaciu vôdzku a nasleduje psa zo vzdialenosti 10 m (Ak stopuje pes na voľno tiež je psovod povinný dodržať túto vzdialenosť).

Vypracovanie stopy a lomov:

Lom – pravouhlý – lomený v uhle 90° k predchádzajúcemu smeru dráhy stopy.

Lom – ostrý – lomený v uhle 45° k predchádzajúcemu smeru dráhy stopy.

Lomy sa prevádzajú okamžite zo smeru dráhy stopy, bez oblúčikov, zmeny rytmu a frekvencie krokov, ako aj narušovania terénu. Lomy musí pes vypracovávať s istotou.

Pes má po stope postupovať pokojne, presne a so záujmom. Rýchlejší postup, pokiaľ nie je na úkor presnosti, nie je chybou.

Stopa B :

Stopa B pri Skúške psa stopára (SPS) predpisuje pachový kríž. Ten sa vykonáva na jednom z 90° lomov tak, že kladač postupuje po trase stopy a osoba, ktorá vytvára pachový kríž prichádza sprava, alebo zľava pod uhlom 90°, vždy z opačnej strany, kde sa bude trasa stopy lomiť. Keď sa obe osoby v konkrétnom bode stretnú, toto miesto stretnutia vytvára samotný pachový kríž, pričom kladač sa na ňom pod 90° uhlom otočí do opačného smeru odkiaľ prišla osoba vytvárajúca pachový kríž a pokračuje v ďalšom priebehu stopy. Osoba tvoriaca pachový kríž sa na mieste stretnutia otáča tiež pod 90° uhlom a odchádza pokračujúc pôvodným smerom, ktorým išiel kladač pred svojím otočením sa na lome. Osoba, ktorá vytvárala pachový kríž, musí pred a po vytvorení pachového kríža kráčať najmenej 50 metrov priamym smerom. Pachový kríž sa vykonáva bez rozdielu času polozenia, tzn. ihneď po položení lomu kladačom.

Označovanie a prinášanie predmetov: Keď pes v priebehu stopy nájde predmet, musí ho okamžite označiť spôsobom uvedeným v hlásení. Ak pes predmety dvíha, musí tak urobiť v príslušnej polohe (v sede, alebo stojí) a nesmie s nimi ísť ďalej. Ak pes predmety označuje, musí zaujať vždy rovnakú polohu pri každom nájdenom predmete tak, ako to nahlásil psovod. Označenie musí byť v smere stopy. Mierne šikmá poloha v ľahu, sede či v stojí je prípustná. Predmet musí ležať pred alebo medzi prednými labami psa. Ak ich označuje zaujatím predpísanej polohy, nesmie ich dvíhať.

Psovod položí stopovaciu vôdzku, pokojným krokom pristúpi k psovi a počká, kým rozhodca skontroluje označenie predmetu psom a následne na pokyn rozhodcu zdvihne označený predmet do výšky. Na pokyn rozhodcu si ho vloží do vrečka, uchopí stopovaciu vôdzku (môže, ale nemusí sa vrátiť na jej koniec) a povelom vyzve psa, aby pokračoval v stopovaní. Ak pes predmety aportuje, nevyžaduje sa presné pred sadnutie, je však nežiadúce, aby pes predmet hrýzol alebo sa s ním hral. Psovod nesmie psa upozorňovať a ani inak ovplyvňovať jeho činnosť zvlášť v blízkosti lomov a predmetov.

Predmety sa kladú spravidla v polovici prvého alebo druhého úseku a ako ukončenie stopy, vždy priamo do priebehu pachovej trasy, nesmú sa ukrývať.

Drobné chyby: Hodnotí sa nepresné zaujatie konkrétnej polohy, prehrýzanie predmetu, pustenie predmetu (pri prinášaní), nezdvihnutie nájdeného predmetu psovodom a iné drobné nedostatky v tejto fáze činnosti. Pokiaľ preukazne označené predmety psom v priebehu stopy nemôže pre ich stratu psovod pri záverečnom odhlásení sa zo stopy ukázať rozhodcovi, tento za ne bodovú stratu neudelí.

Hrubé chyby: Hodnotí sa pomalé a váhavé označenie predmetu, zaujatie polohy a súčasné dvíhanie predmetu, zaujatie inej polohy, než aká bola konkrétne pri hlásení udaná psovodom, zaujatie takej polohy psom pri predmete, kde sa os jeho tela odlišuje od osi postupu o 90° a viac, ako aj označenie predmetu, ktorý nepoložil kladač.

Posúdenie práce na stope: Ak si rozhodca nie je istý dĺžkou stopovacej vôdzky, má právo ju premerať a v prípade, že je vôdzka krátka, psovod si musí zabezpečiť regulérnu. Ani túto skutočnosť rozhodca nepenalizuje. Pokiaľ už pes vypracúva nášľap, nesmie byť v žiadnom prípade rušený.

Rozhodca s kladačom sa nesmú pohybovať za psovodom na trase stopy vo vzdialenosti menšej ako 10 m. Ak psovod odmení psa potravou alebo motivačným predmetom v priebehu stopy, nasleduje diskvalifikácia z celej skúšky. Vždy minimálne ako hrubá chyba so stratou bodov za príslušnú čas je hodnotené ovplyvňovanie psa fyzicky alebo hlasom v blízkosti lomov a predmetov. Časový limit vždy začína plynúť od chvíle, keď je pes uvedený na stopu pri nášľapnom kolíku.

Činnosť psa na priamych úsekoch stopy: Bez bodovej straty tolerujeme vychýlenie sa od pachovej trasy psom na vzdialenosť jednej dĺžky jeho tela, rovnako posudzujeme bez straty bodu, pokiaľ pes vplyvom vetra vypracúva stopu vedľa pachovej dráhy, pokiaľ tak robí v priebehu celého úseku. Bez bodovej straty posudzujeme aj mierne pribrzdovanie psa psovodom stopovacou vôdzkou, či rýchlejší postup psa, pokiaľ nie je na úkor presnosti vypracovávania stopy.

Po ukončení práce sa psovod odhlási rozhodcovi a odovzdá mu nájdené predmety. V tej chvíli sa ukončuje hodnotenie práce psovoda a činnosť psa.

Kritériá hodnotenia stôp: Pri posudzovaní sa prioritne hodnotí či a za akých okolností bol splnený cvik ako celok. Pes musí prejsť záujem, presnosť, ochotu a príslušný stupeň vycvičenosti. Toto sú základné požiadavky hodnotenia pachových prác. Pokiaľ sa jedná o stopu našľapanú cudzou osobou – šľapačom, je potrebné, aby rozhodca bol garantom našľapania stopy .

Vypracovanie stopy:

Drobné chyby: Nedostatočné načuchanie nášľapu, druhé uvedenie psa, psovod nedodrží vzdialenosť 10 m pri vykročení na stopu, obzeranie sa psa a iné drobné nepresnosti zo strany psovoda či psa.

Zmeny rytmu psa bez zjavných zmien terénu, či klimatických podmienok, vybočenie do 3 m od trasy stopy, (rovnako i pri krížení cestou), a iné drobné nepresnosti psovoda či psa v tejto fáze činnosti.

Ako drobné chyby hodnotíme viditeľnú reakciu na zver či inú činnosť v okolí, pokiaľ nie je na závalu v ďalšom výkone pachových prác. Rovnako ako drobné chyby hodnotíme každú nekorektnú prácu so stopovacou vôdzkou, či nepresnosti zo strany psovoda. Ako nekorektnú prácu psovoda so stopovacou vôdzkou hodnotíme, ak psovod nedodrží vzdialenosť medzi stopujúcim psom na stopovacej vôdzke a psovodom 10 metrov. Chyby a nedostatky pri hlásení pred a po činnosti rozhodca vytkne, ale nehodnotí. Samotné vyhodnotenie činnosti psa a psovoda na stope rozhodca vyhodnotí vždy verejne.

Hrubé chyby: Psovod vkročí psovi do nášľapu, psovod ovplyvňuje psa (naznačovanie smeru, hlasné povzbudzovanie, ap.), tretie uvedenie psa na nášľap.

V prípade, že pes na stopu v časovom limite vyrazí až po treťom uvedení, bude mu odobraných 9 bodov z príslušnej časti hodnotenia.

Vychýlenie sa od pachovej trasy o viac ako 3 m, alebo jednostranné vybočenie s navrátením sa do trasy stopy, vracanie sa na úroveň psovoda, nečisté vypracovanie lomu s následným napojením sa na pachovú trasu stopy, pomalý postup psa alebo neochota psa pracovať, líhanie si psa na stope, pokiaľ sa nejedná o falošné označovanie predmetu. Rovnako minimálne ako hrubú chybu hodnotíme akékoľvek ovplyvnenie psa psovodom pri vypracovávaní lomu. Ako hrubú chybu so stratou bodov v príslušnej časti, hodnotíme aj prejavy strachu psa.

Ako nesplnený cvik hodnotíme, ak:

- pes predmet neoznačí, alebo neprinesie (podľa hlásenia psovoda na charakter označovania predmetov), alebo psovod psa na predmet upozorní, či inak ovplyvní k označeniu. Toto ustanovenie sa nevzťahuje na celé pachové práce na skúške, ale ako nesplnenie cviku sa považuje označenie predmetu na stope
- psovod opustí stopu v ktoromkoľvek bode o viac ako 10 m, pes 20 m
- psovod bol už minimálne raz upozornený na ovplyvňovanie psa stopovacou vôdzkou, alebo hlasom, alebo sa snaží sám stopu sledovať a ovplyvňovať tak v činnosti psa.
- neuposlúchol príkaz rozhodcu k nasledovaniu psa
- ak pes sleduje stopu nepresne, bez záujmu, a počet stratových bodov presiahol možnosť získať 70% z limitu možných získaných bodov.
- presiahol časový limit určený pre výkon.

Skúška psa obranára – SPO

Vek psa v deň konania skúšok najmenej 18 mesiacov.

Účasť na skúške nie je podmienená splnením iného druhu, alebo stupňa skúšky.

Na skúškach sa môže zúčastniť akýkoľvek pes spĺňajúci kritériá článku 3.

Pre úspešné splnenie skúšky je potrebné dosiahnuť v každej jej časti najmenej 70% dosiahnuteľných bodov.

Počas celej skúšky pes pracuje bez vôdzky.

Známky:

290 – 300 výborne V

270 – 289 veľmi dobre VD

240 – 269 dobre D

210 – 239 uspokojivo U

0 – 209 nedostatočne N

Povelovú techniku uvádza SP pri každom cviku skratkou: Z = zvukový, P = posunkový povel.

Tam, kde sú uvedené oba povely, môže psovod použiť ktorýkoľvek z nich, alebo obidva súčasne.

Výstroj psa je potrebná v rozsahu článku 8.

Cviky obrany sa neprerušujú, vykonávajú sa na úkryty na cvičisku.

Náplň skúšky SPO, dosiahnuteľné body

Poslušnosť: 100 bodov

Obrana : 200 bodov

Spolu : 300 bodov

Poslušnosť na skúške SPO je totožná s oddielom B skúšky SVV 3

SPO – obrana

1. Vyhľadanie prvého figuranta	ZP (5 bodov)
2. Vystavenie a vyštekание prvého figuranta	Z (10 bodov)
3. Prehliadka prvého figuranta a prepád psovoda	Z (15 bodov)
4. Výsluch prvého figuranta	Z (5 bodov)
5. Doprovod prvého figuranta	Z (10 bodov)
6. Vyhľadanie druhého figuranta	ZP (5 bodov)
7. Vystavenie a vyštekание druhého figuranta	Z (10 bodov)
8. Prehliadka druhého figuranta	Z (10 bodov)
9. Výsluch druhého figuranta	Z (5 bodov)
10. Doprovod druhého figuranta	Z (10 bodov)
11. Doprovod oboch figurantov + prepád psovoda pri doprovode	Z (30 bodov)
12. Stráženie figurantov	Z (25 bodov)
13. Zadržanie prvého figuranta s protiútokom (80 m)	Z (30 bodov)
14. Útok na psa druhým figurantom	Z (30 bodov)
Spolu 200 bodov (min. 140 b.)	

Pripomienky k vykonaniu skúšky SPO

Cvik obrana prebieha za účasti **dvoch figurantov**. Prieskum terénu sa robí na umelé úkryty, prvý pomocník je v treťom úkryte a druhý sa nachádza v šiestom úkryte. Nájdenie figurantov pri cviku Vyhľadanie figuranta musí zodpovedať poradiu ich rozmiestnenia. Po vystavení a vyšetkaní prvého figuranta prevedie psovod jeho prehliadku. Počas prehliadky napadne figurant psovoda. Pes má prepad zneškodniť a zamedziť figurantovi v ďalšom útoku, psovod dokončí prehliadku a výsluch a odovzdá po doprovide prvého figuranta vedúcemu skúšok. Prvý figurant s vedúcim skúšok ostáva na pochodovej osi na úrovni 2. úkrytu a nepohybujú sa.

Po zaistení druhého figuranta nasleduje jeho sprevádzanie do miesta stanovišťa prvého figuranta. Potom sa vedúci skúšok od dvojice odpojí, pes sedí pri nohe psovoda a nasleduje sprevádzanie dvoch figurantov.

Počas sprevádzania po 20 m podnikne jeden z figurantov na psa útok, pričom druhý figurant normálnym krokom pokračuje v smere sprevádzania ďalej.

Po zlikvidovaní protiútoku prvý figurant okamžite prestane klásť odpor a pes musí zadržať vzdalujúceho sa druhého figuranta. Vzdialenosť oboch zákrokov nesmie byť väčšia ako 30 m. Sprevádzanie oboch figurantov pokračuje ešte 10 m do miesta stráženia.

Hlasový prejav môže figurant použiť len vtedy, keď na psa útočí, nikdy nie vtedy, keď od psa odchádza.

Pri samostatnom zákroku psovod ostáva stáť na mieste, z ktorého pes vybiehal a k psovi prichádza až na pokyn rozhodcu. Počas celej obrany pes vykonáva zákroky samostatne bez povelu psovoda (okrem cviku č. 13). Pri pustení je jeden povel povolený bez straty bodu (okrem cvikov č. 11 a 12).

1. Vyhľadanie prvého figuranta (figurant v 3. úkryte) ZP (5 bodov)

Prieskum terénu: Na vhodnom priestore 60x100 m sa rozloží 6 úkrytov podľa Obrázka 43.

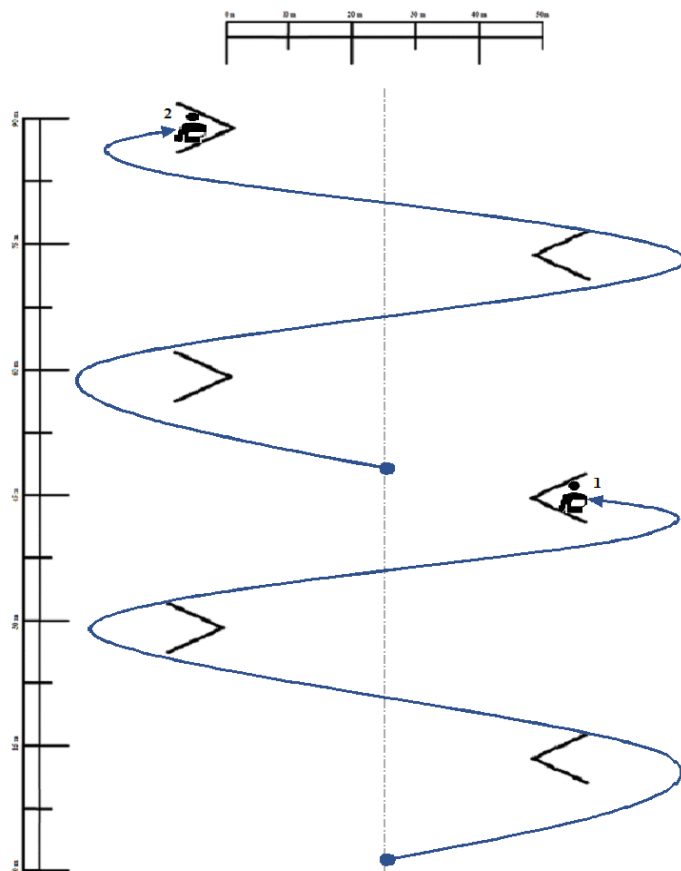

Obrázok 43

Schéma rozloženia umelých úkrytov a umiestnenia figurantov: SPO - obrana

Povely zvukové: „Revír“ „Ku mne“

Povel posunkový: - ukázanie rukou do smeru prehliadaného terénu

Cieľom cviku je: aby pes v určenom priestore aktívne vyhľadal figurantov, ktorí sa tam nachádzajú.

Vykonanie: Psovod s neupútaným psom zaujmú základný postoj na začiatku pochodovej osi, ktorá vedie pomysleným stredom prehľadávaného priestoru. Na pokyn rozhodcu psovod vysiela psa kolmo na pochodovú os striedavo doprava a doľava podľa toho, ako sú úkryty rozložené. Sám psovod postupuje po pochodovej osi bez zastavovania sa. Rýchlosť svojho postupu môže korigovať s rýchlosťou postupu psa.

Psovod usmerňuje psa k prieskumu povelmi a posunkami na vysielanie i spätné privolanie. Spolu s povelom je povolené jedno oslovenie psa menom. Činnosť psa musí byť rýchla, presná a presvedčivá. Počas postupu psovod nesmie opustiť os postupu a bez zastavovania musí po nej postupovať až dotedy, kým pes nájdeného figuranta nevystaví a nevyšteká. Akonáhle sa tak stane, psovod sa zastaví v smere pochodu a čaká na pokyn rozhodcu. Tu sa hodnotenie cviku vyhľadania prvého figuranta končí.

Pripomienky k vykonaniu cviku: Vyhľadanie figuranta sa vykonáva na umelé úkryty, rozhodca zaujme svoje stanovisko tak, aby videl na úkryt figuranta, musí však byť od neho vzdialený minimálne 10 metrov a musí sa vyvarovať akýchkoľvek prejavov, ktoré by ovplyvnili výkon psa.

Pes sa pri prieskume nemá dostávať za psovoda, ale ani jeho postup smerom dopredu by nemal byť na pochodovej osi vo väčšej vzdialenosti ako 10 m pred psovodom. Figurant je v treťom úkryte tak, aby nebol viditeľný z pochodovej osi. Ak pes figuranta aspoň nevystavil, pokladá sa cvik za nesplnený a nie je mu umožnené pokračovať v ďalších cvikoch obrany.

Hodnotenie cviku:

Drobné chyby: Malé chyby pri plánovitom prehľadávaní, pes sa pri prieskume dostáva za alebo ďaleko pred psovoda, stopovanie, psovod opúšťa os postupu do 3 krokov, pomocné povely, ďalšie drobné nedostatky spojené s vykonávaním cviku.

Hrubé chyby: Pes nevykonáva prieskum plánovite, pes míňa úkryt figuranta, psovod opúšťa os postupu o viac ako 3 kroky, pes opúšťa vyhradený priestor, ale ešte je ovládateľný.

Nesplnený cvik: Pes figuranta nenájde, pes nejaví o prieskum záujem – **ukončenie oddielu C**

2. Vystavenie a vyštekávanie prvého figuranta

Z (10 bodov)

Povely zvukové: „Sadni“ „K nohe“

Cieľom cviku je: aby pes psovodovi svojim správaním označil miesto úkrytu figuranta.

Vykonanie: Cvik bezprostredne nadväzuje na cvik „Vyhľadanie prvého figuranta“. Okamžite po objavení úkrytu s figurantom musí pes nájdenú osobu vystaviť a intenzívne vyštekávať až do príchodu psovoda. Nesmie pritom s figurantom strácať vizuálny kontakt. Na pokyn rozhodcu psovod približne po 10 sekundách opustí miesto na pochodovej osi a čo najkratšou cestou pokojným krokom prejde k označenému úkrytu, postaví sa 3 metre za psa a na ďalší pokyn rozhodcu odvolá psa povelom „k nohe“. Pred povelom môže psa osloviť menom a spolu so psom zaujme základný postoj a tým je hodnotenie cviku ukončené.

Pripomienky k vykonaniu cviku: Pes nesmie figuranta obťažovať, skákať na neho ani ho hrýzť. Ak pes zahryzne v úkryte a nepustí sám, dostane psovod pokyn od rozhodcu pristúpiť 3 metre za psa a povelom „pusť k nohe“ ho odvolá. Ak sa dá pes na jeden povel odvolať, bude mu odobratých 9 bodov z cviku a v obrane môže pokračovať. Keď pes nepustí a nepríde nasleduje **diskvalifikácia**.

Psovod nesmie vydávať žiadne povely vedúce k zotrvaní psa pri figurantovi. V prípade, že pes po čiastočnom vyštekávaní, ale ešte pred pokynom od rozhodcu na príchod psovoda opustí figuranta, môže ho psovod opätovne vyslať na vyštekávanie povelom „revír“. Ak sa pes ani na druhý povel psovoda nevráti do úkrytu a nevyšteká ani

nevystaví figuranta, je jeho práca na obrane ukončená. Ak pes po opätovnom vyslaní figuranta vystavuje, je to hodnotené ako hrubá chyba, ale v obrane pokračuje. Ak pes figuranta aspoň nevystaví, obrana je **ukončená**.

Hodnotenie:

Drobné chyby: Nesúvislé štekание, nižšia vytrvalosť, mierny dotyk na figuranta, ap.

Hrubé chyby: Pes figuranta len vystaví, pes figuranta striedavo napáda do ochranného rukávu a vyštekáva, jednotlivé, prerušované štekание, pes figuranta nevystavuje, pes sa od figuranta vzdiali do vzdialenosti 5 m, ale udržiava s ním vizuálny kontakt.

Nesplnený cvik: Psovod ovplyvní psa k označeniu figuranta či k zotrvaniu pri ňom, v tomto prípade je obrana ukončená. Ak sa pes ani na druhý povel psovoda nevráti do úkrytu a nevyšteká ani nevystaví figuranta, je jeho práca na obrane ukončená! Ak pes figuranta tvrdo napadne a nepustí na jeden povel, alebo pes zahryzne mimo ochranného rukávu, nasleduje **diskvalifikácia** pre neovládateľnosť.

3. Prehliadka prvého figuranta a prepád psovoda

Z (15 bodov)

Povely zvukové: „K nohe“ „Lahni“ „Stráž“ „Pust“ „Sadni“

Cieľom cviku je: zaistiť bezpečnosť psovoda pri jeho kontakte s figurantom.

Vykonanie: Cvik nadväzuje na cvik „Vystavenie a vyštekание prvého figuranta“. Psovod so psom sediacim pri jeho ľavej nohe vyzve figuranta, aby vystúpil z úkrytu, pokojne ostal stáť, dal si ruky nad hlavu a odhodil palicu. Figurant je povinný zbraň odhodiť. Keď figurant zaujme požadovanú polohu, psovod sa so psom premiestni na určené miesto povelom „lahni“ položí psa čelne vo vzdialenosti 3 - 5 m proti figurantovi. Keď pes zaujme polohu v ľahu, následne vydáva psovod povel „stráž“. Následne psovod figuranta obíde a pozorne odzadu prehliadne jeho odev.

Počas prehliadky na pokyn rozhodcu prevedie figurant prudký obrat na tú stranu, na ktorej nemá ochranný rukáv a snaží sa napadnúť psovoda. Pes má okamžitým razantným záhryzom bez povelu psovoda znemožniť ďalšiu činnosť figurantovi. Na pokyn rozhodcu prestáva figurant klásť odpor. Pes musí samostatne alebo na jeden povel psovoda figuranta pustiť a pozorne strážiť.

Na pokyn rozhodcu psovod pristúpi k psovi, povelom „sadni“ preruší stráženie, ktoré môže byť spojené s vyštekávaním a vyzve figuranta aby odstúpil do vzdialenosti 3 až 5 metrov potrebnej na dokončenie prehliadky. Psa položí do ľahu, vydá psovi povel „stráž“ a dokončí prehliadku figuranta.

Po skončení prehliadky sa postaví čelne k figurantovi tak, že pes, figurant a psovod tvoria vrcholové body rovnostranného trojuholníka. Tu sa cvik Prehliadka prvého figuranta končí.

Pripomienky k vykonaniu cviku: Počas udeľovania pokynov figurantovi nesmie psovod pridržiavať psa za obojok a pes musí sedieť v základom postoji vedľa psovoda. Psovod sa musí vyvarovať vstúpiť medzi figuranta a psa. Nie je prípustné, aby figurant zaujal inú polohu ako v stojí. Pes počas stráženia nesmie štekať. Keď je psovod napadnutý figurantom, ten sa sám nesmie aktívne brániť a celý zákrok sa ponecháva na psa.

Hodnotenie:

Drobné chyby: Chvilkové odvracanie pozornosti psa od figuranta, malé zmeny polohy, štekание psa, neprimeraná vzdialenosť psa, psovod prehliadku len naznačuje, štekание pred prepádom, pes po pustení obťažuje figuranta, pomocné povely a pod.

Hrubé chyby: Pes opustí miesto, ale figuranta nenapadne, pes neprejavuje dostatočnú ostražitosť pri strážení, psovod bráni psovi vo výhlade, psovod ponechá pri psovi súčasť výstroja alebo akýkoľvek iný predmet, počas prepádu váhavý alebo málo razantný zákrok, psovod dáva k zákroku povel.

Nesplnenie cviku: Pes osobu figuranta pred alebo počas prehliadky bezdôvodne napadne napadne (ak pes po napadnutí na jeden povel nepustí, nasleduje **diskvalifikácia** pre neovládateľnosť), pri prepáde psovoda pes nevykoná zákrok, pes v boji zlyhá a nechá sa vytlačiť, resp. po zákroku opustí figuranta do vzdialenosti väčšej ako 5 m nasleduje **diskvalifikácia** pre zlyhanie povahy. Ak pes po zákroku ani na tretí povel nepustí, nasleduje **diskvalifikácia** pre neovládateľnosť.

4. Výsluch prvého figuranta

Z (5 bodov)

Povel zvukový: „Sadni“ alebo „K nohe“

Cieľom cviku je: zaistiť bezpečnosť psovoda počas výsluchu figuranta.

Vykonanie: Cvik bezprostredne nadväzuje na cvik „Prehliadka prvého figuranta a prepád psovoda“. Psovod vykoná imitovaný výsluch figuranta, informuje sa na dôvod prítomnosti figuranta a oznámi mu, že sa nachádza v priestore, kde je jeho pohyb zakázaný a bude s pomocou psa vykonaný doprovod na určené miesto. Potom sa miernym oblúčikom vráti k psovi a priradí sa k jeho pravému boku. Psa si povelom „sadni“ posadí k nohe, zaujme základný postoj a tu sa hodnotenie cviku končí. Pes má ostražito sledovať dianie a nesmie svojou nedisciplinovanosťou rušiť psovoda.

Pripomienky k vykonaniu cviku: Psovod počas celého cviku nesmie prekážať psovi vo výhľade. Pes počas výsluchu nemá štekať.

Hodnotenie:

Drobné chyby: Chvíľková strata pozornosti, malé zmeny polohy, štekatie psa, nepresné prisadnutie, ap.

Hrubé chyby: Pes opustí miesto, ale figuranta nenapadne, pes je nedostatočne ostražitý, psovod bráni psovi vo výhľade.

Nesplnený cvik: Pes figuranta počas výsluchu bezdôvodne napadne. Ak pes po napadnutí na jeden povel nepustí alebo pes zahryzne mimo ochranného rukáva, nasleduje **diskvalifikácia** pre neovládateľnosť.

5. Doprovod prvého figuranta

Z (10 bodov)

Povel zvukový: „K nohe“

Cieľom cviku je: zaistiť bezpečnosť psovoda pri doprovide figuranta.

Vykonanie: Cvik nadväzuje na „Výsluch prvého figuranta“. Psovod so psom sediacim pri ľavej nohe vyzve figuranta, aby sa otočil čelom vzad a pokojne kráčal (približne 30 metrov) určeným smerom. Psovi dáva zvukový povel „k nohe“ a obaja nasledujú pohybujúceho sa figuranta až do doby, kým ich rozhodca nezastaví. Pes má figuranta počas sprevádzania pozorne strážiť. Na pokyn rozhodcu sa figurant, psovod a pes zastavia, záujmu základný postoj povelom „k nohe“ a hodnotenie cviku sa tu končí.

Pripomienky k vykonaniu cviku: Počas udeľovania pokynov figurantovi musí pes sedieť vedľa nohy psovoda, ktorý stojí v základnom postoji. Psovod so psom počas doprovodu kopírujú dráhu, po ktorej prešiel figurant a majú si udržiavať vzdialenosť 5 metrov počas celého sprevádzania. Smer a tvar sprevádzania určuje rozhodca. Pes má byť počas celého sprevádzania ostražitý, nesmie ale opustiť úroveň ľavej nohy psovoda a nesmie štekať.

Hodnotenie:

Drobné chyby: Nepresnosti pri sprevádzaní, chvíľková strata ostražitosti, pomocné povely psovoda, štekatie ap.

Hrubé chyby: Pes je málo ostražitý, pes vyráža, ale nenapadá, opustí ľavú nohu psovoda viac ako na dĺžku tela.

Nesplnený cvik: Pes osobu počas sprevádzania bezdôvodne napadne. Ak pes figuranta pri cviku bezdôvodne napadne a nepustí na jeden povel, nasleduje **diskvalifikácia** pre neovládateľnosť.

6. Vyhľadanie druhého figuranta (figurant v 6. úkryte)

ZP (5 bodov)

Povely zvukové: „Revír“ „Ku mne“

Povel posunkový: - ukázanie rukou smer vysielania

Cieľom cviku je: aby pes v určenom priestore aktívne vyhľadal figurantov, ktorí sa tam nachádzajú.

Vykonanie: Psovod s neupútaným psom zaujmú základný postoj na pochodovej osi, ktorá vedie pomysleným stredom prehladávaného priestoru na úrovni 3. úkrytu. Druhý figurant sa nachádza v šiestom úkryte.

Psovod vysielá psa kolmo na pochodovú os striedavo doprava a doľava podľa toho, ako sú úkryty rozložené. Sám psovod postupuje po pochodovej osi bez zastavovania sa. Rýchlosť svojho postupu môže korigovať s rýchlosťou postupu psa.

Psovod usmerňuje psa k prieskumu povelmi a posunkami na vysielanie i spätné privolanie. Spolu s povelom je povolené jedno oslovenie psa menom. Činnosť psa musí byť rýchla, presná a presvedčivá. Počas postupu psovod nesmie opustiť os postupu a bez zastavovania musí po nej postupovať až dovtedy, kým pes nájdeného figuranta nevystaví a nevyšteká. Akonáhle sa tak stane, psovod sa zastaví v smere pochodu a čaká na pokyn rozhodcu. Tu sa hodnotenie cviku vyhľadania druhého figuranta končí.

Pripomienky k vykonaniu cviku: Vyhľadanie figuranta sa vykonáva na umelé úkryty, rozhodca zaujme svoje stanovisko tak, aby videl na úkryt figuranta, musí však byť od neho vzdialený minimálne 10 metrov a musí sa vyvarovať akýchkoľvek prejavov, ktoré by ovplyvnili výkon psa.

Figurant je v šiestom úkryte tak, aby nebol viditeľný z pochodovej osi. Ak pes figuranta aspoň nevystavil, pokladá sa cvik za nesplnený a nie je mu umožnené pokračovať v ďalších cvikoch obrany.

Hodnotenie cviku:

Drobné chyby: Malé chyby pri plánovitom prehladávaní, pes sa pri prieskume dostáva za alebo ďaleko pred psovoda, stopovanie, psovod opúšťa os postupu do 3 krokov, pomocné povely, ďalšie drobné nedostatky spojené s vykonávaním cviku.

Hrubé chyby: Pes míňa úkryt figuranta, psovod opúšťa os postupu o viac ako 3 kroky, pes opúšťa vyhradený priestor, ale ešte je ovládateľný.

Nesplnený cvik: Pes figuranta nenájde, pes nejaví o prieskum záujem – **ukončenie oddielu C**

7. Vystavenie a vyštekávanie druhého figuranta

Z (10 bodov)

Povely zvukové: „Sadni“ „K nohe“

Cieľom cviku je: aby pes psovodovi svojim správaním označil miesto úkrytu figuranta.

Vykonanie: Cvik bezprostredne nadväzuje na cvik „Vyhľadanie druhého figuranta“. Okamžite po objavení úkrytu s figurantom musí pes nájdenú osobu vystaviť a intenzívne vyštekávať až do príchodu psovoda. Nesmie pritom s figurantom strácať vizuálny kontakt. Na pokyn rozhodcu psovod približne po 10 sekundách opustí miesto na pochodovej osi a čo najkratšou cestou pokojným krokom prejde k označenému úkrytu, postaví sa 3 metre za psa a na ďalší pokyn rozhodcu odvolá psa povelom „k nohe“. Pred povelom môže psa osloviť menom a spolu so psom zaujme základný postoj a tým je hodnotenie cviku ukončené.

Pripomienky k vykonaniu cviku: Pes nesmie figuranta obťažovať, skákať na neho ani ho hrýzť. Ak pes zahryzne v úkryte a nepustí sám, dostane psovod pokyn od rozhodcu pristúpiť 3 metre za psa a povelom „pusť k nohe“ ho odvolá. Ak sa dá pes na jeden povel odvolať, bude mu odobratých 9 bodov z cviku a v obrane môže pokračovať. Keď pes nepustí a nepríde nasleduje **diskvalifikácia**.

Psovod nesmie vydávať žiadne povely vedúce k zotrvaní psa pri figurantovi. V prípade, že pes po čiastočnom vyštekávaní, ale ešte pred pokynom od rozhodcu na príchod psovoda opustí figuranta, môže ho psovod opätovne vyslať na vyštekávanie povelom „revír“. Ak sa pes ani na druhý povel psovoda nevráti do úkrytu a nevyšteká ani nevystaví figuranta, je jeho práca na obrane ukončená. Ak pes po opätovnom vyslaní figuranta vystavuje, je to hodnotené ako hrubá chyba, ale v obrane pokračuje. Ak pes figuranta aspoň nevystaví, obrana je **ukončená**.

Hodnotenie:

Drobné chyby: Nesúvislé štekávanie, nižšia vytrvalosť, mierny dotyk na figuranta, ap.

Hrubé chyby: Pes figuranta len vystaví, pes figuranta striedavo napáda do ochranného rukáva a vyštekáva, jednotlivé, prerušované štekacie, pes figuranta nevystavuje, pes sa od figuranta vzdiali do vzdialenosti 5 m, ale udržiava s ním vizuálny kontakt.

Nesplnený cvik: Psovod ovplyvní psa k označeniu figuranta či k zotrvaníu pri ňom, v tomto prípade je obrana **ukončená**. Ak sa pes ani na druhý povel psovoda nevráti do úkrytu a nevyšteká ani nevystaví figuranta, je jeho práca na obrane **ukončená**! Ak pes figuranta tvrdo napadne a nepustí na jeden povel, alebo pes zahryzne mimo ochranného rukáva, nasleduje **diskvalifikácia** pre neovládateľnosť.

8. Prehliadka druhého figuranta

Z (10 bodov)

Povely zvukové: „K nohe“ „Lahni“ „Stráž“

Cieľom cviku je: zaistiť bezpečnosť psovoda pri jeho kontakte s figurantom.

Vykonanie: Cvik nadväzuje na cvik „Vystavenie a vyštekacie druhého figuranta“. Psovod so psom sediacim pri jeho ľavej nohe vyzve figuranta, aby vystúpil z úkrytu, pokojne ostal stáť, dal si ruky nad hlavu a odhodil zbraň. Figurant je povinný zbraň odhoditiť. Keď figurant zaujme požadovanú polohu, psovod sa so psom premiestni na určené miesto a povelom „lahni“ položí psa čelne vo vzdialenosti 3 - 5 m proti figurantovi. Keď pes zaujme polohu v ľahu, následne vydáva psovod povel „stráž“. Následne psovod figuranta obíde a pozorne odzadu prehliadne jeho odev. Po skončení prehliadky sa postaví čelne k figurantovi tak, že pes, figurant a psovod tvoria vrcholové body rovnostranného trojuholníka. Tu sa cvik Prehliadka druhého figuranta končí.

Pripomienky k vykonaniu cviku: Počas udeľovania pokynov figurantovi nesmie psovod pridržovať psa za obojok a pes musí sedieť v základom postoji vedľa psovoda. Psovod sa musí vyvarovať vstúpiť medzi figuranta a psa. Nie je prípustné, aby figurant zaujal inú polohu ako v stojí. Pes počas stráženia nesmie štekať.

Hodnotenie:

Drobné chyby: Chvíľkové odvracanie pozornosti psa od figuranta, malé zmeny polohy, štekacie psa, neprimeraná vzdialenosť psa, psovod prehliadku len naznačuje, a pod.

Hrubé chyby: Pes opustí miesto, ale figuranta nenapadne, pes neprejavuje dostatočnú ostražitosť pri strážení, psovod bráni psovi vo výhlade, psovod ponechá pri psovi súčasť výstroja alebo akýkoľvek iný predmet.

Nesplnenie cviku: Pes osobu figuranta pred alebo počas prehliadky bezdôvodne napadne. Ak pes po napadnutí na jeden povel psovoda figuranta nepustí, alebo pes zahryzne mimo ochranného rukáva, nasleduje **diskvalifikácia** pre neovládateľnosť.

9. Výsluch druhého figuranta

Z (5 bodov)

Povel zvukový: „Sadni“ alebo „K nohe“

Cieľom cviku je: zaistiť bezpečnosť psovoda počas výsluchu figuranta.

Vykonanie: Cvik bezprostredne nadväzuje na cvik Prehliadka druhého figuranta. Psovod vykoná imitovaný výsluch figuranta, informuje sa na dôvod prítomnosti figuranta a oznámi mu, že sa nachádza v priestore, kde je jeho pohyb zakázaný a bude s pomocou psa vykonaný doprovod na určené miesto. Potom sa miernym oblúčikom vráti k psovi a priradí sa k jeho pravému boku. Psa si povelom „sadni“ alebo „k nohe“ posadí k nohe, zaujme základný postoj a tu sa hodnotenie cviku končí. Pes má ostražito sledovať dianie a nesmie svojou nedisciplinovanosťou rušiť psovoda.

Pripomienky k vykonaniu cviku: Psovod počas celého cviku nesmie prekážať psovi vo výhlade. Pes počas výsluchu nemá štekať.

Hodnotenie:

Drobné chyby: Chvíľková strata pozornosti, malé zmeny polohy, štekacie psa, nepresné prisadnutie, ap.

Hrubé chyby: Pes opustí miesto, ale figuranta nenapadne, pes je nedostatočne ostražitý, psovod bráni psovi vo výhľade.

Nesplnený cvik: Pes figuranta počas výsluchu bezdôvodne napadne. Ak pes po napadnutí na jeden povel nepustí alebo pes zahryzne mimo ochranného rukáva, nasleduje **diskvalifikácia** pre neovládateľnosť.

10. Doprovod druhého figuranta

Z (10 bodov)

Povel zvukový: „K nohe“

Cieľom cviku je: zaistiť bezpečnosť psovoda pri doprovide figuranta.

Vykonanie: Cvik nadväzuje na Výsluch druhého figuranta. Psovod so psom sediacim pri ľavej nohe vyzve figuranta, aby sa otočil čelom vzad a pokojne kráčať (približne 50 metrov) do miesta stanovišťa prvého figuranta. Psovi dáva zvukový povel „k nohe“ a obaja nasledujú pohybujúceho sa figuranta až do doby, kým ich rozhodca nezastaví. Pes má figuranta počas sprevádzania pozorne strážiť. Na pokyn rozhodcu sa figurant, psovod a pes zastavia, záujmu základný postoj povelom „k nohe“ a hodnotenie cviku sa tu končí.

Pripomienky k vykonaniu cviku: Počas udeľovania pokynov figurantovi musí pes sedieť vedľa nohy psovoda, ktorý stojí v základnom postoji. Psovod so psom počas doprovodu kopírujú dráhu, po ktorej prešiel figurant a majú si udržiavať vzdialenosť 5 metrov počas celého sprevádzania. Dĺžka sprevádzania je najmenej 20 metrov a jej smer a tvar určuje rozhodca. Pes má byť počas celého sprevádzania ostražitý, nesmie ale opustiť úroveň ľavej nohy psovoda a nesmie štekáť.

Hodnotenie:

Drobné chyby: Nepresnosti pri sprevádzaní, chvíľková strata ostražitosti, pomocné povely psovoda, štekание ap.

Hrubé chyby: Pes nie je dostatočne ostražitý, pes vyráža, ale nenapadá, pes opustí ľavú nohu psovoda viac ako na dĺžku tela.

Nesplnený cvik: Pes osobu počas sprevádzania bezdôvodne napadne. Ak pes figuranta pri cviku bezdôvodne napadne a nepustí na jeden povel, nasleduje **diskvalifikácia** pre neovládateľnosť.

11. Doprovod oboch figurantov + Prepád pri doprovide

Z (30 bodov)

Povely zvukové: „K nohe“ „Lahni“

Cieľom cviku je: zabrániť útoku figurantov na psovoda počas sprevádzania priamym zákrokom psa.

Vykonanie: Psovod so psom sediacim pri ľavej nohe vyzve figurantov, aby pokojne kráčali predpísaným smerom. Pes má figurantov počas sprevádzania pozorne strážiť. Psovod so psom počas doprovodu kopírujú dráhu, po ktorej prešli figuranti a majú si udržiavať vzdialenosť 5 metrov počas celého sprevádzania.

Psovod dáva psovi povel „k nohe“ a spoločne nasledujú pohybujúcich sa figurantov približne 20 metrov až do doby, kým jeden z figurantov podnikne na pokyn rozhodcu útok, prudko sa otočí do tej strany, na ktorej má ochranný rukáv a zaútočí na psovoda.

Pes má bez povelu okamžite útok záhryzom zastaviť. Druhý figurant pokračuje normálnym krokom v smere doprovodu. Po zlikvidovaní protiútoku prvý figurant okamžite prestane klásť odpor, pes musí samostatne pustiť a zadržať vzdalujúceho sa druhého figuranta.

Po zadržaní a pustení druhého figuranta psovod pristúpi k psovi (vyzve figurantov aby sa presunuli do vzdialenosti približne 5 metrov pred psovoda a psa) a dokončí doprovod oboch figurantov ešte 10 metrov do miesta stráženia. Vzdialenosť oboch zákrokov nesmie byť väčšia ako 30 metrov.

Bezprostredne na tento cvik nadväzuje stráženie figurantov.

Pripomienky k vykonaniu cviku: V prípade kontaktu s figurantom sa psovod sám aktívne nebráni a ponecháva priestor na zákrok psovi. Zákrok musí pes previesť bez povelu okamžite a razantne zabrániť figurantovi v prepade. Hlasový prejav môže pomocník použiť len vtedy, keď na psa útočí, nikdy nie vtedy, keď od psa odchádza. Pri samostatnom zákroku psovod ostáva stáť na mieste, z ktorého pes vybiehal, a k psovi prichádza až na pokyn rozhodcu.

Počas celej obrany pes vykonáva zákroky samostatne, bez povelu psovoda. Pri pustení druhého figuranta je jeden povel povolený bez straty bodu.

Hodnotenie cviku:

Drobné chyby: Malé negatívne reakcie v správaní sa psa, horšia orientácia na pomocníka, obzeranie sa za psovodom, reakcia na prítomnosť psovoda, pomocné povely a pod.

Hrubé chyby: Pes výrazne na dianie reaguje, ale v boji vytrvá, slabý záujem, odtrhnutie sa pri záhryze, málo razantný zákrok, opúšťa figuranta do vzdialenosti 5 m, ale nestráca s nim vizuálny kontakt, slabá bojovnosť, pasivita a pod., pes po pustení opakovane hryzie.

Nesplnenie cviku: Pes sa nechá od zákroku odradiť, pes zákrok prevedie, ale počas boja zlyhá. Ak po zákroku opustí figuranta do vzdialenosti väčšej ako 5 m, alebo ak pes figuranta nezadrží, reps. pes sa po zadržaní v boji nechá odohnať, nasleduje **diskvalifikácia** pre zlyhanie povahy. Ak pes samostatne nepustí prvého figuranta, cvik sa nehodnotí, ak ho však nepustí ani na tretí povel od psovoda, nasleduje **diskvalifikácia** pre neovládateľnosť. Ak pes nepustí druhého figuranta ani na tretí povel, nasleduje **diskvalifikácia** pre neovládateľnosť.

12. Stráženie figurantov

Z (25 bodov)

Povely zvukové: „Lahni“ „Stráž“ „Sadni“ „K nohe“

Cieľom cviku je: aby pes strážil figurantov počas krátkodobej neprítomnosti psovoda, v prípade potreby im zákrokom zabránil v opustení miesta.

Vykonanie: Psovod určí figurantom miesto, bočný rozostup figurantov má byť približne 1- 1,5m.

Psovod psa položí čelom k figurantom do vzdialenosti 5 metrov, psovi dá povel k stráženiu a sám sa odoberie do úkrytu vzdialeného za psom asi 30 krokov.

Po uplynutí 1 minúty od ukrytia psovoda na pokyn rozhodcu sa figuranti normálnym krokom začnú rozchádzať v smere od seba. Pes musí okamžite zadržať jedného z figurantov, ten sa okamžite po zákroku psa prestane brániť, v tú chvíľu sa druhý figurant dáva na útek. Pes samostatne pustí a vykoná zákrok na unikajúceho figuranta do 30 m od miesta stráženia. Figurant sa okamžite prestane brániť a pes ho musí samostatne do 5 sekúnd pustiť a dostrážiť figurantov až do návratu psovoda. Psovod po uplynutí 1 minúty od pustenía na pokyn rozhodcu opustí úkryt.

Následne psovod pristúpi k psovi, preruší jeho činnosť povelom „sadni“ a na pokyn rozhodcu odstúpi so psom do vzdialenosti 5 metrov od figurantov, tu zaujme základný postoj. Zaujatím základného postoja je hodnotenie cviku ukončené.

Pripomienky k vykonaniu cviku: Pes nesmie figurantov bezdôvodne napádať, môže štekať vo fáze stráženia po zákroku na druhého figuranta. Zákrok musí byť vykonaný bez váhania a okamžite. Pred odchodom figurant nesmie žiadnym spôsobom na seba psa upozorňovať. Pes po pustení môže figuranta opustiť na vzdialenosť väčšiu ako 5 m v prípade, že oboch figurantov aktívne stráži až do príchodu psovoda. Ak pes nepustí samostatne, psovod na pokyn rozhodcu vystúpi z úkrytu na vzdialenosť 1 kroku a môže použiť povel na pustenie. V tomto prípade sa cvik nehodnotí, ak však pes nepustí ani na tretí povel od psovoda, nasleduje **diskvalifikácia** z dôvodu neovládateľnosti.

Hodnotenie cviku:

Drobné chyby: Obzeranie sa za psovodom, nesústredené stráženie, štekание pred zákrokom, pes po pustení opakovane obťažuje figuranta, a pod.

Hrubé chyby: Váhavý a málo razantný zákrok, opätovné hryzenie do rukáva so samostatným pustením.

Nesplnenie cviku: Pes figuranta bezdôvodne napadne pred časovým limitom, pes figurantovi nezabráni v úniku do 5 m od miesta stráženia, pes sa nechá od zákroku odradiť, pes opustí figuranta pred alebo po zákroku na vzdialenosť

väčšiu ako 5 m (okrem prípadu aktívneho stráženia oboch figurantov), ak psovod akýmkoľvek spôsobom ovplyvní výkon psa v ktorejkoľvek fáze cviku. Ak pes samostatne nepustí 5 sekúnd po tom, ako figurant prestane klásť odpor, alebo ho opätovne napadne a nepustí a psovod následne použije povel na pustenie, cvik sa nehodnotí, ak však pes nepustí ani na tretí povel od psovoda, nasleduje **diskvalifikácia** z dôvodu neovládateľnosti.

13. Zadržanie s protiútokom prvého figuranta (80 metrov)

Z (30 bodov)

Povely zvukové: „Drž“ „Pust“ „Sadni“ „K nohe“

Cieľom cviku je: aby pes spočiatku utekajúceho a neskôr útočiaceho prvého figuranta záhryzom do rukáva zneškodnil a znemožnil mu ďalšiu činnosť. Toto zadržanie je zároveň spojené s odolnosťou psa.

Vykonanie: Psovod so psom stoja v základnom postoji. Psovod môže psa pridržovať za obojok, tento ale musí pokojne sedieť. V predpísanej vzdialenosti (80 metrov) z úkrytu vystúpi prvý figurant a ide naprieč vymedzeným priestorom. Po prejení 30 metrov ho psovod vyzve k zastaveniu. Na výzvu reaguje figurant bez akéhokoľvek upozorňovania na seba útekem smerom od psa. Psovod na pokyn rozhodcu vysiela psa k zadržaniu a sám ostáva pokojne stáť na mieste. Keď pes prekoná približne polovicu vzdialenosti, figurant sa na pokyn rozhodcu otočí a behom proti psovi prevedie rázny protiútok na psa. Na odstrašenie psa používa výstražné mávanie palicou a krik. Pes má bez zaváhania ráznym záhryzom znemožniť ďalší útok figuranta. Ihneď po zákroku následne počas boja naznačuje figurant údery palicou. Figurant na pokyn rozhodcu prestane klásť odpor. Pes musí sám alebo na jeden povel psovoda okamžite pustiť. Tu sa hodnotenie cviku Zadržanie s protiútokom prvého figuranta končí.

Pripomienky k vykonaniu cviku: Pri vystúpení figuranta tento nesmie na seba upozorňovať psa hlasom a ani iným spôsobom. Nie je prípustné, aby počas prebiehajúceho cviku zadržania sa figurant nachádzal mimo zorného uhla psa. V prípade, že pes na prvý povel nepustí, rozhodca umožní psovodovi dať vo vhodnom intervale ešte dva povely na pustenie. Ak pes ani na tretí povel nepustí, nasleduje **diskvalifikácia** pre neovládateľnosť.

Hodnotenie cviku:

Drobné chyby: Malé negatívne reakcie v správaní sa psa, horšia orientácia na pomocníka, obzeranie sa za psovodom, pomocné povely a pod.

Hrubé chyby: Pes výrazne na dianie reaguje, ale v boji vytrvá, slabý záujem, odtrhnutie sa pri záhryze, málo razantný zákrok, nervozita a prekusy počas hrozby použitia palice, pes opúšťa figuranta do 5 m, slabá bojovnosť, pasivita a pod., pes po pustení opakovane hryzie.

Nesplnenie cviku: Pes figuranta nezadrží, pes sa nechá od zákroku odradiť, pes zákrok prevedie ale počas boja zlyhá, resp. ak po zákroku opustí figuranta do vzdialenosti väčšej ako 5 m, nasleduje **diskvalifikácia** pre zlyhanie povahy. Ak pes ani na tretí povel nepustí, nasleduje **diskvalifikácia** pre neovládateľnosť.

14. Útok na psa druhým figurantom

Z (30 bodov)

Povely zvukové: „Pust“ „Sadni“ „K nohe“

Cieľom cviku je: aby pes útočiaceho druhého figuranta záhryzom do rukáva zneškodnil a znemožnil mu ďalšiu činnosť. Toto zadržanie je zároveň spojené s odolnosťou psa.

Vykonanie: Druhý figurant je počas cviku č. 13. Zadržanie s protiútokom prvého figuranta v úkryte. Po ukončení boja psa s prvým figurantom a pustení vybieha druhý figurant z úkrytu a vykoná útok na psa, na odstrašenie psa používa výstražné mávanie palicou a krik. Pes má útok okamžite a bez povelu psovoda zneškodniť. Ihneď po zákroku a následne počas boja naznačuje figurant údery palicou. Figurant na pokyn rozhodcu prestane klásť odpor a pes má figuranta samostatne alebo na jeden povel od psovoda pustiť. Pes má následne figurantov aktívne strážiť až do príchodu psovoda.

Na pokyn rozhodcu prichádza psovod k psovi a povelom „sadni“ ukončí stráženie. Vyzve figurantov, aby sa priblížili k sebe na vzdialenosť 1-1,5m a následne uskutoční doprovod oboch figurantov k rozhodcovi. Psovod so psom počas

doprovodu kopírujú dráhu, po ktorej prešli figuranti a majú si udržiavať vzdialenosť 5 metrov počas celého sprevádzania. Povelom „sadni“ alebo „k nohe“ zaujme psovod so psom základný postoj a tým je obrana ukončená.

Pripomienky k vykonaniu cviku: Pes po pustení môže figuranta opustiť na vzdialenosť väčšiu ako 5 m v prípade, že oboch figurantov aktívne stráži až do príchodu psovoda. V prípade, že pes na prvý povel nepustí, rozhodca umožní psovodovi dať vo vhodnom intervale ešte dva povely na pustenie. Ak pes ani na tretí povel nepustí, nasleduje **diskvalifikácia** pre neovládateľnosť.

Hodnotenie cviku:

Drobné chyby: Malé negatívne reakcie v správaní sa psa, horšia orientácia na pomocníka, obzeranie sa za psovodom, reakcia na prítomnosť psovoda, pomocné povely a pod.

Hrubé chyby: Pes výrazne na dianie reaguje, ale v boji vytrvá, slabý záujem, odtrhnutie sa pri záhryze, málo razantný zákrok, nervozita a prekusy počas hrozby použitia palice, slabá bojovnosť, pasivita a pod., pes po pustení opakovane hryzie.

Nesplnenie cviku: Pes figuranta nezadrží, pes sa nechá od zákroku odradiť, pes zákrok prevedie ale počas boja zlyhá, resp. ak po zákroku opustí figuranta do vzdialenosti väčšej ako 5 m (okrem prípadu aktívneho stráženia oboch figurantov), nasleduje **diskvalifikácia** pre zlyhanie povahy. Ak pes ani na tretí povel nepustí, nasleduje **diskvalifikácia** pre neovládateľnosť.

Celkom (poslušnosť + obrana) 300 bodov (min. 210 b.)

SKÚŠKY MALÝCH PLEMIEN

Pod pojmom „malé plemeno“ rozumieme jedincov plemien, alebo ich krížence, kde kohutiková výška nepresahuje 40 cm vrátane. Skúšky sa môže zúčastniť len jedinec, ktorý spĺňa túto podmienku.

Skúška základného minima malých plemien (ZMMP)

Podmienky účasti: V deň konania skúšok musí pes dovŕšiť predpísaný vek najmenej 12 mesiacov. Nesmú byť udelené žiadne výnimky.

Účasť na skúške nie je podmienená splnením iného druhu, alebo stupňa skúšky.

Na skúškach sa môže zúčastniť každý pes, pokiaľ spĺňa podmienky článku č. 3.

Pre úspešné splnenie skúšky je potrebné získať v každej jej časti najmenej 70% dosiahnuteľných bodov.

Známky:

145 - 150 výborne V

135 - 144 veľmi dobre VD

120 - 134 dobre D

105 - 119 uspokojivo U

0 - 104 nedostatočne N

Povelovú techniku uvádza NSP pri každom cviku skratkou: Z = zvukový povel, P = posunkový povel.

Ak skúšobný poriadok uvádza oba povely, je možné použiť krokykoľvek z nich, alebo oba súčasne. Pred povelom je možné osloviť psa menom.

Výstroj psa je potrebná v rozsahu článku č. 8.

Náplň skúšky ZMMP

ZMMP stopa – oddiel A

Stopa vlastná, 200 krokov dlhá, 15 minút stará, raz zalomená do 90° uhla, predmet stopu ukončuje. Časový limit povolený na vypracovanie je 10 minút.

Povel zvukový: „Stopa“ alebo „Hľadaj“

Povel posunkový: - ukázanie rukou do priestoru nášľapu s naklonením trupu dopredu

Sledovanie stopy: 45 b

Predmet: 5 b

Spolu: 50 b (35 bodov)

Pri vypracovávaní stopy je povolené počas celej doby bez straty bodu povzbudzovanie psa. Psovod vedie psa na stopovacej vôdzke kratšej ako 10 m, ale dlhšej ako 5 m, môže mu rozhodca po napomenutí odobrať na 1. úseku až 3 body a na druhom úseku až 5 bodov. Ak pri označení predmetu psovod použije povel, je to hodnotené ako hrubá chyba so stratou 3 bodov. Pri ďalšom posudzovaní platia kritériá posudzovania a všeobecné ustanovenia ako pri skúškach všestranného výcviku s prihliadnutím na nižšiu náročnosť.

ZMMP poslušnosť – oddiel B

Na cviky poslušnosti vždy nastupujú dve dvojice psovod a pes, ktorých majú pripútaných na vôdzke. Psovod s párnym číslom vykonáva cvik č.4 „Dlhodobé odloženie psa“, kým psovod s nepárnym štartovným číslom vykonáva cviky č. 2. „Ovládateľnosť psa na vôdzke“ a č. 3. „Aport voľný“. Psovod s párnym číslom so svojim psom počas cviku č. 1. „Privolanie psa“ druhej dvojice stojí na okraji cvičebnej plochy v základnom postoji. V mimoriadne odôvodnených prípadoch na základe podnetu vedúceho skúšok rozhodcovi je možné vykonať preskúšanie psa v oddiele B aj samostatne (teda že na cvičebnej ploche je iba jedna dvojica psovod a pes), toto ustanovenie sa môže aplikovať len na skúškach, na súťažiach je toto opatrenie neprípustné.

Počas všetkých cvikov poslušnosti je možné bez straty bodu chváliť psa.

Hodnotenie cviku Privolanie psa k nohe za pochodu sa končí priradením sa psa k nohe a pripnutím na vôdzku.

Presuny medzi jednotlivými cvikmi sa musia vykonávať na vôdzke.

Pri cviku aport hodnotíme najmä chuť a ochotu. Pokiaľ psovod pridrižiava psa za obojok alebo pes za aportom vyrazí, pokladá sa to za drobnú chybu rovnako, ako prehryzovanie aportu alebo hru s ním. Krivé predsadnutie sa za chybu nepovažuje. Hodnotenie sa končí odobratím aportu a priradením sa psa k nohe psovoda.

1. Privolanie psa	ZP (10 bodov)
2. Ovládateľnosť psa na vôdzke	ZP (10 bodov)
3. Aport voľný (ľubovoľný predmet psovoda)	ZP (10 bodov)
4. Dlhodobé odloženie psa (vzdialenosť 25 krokov, psovod otočený k psovi)	ZP (10 bodov)
5. Pokoj psa pri streľbe	(10 bodov)
	Spolu 50 bodov (min. 35)

1. Privolanie psa ZP (10 bodov)

Povely zvukové: „K nohe“ „Voľno“ „K nohe“

Povely posunkové: - malý úder ľavou rukou na ľavé stehno

- ukázanie rukou do smeru

Cieľom cviku je: aby pes na jediný povel zanechal prevádzajúcu činnosť a samostatne, rýchlo a čo najkratšou cestou sa priradil k ľavej nohe psovoda pohybujúceho sa priamym smerom. Po zastavení sa psovoda musí pes rýchlo zaujať polohu v sede pri jeho ľavej nohe.

Vykonanie: Psovod so psom stojí v základnom postoji. Na pokyn rozhodcu vykročia v priamom smere. Na ďalší pokyn rozhodcu psovod so psom zastaví, odopne psa z vŕdzky a túto buď odloží do vrečka, alebo si ju prevesí z ľavého pleca na pravý bok. Ukázaním pravou rukou do smeru dáva psovi povel „voľno“ a sám postupuje v priamom smere. Keď sa pes vzdiali od psovoda a pohybuje sa samostatne v priestore, teda je zrejmé, že má voľno, musí vzniknúť vzdialenosť 10 metrov, rozhodca vydá pokyn na privolanie psa, psovod privoláva psa zvukovým povlom „k nohe“ a malým úderom ľavou rukou na ľavé stehno ku svojej ľavej nohe. Povel spojený s menom psa je povolený. Po priradení sa psa k ľavej nohe psovoda spoločne pokračujú v chôdzi ešte 5 až 10 krokov, až kým ich rozhodca pokynom nezastaví. Psovod aj pes ostávajú v základnom postoji stáť a psovod psa pripne na vŕdzku. Tu sa hodnotenie cviku končí.

Pripomienky k vykonaniu cviku: Pokiaľ sa pes nevzdiali od psovoda, rozhodca nariadi psovodovi za pohybu zmenu smeru postupu. V prípade, že situáciu nie je možné navodiť, je umožnené psovodovi psa odložiť do ľahu, a po prekonaní vzdialenosti 10 metrov na pokyn rozhodcu psa privolá za podmienok, ako sú uvedené v popise vykonania tohto cviku. V takomto prípade je dvojica postihnutá stratou ako za drobnú chybu.

Ak sa ani túto situáciu nepodarí navodiť, cvik sa hodnotí ako nesplnený a psovod pokračuje ďalším cvikom. Ak pes neuposlúchne na prvý povel, rozhodca dáva pokyn na druhé, resp. tretie privolanie vždy vo vhodnom časovom intervale. V prípade neuposlúchnutia ani na tretí povel, pes zostáva ležať, psovod sa vráti k psovi a pokračuje sa ďalším cvikom.

Hodnotenie:

Drobné chyby: Privolanie z odloženia, pomalší príchod, príchod na druhý povel, nepresné priradenie sa, pomocné povely, obťažovanie psovoda pri príchode, iné drobné nepresnosti pri výkone cviku.

Hrubé chyby: Pes prichádza neochotne, so strachom, alebo až na tretí povel.

Nesplnenie cviku: Cvik sa hodnotí ako nesplnený, ak pes ani na tretí povel nie je privolaný, alebo ak nie je možné navodiť situáciu ako je popisovaná v pripomienkach k cviku. Ak pes nie je privolaný pri prevedení cviku z voľna ani na tretí povel, nasleduje **diskvalifikácia** pre neovládateľnosť.

2. Ovládateľnosť psa na vŕdzke

ZP (10 bodov)

Povel zvukový: „K nohe“

Povel posunkový: - malý úder ľavou rukou na ľavé stehno

Cieľom cviku je: aby pes disciplinovane a presne sledoval psovoda pri chôdzi, pokluse, zmenách smeru pochodu psovoda a pri jeho obratoch za pohybu i na mieste.

Vykonanie cviku: Psovod so psom stojí v základnom postoji, pes je pripútaný, vŕdzku psovod drží v pravej ruke a je voľne prevesená. Na pokyn rozhodcu psovod povlom „k nohe“ a malým úderom ľavou rukou na ľavé stehno, vykročí priamym smerom. Pred vydaním povelov je povolené osloviť psa menom. Pes ho nasleduje vždy úrovňou svojej pravej lopatky pri ľavom kolene. Na pokyny rozhodcu niekoľkokrát vykonajú poklus, obraty vľavo, vpravo v bok a čelom vzad. Rovnaké obraty prevedie psovod a pes v základnom postoji. Po ich ukončení psovod zaujme so psom základný postoj. Tu sa hodnotenie cviku končí.

Pripomienky k vykonaniu cviku: Pes môže obraty prevádzať buď obchádzaním psovoda alebo prisúvaním sa pri jeho ľavej nohe. Ak pes používa oba spôsoby, je to hrubá chyba. Psovod môže pri každej zmene smeru, zastavení alebo rytmu chôdze použiť povel a posunok spojený s menom psa. Pes nesmie byť pri zmenách smeru a rytmu ovplyvňovaný vŕdzkou. Poklus sa vykonáva iba priamym smerom, počas poklusu nie sú zo strany rozhodcu vydávané pokyny na zmenu smeru.

Hodnotenie:

Drobné chyby: Pomocné povely, obťažovanie psovoda, chodenie psa mimo osi psovoda, oneskorené reakcie na povely, nepresné zaujímanie polohy pri obratoch na mieste, ďalšie drobné nepresnosti pri výkone tohto cviku.

Hrubé chyby: Nepresnosti v sledovaní psovoda do 1 m od nohy, ovplyvňovanie psa vôdzkou, prekážanie psovodovi v priamočiaram pohybe, zaostávanie za psovodom, striedanie foriem obratov (podsúvanie s obchádzaním), nesústredenosť psa na daný cvik.

Nesplnený cvik: Pes prejavuje neochotu nasledovať psovoda, zaostáva, či sa vzdáľuje od nohy psovoda na vzdialenosť viac ako 1 m.

3. Aport voľný (ľubovoľný predmet psovoda)**ZP (10 bodov)**

Povely zvukové: „Aport“ „Pust“ „K nohe“

Povely posunkové: - ukázať pravou rukou smerom k predmetu s naklonením trupu
- malý úder ľavou rukou na ľavé stehno

Cieľom cviku je: aby pes psovodom odhodенý aport na jeho jediný povel a posunok čo najrýchlejšie a najkratšou cestou priniesol a na povel ho psovodovi odovzdal.

Vykonanie: Psovod s neupútaným psom stoja v základnom postoji. Na pokyn rozhodcu psovod odhadzuje aport do vzdialenosti približne 10 metrov. Na ďalší pokyn rozhodcu psovod vysielá psa zvukovým povelom „aport“ a posunkom k prineseniu aportu. Pes má aport čo najrýchlejšie a čo najkratšou cestou priniesť a sadnúť si tesne pred psovoda. Na ďalší rozhodcov pokyn psovod povelom „pust“ psovi aport odoberie a s aportom v pravej ruke pripaží. Pes sedí pred psovodom. Na ďalší rozhodcov pokyn psovod vydáva psovi povel „k nohe“ s malým úderom ľavou rukou na ľavé stehno a tento si sadá k ľavej nohe psovoda, obaja zaujmú základný postoj a takto cvik ukončia.

Pripomienky k vykonaniu cviku: Pes pri odhadzovaní aportu sedí neupútaný pri ľavej nohe psovoda. Povel na prinesenie môže byť vydaný až vtedy, keď je po odhodení aport v pokoji. V prípade, že psovod aport neodhodí do predpísanej vzdialenosti 10 metrov, je vyzvaný k opravnému hodu. Pes zostáva sedieť na mieste a psovod odchádza pre aport. Pri odchode psovoda pre aport dáva psovod psovi povel „sadni“ na jeho zotrvanie na mieste. Povel „zostaň“ je povolený. Na ďalší pokyn rozhodcu prevedie nové odhodenie aportu. Ďalšia oprava už nie je možná. Ak nastane takáto situácia, cvik sa nehodnotí a psovod a pes pokračujú nasledujúcim cvikom. Pes má aport pevne a bez prehryzovania priniesť a držať dovtedy, kým mu ho psovod povelom neodoberie. Pre hodnotenie nie je rozhodujúce, či pes aport uchopí v smere od psovoda, alebo až pri jeho návrate. Psovod po odhodení aportu nesmie meniť miesto. Pes sa k psovodovi môže priradiť, alebo ho obísť. Povel na aportovanie spojený s menom psa je povolený.

Hodnotenie:

Drobné chyby: Nepokoj psa pred alebo po odhodení aportu, psovod pridrižiava psa za obojok, vyrážanie k aportu bez povelu, povel k aportovaniu ak sa ešte aport pohybuje, prehryzovanie aportu, fyzický kontakt s aportom na psovoda, pustenie aportu na druhý povel, povely navyše, pomocné povely, a iné drobné nedostatky.

Hrubé chyby: Neochotné prinášanie, , prinesenie aportu do vzdialenosti 3 m od psovoda, pustenie aportu pred povelom na jeho odobratie, zastavenie sa s prinášaným aportom, pustenie aportu na tretí povel.

Nesplnenie cviku: Pes aport neprinesie ani do min. vzdialenosti 3 m od psovoda. Ak pes aport nepustí ani na tretí povel, nasleduje **diskvalifikácia** z dôvodu neovládateľnosti.

4. Dlhodobé odloženie psa (vzdialenosť 25 krokov, psovod otočený k psovi) ZP (10 bodov)

Povely zvukové: „Ľahni“ „Zostaň“ „Sadni“ alebo „K nohe“

Povely posunkové: - mávnuť ľavou rukou nad hlavou a trupom psa spredu dozadu
- položiť ľavej otvorenej dlane pred nos psa
- malý úder ľavou rukou na ľavé stehno

Cieľom cviku je: aby pes na daný povel psovoda zaujal polohu v ľahu a v nej vyčkal až do príchodu psovoda.

Vykonanie: Psovod so psom počas cviku č. 1. druhého psa stojí na okraji cvičebnej plochy v základnom postoji. Pred začatím cviku č. 2 druhého psa psovod so psom na vyznačenom mieste zaujmú základný postoj. Psovod odopne psa z vôdzky, túto má prevesenú z ľavého pleca na pravý bok, alebo ju má skrytú vo vrecku. Následne na pokyn rozhodcu psovod zvukovým povelom „fahni“ usmerní psa do polohy v ľahu. Súčasne so zvukovým povelom môže psovod použiť aj posunkový povel „mávnúť ľavou rukou nad hlavou a trupom psa spredu dozadu“. Oslovenie psa menom pred povelom je dovolené. Po zaujatí polohy psa v ľahu psovod samostatne bez pokynu rozhodcu dáva psovi zvukový povel „zostaň“ spojený s menom psa spolu s položením ľavej otvorenej dlane pred nos psa a následne na pokyn rozhodcu sám odchádza do predpísanej vzdialenosti 25 krokov. Psovod po prejdení 25 krokov sa samostatne bez pokynu rozhodcu zastaví a otočí sa čelom k ležiacemu psovi. Pes musí bez pričinenia psovoda pokojne ležať, pokiaľ druhý pes nevykoná cviky č. 2 až č. 3. Na pokyn rozhodcu ide psovod k svojmu psovi a postaví sa na jeho pravú stranu. Približne po 3 sekundách a na pokyn rozhodcu dá psovod povel „sadni“ alebo „k nohe“ spolu s malým úderom ľavou rukou na ľavé stehno, pes musí rýchlo a priamo sadnúť do základnej polohy. Oslovenie psa menom pred povelom je dovolené. Takto zaujmú základný postoj a cvik ukončia.

Pripomienky k vykonaniu cviku: Psovod odchádza do vzdialenosti 25 krokov, pričom ostáva k psovi otočený čelom. Psovod sa pri odchode nesmie obzerať za ležiacim psom. Psovod pri psovi nesmie zanechať žiadny predmet. Pes sa pri tomto cviku nesmie váľať, popochádzať, štekať, meniť polohu (s výnimkou ľahnutia si na stehno). Psovod psa na vzdialenosť nesmie nijakým spôsobom ovplyvňovať. Celý cvik je sťažený pôsobením nasledujúcej dvojice.

Hodnotenie:

Drobné chyby: Plazenie, popochádzanie do 2 m, štekanie, zmena polohy, váľanie sa, nepokojné chovanie psovoda ako aj iná skrytá pomoc, nepokojné ležanie psa, prípadne priveľmi skoré postavenie/sadnutie si psa pri vyzdvihnutí, pomocné povely telom, iné drobné nedostatky spojené s výkonom tohto cviku.

Hrubé chyby: Ak pes stojí alebo sedí na mieste odloženia, alebo ak sa pes vzdialil od miesta odloženia počas cviku č. 2 druhého psa o 2- 4 metre, tak sa vykoná čiastočné ohodnotenie. Ak ide pri prevzatí pes oproti psovodovi do 4 m, je bodová zrážka do troch bodov.

Nesplnenie cviku: Pes nezotrvá na určenom mieste, psovod akýmkoľvek spôsobom ovplyvňuje psa k zotrvaní na mieste, ponechanie predmetov alebo častí výstroja pri psovi. Ak sa pes vzdialil od miesta odloženia počas cviku č. 2 druhého psa o viac ako 4 metre, tak sa cvik považuje za nesplnený.

5. Pokoj psa pri streľbe (10 bodov)

Cieľom cviku je: zistiť stupeň pasívnej alebo agresívnej obrannej reakcie psa pri nárazovom a silnom hluku.

Vykonanie: Strelba sa skúša pri cvikoch poslušnosti zo vzdialenosti približne 50 m od psa: v priebehu 5 sekúnd sa 2 x vystrelí z pištole kalibru 6 pri cviku „**Ovládateľnosť psa na vôdzke**“ a v priebehu 5 sekúnd sa 2 x vystrelí pri cviku „**Dlhodobé odloženie psa**“. Zakazuje sa strieľať pri apertovaní. Počas vykonávania celej poslušnosti sa sleduje reakcia psa nielen na strelbu, ale na všetky hluky, ktoré vyplývajú z okolitej prevádzky. Pes musí byť pri týchto zvukoch pokojný a nesmú ho vyrušovať pri vykonávaní cvikov.

Pripomienky k vykonaniu cviku: Ak z reakcie psa nie je zjavný a jednoznačný prejav na účinky nárazového zvuku, rozhodca má právo overiť si jeho reakciu aj ďalšími výstrelmi zo vzdialenosti 50 m. Prírodná reakcia psa (napr. otočenie hlavy do smeru výstrelu a pod.) sa nehodnotí.

Hodnotenie:

Drobné chyby: Pri tomto cviku sa nehodnotia.

Hrubé chyby: Agresivita alebo také prejavy, ktoré sú ešte zvládnuteľné, ale znehodnocujú výkon jednotlivých cvikov, napríklad štekanie.

Nesplnenie cviku s následnou diskvalifikáciou: Pes reaguje útekou alebo nie je schopný vykonávať ďalšie cviky. Pokiaľ pes vykazuje túto reakciu, cvik sa anuluje a nasleduje **diskvalifikácia** z dôvodu zlyhania povahy.

ZMMP špeciálne cviky – oddiel C

1. Rozlišovanie predmetu psovoda	- prvý úspešný pokus	ZP (5 bodov)
	- druhý úspešný pokus	ZP (10 bodov)
2. Vyhľadanie predmetov psovoda (tri predmety na ploche 20 x 30 m, čas na vypracovanie 6 minút)		ZP (15 bodov)
3. Správanie sa psa voči osobám, ktoré ho neohrozujú		ZP (10 bodov)
4. Vyhľadanie strateného predmetu psovoda		ZP (10 bodov)
		Spolu: 50 bodov (min. 35 b.)

1. Rozlišovanie predmetu psovoda ZP (5 + 10 bodov)

Rozlišovanie predmetu psovoda sa vykonáva medzi 2 predmetmi pomocníka na vzdialenosť 3 až 5 metrov. Cvik sa vykonáva v dvoch pokusoch. Pri druhom pokuse sa mení umiestnenie predmetu psovoda vzhľadom na predmety pomocníka.

Pre správne rozlíšenie platia rozdielne bodové hodnoty pre prvý i pre druhý pokus.

Predmety nesmú byť väčšie ako 100 cm² a musia byť z rovnakého materiálu a rovnakej farby.

Pred samotným vyslaním na rozlíšenie musí dať psovod psovi načuchať iný vlastný predmet. Načuchanie zo samotnej ruky je neprípustné.

Pri prinášaní sa nevyžaduje presné predsadanie a odovzdanie predmetu ako pri aportovaní.

Rozlišovanie a označovanie predmetov je cvik, pri ktorom pes nachádza, prináša, alebo označuje predmety psovoda, alebo pomocníka.

Pes predmety rozlišuje a označuje podľa:

- pachu stopy
- iného, pachovo rovnakého predmetu, ktorý bolo psovi umožnené načuchať
- pachu predmetu, ktorý sa z miesta polozenia, alebo úkrytu šíri

Nájdene predmety pes:

- označuje zaujatím vopred nahlásenej polohy (v sede, v ľahu, v stojí)
- prinášaním (aportovaním)
- zdvíhaním (len v sede a v stojí)

Rozlišovanie predmetu psovoda - prvý úspešný pokus ZP (5 bodov)

Povely zvukové: „Prines“ alebo „Označ“ „

Povely posunkové: - ukázanie rukou do smeru priestoru s naklonením trupu

Cieľom cviku je: aby pes presvedčivo označil predmet rovnakého pachu, aký dostal k načuchaniu pred vyslaním na vykonanie daného cviku.

Vykonanie: Pomocníci so psovodom prichádzajú na miesto polozenia predmetov spoločne a naraz v zástupe tak, že dosku obídu z pravej alebo ľavej strany. Postavia sa za dosku. Psovod, ktorého predmet má pes označiť, zanechá na východnom stanovišti ešte jeden predmet, ktorý slúži psovi na načuchanie.

Predmety na pokyn rozhodcu položia pred 20 cm vysokú a minimálne 3 m dlhú dosku do jedného radu. Predmety musia byť od seba vzdialené minimálne 30 cm. Potom rovnakou cestou osoby priestor opustia. Cvičebný priestor musí byť orientovaný tak, aby prípadný vietor fúkal od psa smerom k predmetom a nie naopak.

Počas prípravy cviku musí byť pes v úkryte. Hneď ako sa položia predmety a pomocníci opustia priestor, psovod so psom zaujmú pozíciu vo vzdialenosti 3 - 5 krokov od položených predmetov. Psovod dáva psovi načuchať svoj predmet a vyšle ho k rozlíšeniu a označeniu/ prineseniu predmetu, po označení predmetu zaujatím polohy psovod

zdvihnutím ruky dáva rozhodcovi znamenie, že pes predmet označil. Na pokyn rozhodcu prejde psovod k psovi, zdvihne nad hlavu označený predmet. Privolá psa k nohe a na pokyn rozhodcu odchádza so psom do úkrytu.

Ak pes predmety aportuje, po vyslaní psa k rozlíšeniu predmetu zostáva psovod stáť na mieste. Keď pes predmet prinesie, predsadne pred psovoda, na pokyn rozhodcu psovod odoberie psovi predmet a privolá psa k nohe. Na pokyn rozhodcu odchádza so psom do úkrytu.

Pripomienky k vykonaniu cviku: Psovod po vyslaní psa na rozlíšenie predmetu nesmie psa pri rozlišovaní chváliť, ovplyvňovať slovnou alebo posunkami na označenie správneho predmetu.

Za každé uchopenie a pustenie nesprávneho predmetu sú psovi odobraté 2 – 3 body. Ak pes prinesie nesprávny predmet, príslušný pokus sa hodnotí ako nesplnený, 0 bodov.

Počas cviku nesmie psovod žiadnym spôsobom psa ovplyvňovať, pokiaľ tak urobí, cvik sa hodnotí ako nesplnený.

Okrem popísaných nedostatkov sa v hodnotení zameriavame aj na záujem a aktivitu psa.

Predmety psovoda musia byť označené, aby bola možnosť kontroly, ktorý predmet pes priniesol.

Hodnotenie:

Drobné chyby: Pes označí predmet zaujatím polohy ľahni a zároveň predmet uchopí do zubov, pes predmet pri aportovaní vypustí a znova uchopí správny predmet a prinesie k psovodovi.

Hrubé chyby: Pes zaujme inú polohu, akú psovod pri nástupe nahlásil, pes pri prinášaní predmetu predmet pustí viac ako 1 m pred psovodom.

Nesplnenie cviku: Pes predmet neoznačí / neprinesie. Pes označí / prinesie iný predmet ako predmet psovoda. Pes nepresvedčivo označí predmet psovoda. Psovod ovplyvňuje (ústne, posunkami) psa pri predmetoch na prinesenie správneho predmetu.

Rozlišovanie predmetu psovoda - druhý úspešný pokus ZP (10 bodov)

Povely zvukové: „Prines“ alebo „Označ“

Povely posunkové: - ukázanie rukou do smeru priestoru s naklonením trupu

Cieľom cviku je: aby pes po druhýkrát presvedčivo označil predmet rovnakého pachu, aký dostal k načuchaniu pred vyslaním na vykonanie daného cviku.

Pripomienky k vykonaniu cviku: Ak pes prinesie požadovaný predmet až pri druhom pokuse, je to považované a bodovo hodnotené ako prvé úspešné prinesenie.

Hodnotenie:

Drobné chyby: Pes označí predmet zaujatím polohy ľahni a zároveň predmet uchopí do zubov, pes predmet pri aportovaní vypustí a znova uchopí správny predmet a prinesie k psovodovi.

Hrubé chyby: Pes zaujme inú polohu, akú psovod pri nástupe nahlásil, pes pri prinášaní predmetu predmet pustí viac ako 1 m pred psovodom.

Nesplnenie cviku: Pes predmet neoznačí / neprinesie. Pes označí / prinesie iný predmet ako predmet psovoda. Pes nepresvedčivo označí predmet psovoda. Psovod ovplyvňuje (ústne, posunkami) psa pri predmetoch na prinesenie správneho predmetu.

Hodnotenie cviku Rozlišovanie predmetov: ZMMP

Prvý úspešný pokus 5 b

Druhý úspešný pokus 10 b

Spolu 15 b

2. Vyhľadanie predmetov psovoda (tri predmety na ploche 20 x 30 m, čas na vypracovanie 6 minút)

ZP (15 bodov)

Povely zvukové: „Revír“ alebo „Označ“

Povely posunkové: - ukázanie rukou do smeru priestoru s naklonením trupu

Cieľom cviku je: aby pes v označenom priestore vyhľadal, označil, alebo priniesol 3 odhodené predmety psovoda v časovom limite.

Vyhľadávanie predmetov je cvik, pri ktorom pes v určenom priestore vyhľadá, priniesie, alebo označí predmety, ktoré tam zanechal psovod, alebo pomocník. Jednotlivé rozlíšenie cvikov určuje druh a stupeň skúšky.

Podľa pachovej zhody osoby a predmetu rozlišujeme vykonanie cviku na:

- vyhľadanie predmetov psovoda
- vyhľadanie predmetov cudzej osoby.

Vykonanie: Cvik sa realizuje tak, že psovod prejde stredom určeného priestoru a na obe strany rozhodí príslušný počet predmetov podľa pokynov rozhodcu. Predmety sa svojou farbou nesmú odlišovať od terénu a ich plocha nesmie byť väčšia ako 100 cm². Vyhľadávané predmety patriace psovodovi môžu byť z rovnakého materiálu. Pri rozhodnutí predmetov sa psovod pohybuje len po stredovej osi vytýčeného priestoru a to len do polovice prehľadávaného priestoru, po rozhodnutí sa vráti tou istou cestou späť do východzieho bodu. Počas prípravy cviku musí byť pes v úkryte. Na pokyn rozhodcu prichádza psovod so psom na vŕdzke na začiatok osi postupu. Tu psa odpúta. Zdvihnutím ruky dá rozhodcovi pokyn, že je pripravený na vykonanie cviku. Na pokyn rozhodcu vyšle psa na vyhľadanie predmetov. Pred vyslaním psa na vyhľadanie predmetov sa mu dá načuchať iný, pachovo zhodný predmet s predmetmi ukrytými v priestore. Pri vykonávaní cviku pes nie je pripútaný a psovod nesmie opustiť os postupu. Pes môže predmety aportovať alebo označovať. Spôsob označenia alebo aportovania musí psovod rozhodcovi nahlásiť pred vykonaním cviku. Ak pes predmety označuje, po označení predmetu zdvihne psovod ruku a na pokyn rozhodcu psovod opustí os postupu, pristúpi k psovi, zdvihne predmet a ukáže ho rozhodcovi. Aj so psom sa potom vráti na os postupu, odkiaľ hlásil rozhodcovi nález predmetu a až potom pokračuje vo vyhľadávaní ďalšieho predmetu. Keď pes predmety aportuje, každý prinosený predmet psovod zdvihnutím nad hlavu ukáže rozhodcovi. Po ukázaní predmetu psovod vysielá psa k ďalšiemu vyhľadaniu. Psa nemusí k vyhľadaniu vysielat' od nohy. Pri hodnotení cviku nerozhoduje, v akom poradí pes rozhodené predmety nájde. Pri označení predmetov sa psovod vracia na miesto na stredovej osi, z ktorého odišiel za psom po predmet. Čas na vypracovanie cviku je 6 minút.

Pripomienky k vykonaniu cviku: V hodnotení sa zameriavame aj na záujem a aktivitu psa. Cvik je ukončený v okamihu, ako skončí časový limit a body získané do toho okamihu sa priznávajú.

Hodnotenie:

Drobné chyby: Pes označí predmet zaujatím polohy a zároveň predmet uchopí do zubov, pes predmet pri aportovaní vypustí a znova uchopí a priniesie k psovodovi, psovod opúšťa os postupu do 3 krokov, ďalšie drobné nedostatky spojené s vykonávaním cviku.

Hrubé chyby: Pes zaujme inú polohu, akú psovod pri nástupe nahlásil, pes pri prinášaní predmetu predmet vypustí viac ako 1 m pred psovodom, psovod opúšťa os postupu o viac ako 3 kroky, pes opúšťa vyhradený priestor o viac ako 10 m, ale ešte je ovládateľný.

Nesplnenie cviku: Pes neoznačí/ neprinesie ani jeden predmet, pes sa vzdiali z vyznačeného priestoru na viac ako 10 m a nepríde k psovodovi ani na tretí povel – nasleduje **diskvalifikácia** pre neovládateľnosť.

Hodnotenie Vyhľadanie predmetov na voľnom priestranstve: ZMMP

Nájdenie 1 predmetu	až 4 body
Nájdenie 2 predmetov	až 8 bodov
Nájdenie 3 predmetov	až 12 bodov
Záujem, plánovitosť, aktivita	až 3 body
Spolu	15 bodov

3. Správanie sa psa voči osobám, ktoré ho neohrozujú ZP (10 bodov)

Povel zvukový: „K nohe“

Povel posunkový: - malý úder ľavou rukou na ľavé stehno

Cieľom cviku je: aby pes prešiel popri osobách bez strachu či agresie.

Vykonanie: Psovod so psom stojí v základnom postoji, pes je pripútaný, vŕdzku psovod drží v pravej ruke a je voľne prevesená. Na povel rozhodcu psovod povelom „k nohe“ a malým úderom ľavou rukou na ľavé stehno vykročí priamym smerom a prejde skupinkou osôb. Pes ho nasleduje vždy úroveň svojej pravej lopatky pri ľavom kolene. Po prejení skupiny osôb psovod zaujme so psom základný postoj. Tu sa hodnotenie cviku končí.

Pripomienky k vykonaniu cviku: Správanie psa k osobám, ktoré ho neohrozujú, sa hodnotí v situácii, keď psovod s upútaným psom prechádza skupinkou najmenej 5 osôb, ktoré si psa nevšímajú.

Hodnotenie:

Drobné chyby: Pes mierne obťažuje osoby v skupine.

Hrubé chyby: Pes prejavuje známky strachu alebo agresivity, ale osoby v skupine nenapadá, pes na osoby šteká, ale nenapáda ich.

Nesplnenie cviku: Pes osoby bezdôvodne napadne, pes sa pre strach bojí prejsť skupinou osôb.

4. Vyhľadanie strateného predmetu psovoda ZP (10 bodov)

Povely zvukové: „Prines“ alebo „Označ“

Povely posunkové: - ukázanie rukou do smeru priestoru s naklonením trupu

Cieľom cviku je: aby sa pes na povel psovoda vrátil po vlastnej stope a našiel stratený predmet.

Vykonanie: Psovod s upútaným psom prejde stanoveným smerom asi 5 krokov, pričom nepozorovane pustí na zem vlastný predmet (peňaženka, vreckovka, ap.), v priamej chôdzi pokračuje ešte 20 krokov. Tam sa na pokyn rozhodcu zastaví, otočí, odopne psa a vyšle psa povelom k vyhľadaniu a prineseniu / označeniu predmetu. Sám ostáva stáť na mieste. Presné vykonanie aportovania sa nepožaduje. Pes by sa mal priamo po osi postupu vrátiť späť, nájsť stratený predmet, predmet označiť, ak aportuje uchopiť a priniesť k psovodovi. Ak pes predmet označí, psovod zdvihnutím ruky dá rozhodcovi pokyn, že pes predmet našiel. Na povel rozhodcu psovod prejde k psovi, postaví sa k jeho pravej strane, zdvihne predmet a ukáže rozhodcovi. Ak predmet aportuje, po prinesení k psovodovi psovod predmet psovi odníme a zdvihnutím nad hlavu ukáže rozhodcovi. Tu sa hodnotenie cviku končí.

Hodnotenie:

Drobné chyby: Mierne revírovanie pri vyhľadávaní strateného predmetu. Pes predmet označí zaujatím polohy, ale zároveň predmet uchopí. Pes zaujme inú polohu, ako nahlásil psovod.

Hrubé chyby: Opakované povely na vyhľadanie, prinesenie strateného predmetu.

Nesplnenie cviku: Pes predmet nenájde, neoznačí, neprinesie ani na tretie vyslanie psovoda.

Špeciálne cviky spolu:

50 bodov (min. 35b)

Celkom (Stopa + poslušnosť + špeciálne cviky)

150 bodov (min. 105b)

Pripomienky k vykonaniu skúšky ZMMP

Pri skúške sa prihliada na to, že sa jedná o malé plemená a podľa toho sa aj upravujú podmienky pre hodnotenie výkonu psa.

Rozlišovanie predmetov sa vykonáva medzi 2 predmetmi pomocníka na vzdialenosť 3 - 5 krokov. Cvik sa vykonáva v dvoch pokusoch. Pri druhom pokuse sa mení umiestnenie predmetu psovoda vzhľadom na predmety pomocníka. Pre správne rozlíšenie platia rozdielne bodové hodnoty pre prvý i pre druhý pokus. Predmety nesmú byť väčšie ako 100 cm². Pred samotným vyslaním na rozlíšenie musí dať psovod psovi načuchať iný vlastný predmet. Načuchanie zo samotnej ruky je neprípustné. Pri prinášaní sa nevyžaduje presné predsadanie a odovzdanie predmetu ako pri aportovaní.

Správanie psa k osobám, ktoré ho neohrozujú, sa hodnotí v situácii, keď psovod s upútaným psom prechádza skupinkou najmenej 5 osôb, ktoré si psa nevšímajú.

Vyhľadanie strateného predmetu psovoda: Psovod s upútaným psom prejde stanoveným smerom asi 5 krokov, pričom nepozorovane pustí na zem vlastný predmet (peňaženka, kľúčenka, vreckovka, a pod.). V priamej chôdzi pokračuje ešte 20 metrov. Tam sa zastaví, otočí, odopne psa a vyšle psa povelom k vyhľadaniu a prineseniu / označeniu predmetu. Sám ostáva stáť na mieste. Presné vykonanie aportovania sa nepožaduje.

Skúška psov malých plemien prvého stupňa SMP 1

Podmienky účasti: V deň konania skúšok musí pes dovŕšiť predpísaný vek najmenej 14 mesiacov. Nesmú byť udelené žiadne výnimky.

Účasť na skúške nie je podmienená úspešným splnením žiadneho druhu a stupňa skúšky.

Na skúškach sa môže zúčastniť každý pes, pokiaľ spĺňa podmienky článku č. 3.

Pre úspešné splnenie skúšky je potrebné získať v každej jej časti najmenej 70% dosiahnuteľných bodov.

Známky:

290 – 300 výborne V

270 – 289 veľmi dobre VD

240 – 269 dobre D

210 – 239 uspokojivo U

0 – 209 nedostatočne N

Povelovú techniku uvádza SP pri každom cviku skratkou. Z = zvukový, P = posunkový povel.

Ak skúšobný poriadok uvádza oba povel, je možné použiť ktorýkoľvek z nich, alebo oba súčasne.

Počas cviku stráženie predmetu a samostatná činnosť psa musí mať pes nasadený ochranný náhubok.

Výstroj psa potrebná v rozsahu článku č. 8. + predmet na stráženie.

SMP 1 stopa – oddiel A

Stopa vlastná, dlhá 400 krokov, 30 minút stará, dvakrát lomená v 90° uhle, jeden predmet položený v priebehu stopy, druhý predmet stopu ukončuje. Časový limit na vypracovanie stopy je 10 minút.

Povel zvukový: „Stopa“ alebo „Hľadaj“

Posunkový povel: - ukázanie rukou do priestoru nášľapu s naklonením trupu.

Sledovanie stopy: 80 bodov

Predmety: 20 bodov

Spolu: 100 bodov (min. 70 b.)

Všeobecné ustanovenia:

Cieľ cviku: Pes má zachytiť začiatok stopy, sledovať ju presne a bez váhania až do konca a psovoda upozorniť na prítomnosť predmetov jednoznačným označením, ktoré psovod nahlásil rozhodcovi pred vykonaním samotnej disciplíny. Stopu musí absolvovať v príslušnom časovom limite.

Uvedenie na stopu: Krátko pred uplynutím časového intervalu, vyzve rozhodca psovoda na zahájenie cviku. Psovod podá hlásenie rozhodcovi už s ustrojeným psom, kde uvedie svoje meno, meno psa, druh a stupeň skúšky a spôsob, či pes predmety aportuje, zdvíha, alebo označuje. Označenie musí byť udané zaujatím konkrétnej polohy. Psovod privedie ustrojeného psa k tabuľke označujúcej začiatok stopy, krátke zastavenie pred nášľapom je povolené, povelom „Hľadaj“ alebo „Stopa“ uvedie psa na nášľap. Tu psovi umožní dostatočné načuchanie bez toho, aby psa ovplyvňoval. Keď pes naznačí smer postupu, psovod necháva prekĺzať v ruke stopovaciu vôdzku a nasleduje psa zo vzdialenosti 10 m (Ak stopuje pes na voľno, psovod je povinný dodržať túto vzdialenosť).

Vypracovanie stopy a lomov: Lomy – pravouhlý – lomený v uhle 90° k predchádzajúcemu smeru dráhy stopy. Lomy sa prevádzajú okamžite zo smeru dráhy stopy, bez oblúčikov, zmeny rytmu a frekvencie krokov, ako aj narušovania terénu. Lomy musí pes vypracovávať s istotou. Pes má po stope postupovať pokojne, presne a so záujmom. Rýchlejší postup, pokiaľ nie je na úkor presnosti, nie je chybou.

Označovanie a prinášanie predmetov: Keď pes v priebehu stopy nájde predmet, musí ho okamžite označiť spôsobom uvedeným v hlásení. Ak pes predmety dvíha, musí tak urobiť v príslušnej polohe (v sede, alebo stojí) a nesmie s nimi pokračovať ďalej. Ak pes predmety označuje, musí zaujať vždy rovnakú polohu pri každom nájdenom predmete tak, ako to nahlásil psovod. Ak ich označuje zaujatím predpísanej polohy, nesmie ich dvíhať. Označenie musí byť v smere stopy. Mierne šikmá poloha v ľahu, sede či v stojí je prípustná. Predmet musí ležať pred alebo medzi prednými labami psa.

Psovod položí stopovaciu vôdzku, pokojným krokom pristúpi k psovi a počká, kým rozhodca skontroluje označenie predmetu psom a následne na pokyn rozhodcu zdvihne označený predmet do výšky. Následne môže psovod svojho psa krátko slovne pochváliť a pohladkať. Na pokyn rozhodcu si ho vloží do vrečka, uchopí stopovaciu vôdzku (môže, ale nemusí sa vrátiť na jej koniec) a povelom vyzve psa, aby pokračoval v stopovaní. Ak pes predmety aportuje, nevyžaduje sa presné predsadnutie, je však nežiaduce, aby pes predmet hrýzol alebo sa s ním hral. Psovod nesmie psa upozorňovať a ani inak ovplyvňovať jeho činnosť zvlášť v blízkosti lomov a predmetov.

Predmety sa kladú spravidla v polovici prvého alebo druhého úseku a ako ukončenie stopy, vždy priamo do priebehu pachovej trasy, nesmú sa ukrývať.

Drobné chyby: Hodnotí sa nepresné zaujatie konkrétnej polohy, pes pri označení predmetu prikryje predmet svojim telom, prehrýzanie predmetu, pes predmet označí vo vzdialenosti väčšej ako 50 cm od neho, pustenie predmetu (pri prinášaní), nezdvihnutie nájdeného predmetu psovodom a iné drobné nedostatky v tejto fáze činnosti. Pokiaľ preukázateľne označené predmety psom v priebehu stopy nemôže pre ich stratu psovod pri záverečnom odhlásení sa zo stopy ukázať rozhodcovi, tento za ne bodovú stratu neudelí.

Hrubé chyby: Hodnotí sa pomalé a váhavé označenie predmetu, zaujatie polohy a súčasné dvíhanie predmetu, zaujatie inej polohy, než aká bola konkrétne pri hlásení udaná psovodom, zaujatie takej polohy psom pri predmete, kde sa os jeho tela odlišuje od osi postupu o 90° a viac, ako aj označenie predmetu, ktorý nepoložil kladač.

Posúdenie práce na stope: Ak si rozhodca nie je istý dĺžkou stopovacej vôdzky, má právo ju premerať ešte pred uvedením psa na stopu a v prípade, že je vôdzka krátka, psovod si musí zabezpečiť regulérnu. Ani túto skutočnosť rozhodca nepenalizuje. Pokiaľ už pes vypracúva nášľap, nesmie byť v žiadnom prípade rušený.

Rozhodca sa môže pohybovať aj na úrovni psovoda, aby mal možnosť pozorovať prácu psovoda so stopovacou vôdzkou, prípadne aby videl akékoľvek ovplyvňovanie psa pred lomami a predmetmi. Rozhodca nesmie krížiť stopu, ktorú vypracováva stopujúci pes vo vzdialenosti menšej ako 10 m za psovodom a ani nesmie vstúpiť medzi psovoda a psa pri stopovaní.

Ak psovod odmení psa potravou alebo motivačným predmetom v priebehu stopy, nasleduje diskvalifikácia z celej skúšky. Vždy ako hrubá chyba, so stratou bodov za príslušnú časť, je hodnotené ovplyvňovanie psa fyzicky alebo hlasom v blízkosti lomov. V prípade, že psovod stopujúceho psa na položený predmet upozorní, či inak ovplyvní hlasom alebo fyzicky na predmet, je takto označený predmet hodnotený ako nesplnenie cviku „označovanie predmetov“ - 0 bodov. Časový limit vždy začína plynúť od chvíle, keď je pes uvedený na stopu pri nášľapovom kolíku.

Činnosť psa na priamych úsekoch stopy: Bez bodovej straty sa toleruje vychýlenie sa od pachovej trasy psom na vzdialenosť jednej dĺžky jeho tela, rovnako sa posudzuje bez straty bodu, pokiaľ pes vplyvom vetra vypracúva stopu vedľa pachovej dráhy, pokiaľ tak robí v priebehu celého úseku. Bez bodovej straty sa posudzuje aj mierne pribrzdovanie psa psovodom stopovacou vôdzkou, či rýchlejší postup psa, pokiaľ nie je na úkor presnosti vypracovávania stopy. Po ukončení práce sa psovod odhlási rozhodcovi a odovzdá mu nájdené predmety. V tej chvíli sa ukončuje hodnotenie práce psovoda a činnosť psa.

Kritériá hodnotenia stôp: Pri posudzovaní sa prioritne hodnotí, či a za akých okolností bol splnený cvik ako celok. Pes musí prejavíť záujem, presnosť, ochotu a príslušný stupeň vycvičenosti. Toto sú základné požiadavky hodnotenia pachových prác. Pokiaľ sa jedná o stopu nášľapanú samotným psovodom, je potrebné, aby rozhodca bol garantom nášľapania stopy.

Drobné chyby: Nedostatočné načuchanie nášľapu, druhé uvedenie psa, psovod nedodrží vzdialenosť 10 m pri vykročení na stopu, obzeranie sa psa, a iné drobné nepresnosti zo strany psovoda, či psa. Zmeny rytmu psa bez zjavných zmien terénu, či klimatických podmienok, vybočenie do 3 m od trasy stopy a iné drobné nepresnosti psovoda, či psa v tejto fáze činnosti. Ako drobné chyby hodnotíme viditeľnú reakciu na zver, či inú činnosť v okolí, pokiaľ nie je na závalu v ďalšom výkone pachových prác. Rovnako ako drobné chyby hodnotíme každú nekorektnú prácu so stopovacou vôdzkou, psovod počas stopovania nesmie skracovať dĺžku stopovacej vôdzky či inak vôdzkou ovplyvňovať prácu psa na stope. Ako nekorektnú prácu psovoda so stopovacou vôdzkou hodnotíme, ak psovod nedodrží vzdialenosť medzi stopujúcim psom na stopovacej vôdzke a psovodom 10 metrov. Chyby a nedostatky pri hlásení pred a po činnosti rozhodca vytkne, ale nehodnotí. Samotné vyhodnotenie činnosti psa a psovoda na stope rozhodca vyhodnotí vždy verejne.

Ako drobné chyby posudzujeme nepresnosti do jednej dĺžky tela psa, nepresné alebo váhové vypracovanie lomu, či iné drobné nepresnosti psovoda a psa v tejto fáze činnosti.

Hrubé chyby: Psovod vkročí psovi do nášľapu, psovod ovplyvňuje psa (naznačovanie smeru, hlasné povzbudzovanie, ap.), tretie uvedenie psa na nášľap. V prípade, že pes na stopu v časovom limite vyrazí až po treťom uvedení, bude mu odobraných 9 bodov z príslušnej časti hodnotenia. Vychýlenie sa od pachovej trasy o viac ako 3 m, alebo jednostranné vybočenie s navrátením sa do trasy stopy, vracanie sa na úroveň psovoda, nečisté vypracovanie lomu s následným napojením sa na pachovú trasu stopy, pomalý postup psa alebo nechotou psa pracovať, líhanie si psa na stope, pokiaľ sa nejedná o falošné označovanie predmetu. Rovnako minimálne ako hrubú chybu hodnotíme akékoľvek ovplyvnenie psa psovodom pri vypracovávaní lomu. Ako hrubú chybu so stratou bodov v príslušnej časti, hodnotíme aj prejavy strachu psa.

Ako nesplnený cvik hodnotíme, ak:

- pes predmet neoznačí alebo neprinesie (podľa hlásenia psovoda na charakter označovania predmetov), alebo psovod psa na predmet upozorní, či inak ovplyvní k označeniu. Toto ustanovenie sa nevzťahuje na celé pachové práce na skúške, ale ako nesplnenie cviku sa považuje označenie predmetu na stope,
- psovod opustí stopu v ktoromkoľvek bode o viac ako 10 m, pes 20 m,
- psovod bol už minimálne raz upozornený na ovplyvňovanie psa stopovacou vôdzkou alebo hlasom, alebo sa snaží sám stopu sledovať a ovplyvňovať tak v činnosti psa,
- neuposlúchol príkaz rozhodcu k nasledovaniu psa,
- ak pes sleduje stopu nepresne, bez záujmu, a počet stratových bodov presiahol možnosť získať 70% z limitu možných získaných bodov,
- presiahol časový limit určený pre výkon,
- ak pri spätnom stopovaní sa psovod vráti o viac ako 10 m a pes o 20 m

SMP 1 poslušnosť – oddiel B

Na cviky poslušnosti vždy nastupujú dve dvojice psovod a pes, ktorých majú pripútaných na vôdzke pričom nepárne štartovné číslo začína cvičiť a párne vykonáva cvik dlhodobého odloženia psa. Psovod s párnym štartovným číslom vykonáva cvik č.9 „Odloženie psa“, až keď psovod s nepárnym štartovným číslom vykonáva cviky č. 2. až cvik č.8. Psovod s párnym číslom so svojim psom počas cviku č. 1. „Privolanie psa za pochodu k nohe“ psovoda s nepárnym číslom stojí na okraji cvičebnej plochy so psom v základnom postoji. V mimoriadne odôvodnených prípadoch na základe podnetu vedúceho skúšok rozhodcovi je možné vykonať preskúšanie psa v oddiele B aj samostatne, (teda že na cvičebnej ploche je iba jedna dvojica psovod a pes) toto ustanovenie sa sme aplikovať len na skúškach, na súťažiach je toto opatrenie neprípustné.

1. Privolanie psa za pochodu k nohe	ZP (10 bodov)
2. Ovládateľnosť psa na vôdzke	ZP (10 bodov)
3. Sadni, ľahni, vstaň (na vôdzke pri nohe psovoda)	ZP (10 bodov)
4. Odloženie psa za pochodu do polohy v ľahu	ZP (10 bodov)
5. Aport voľný (činka psovoda 250g)	ZP (10 bodov)
6. Skok vysoký (prekážka vysoká 50 cm)	ZP (10 bodov)
7. Kladina nízka (jedným smerom)	ZP (10 bodov)
8. Štekanie psa (pes sedí pripútaný na vôdzke pri nohe psovoda)	ZP (10 bodov)
9. Dlhodobé odloženie psa (vzdialenosti 30 krokov, psovod čelom k psovi)	ZP (10 bodov)
10. Pokoj psa pri streľbe	(10 bodov)
	Spolu 100 bodov (min.70 b.)

1. Privolanie psa ZP (10 bodov)

Povely zvukové: „K nohe“ „Voľno“ „K nohe“

Povely posunkové: - malý úder ľavou rukou na ľavé stehno
- ukázanie rukou do smeru

Cieľom cviku je: aby pes na jediný povel zanechal prevádzajúcu činnosť a samostatne, rýchlo a čo najkratšou cestou sa priradil k ľavej nohe psovoda pohybujúceho sa priamym smerom. Po zastavení sa psovoda musí pes rýchlo zaujať polohu v sede pri jeho ľavej nohe.

Vykonanie: Psovod so psom stoja v základnom postoji. Na pokyn rozhodcu vykročia v priamom smere. Na ďalší pokyn rozhodcu psovod so psom zastaví, odopne psa z vôdzky a túto buď odloží do vrečka, alebo si ju prevesí z ľavého pleca na pravý bok. Ukázaním pravou rukou do smeru dáva psovi povel „voľno“ a sám postupuje v priamom smere. Keď sa pes vzdialí od psovoda a pohybuje sa samostatne v priestore, teda je zrejmé, že má voľno, musí vzniknúť vzdialenosť 10 metrov, rozhodca vydá pokyn na privolanie psa, psovod privoláva psa zvukovým povelením „k nohe“ a malým úderom ľavou rukou na ľavé stehno ku svojej ľavej nohe. Povel spojený s menom psa je povolený. Po priradení sa psa k ľavej nohe psovoda spoločne pokračujú v chôdzi ešte 5 až 10 krokov, až kým ich rozhodca pokynom nezastaví. Psovod aj pes ostávajú v základnom postoji stáť a psovod psa pripne na vôdzku. Tu sa hodnotenie cviku končí.

Pripomienky k vykonaniu cviku: Pokiaľ sa pes nevzdialí od psovoda, rozhodca nariadi psovodovi za pohybu zmenu smeru postupu. V prípade, že situáciu nie je možné navodiť, je umožnené psovodovi psa odložiť do ľahu, a po prekonaní vzdialenosti 10 metrov na pokyn rozhodcu psa privolať za podmienok, ako sú uvedené v popise vykonania tohto cviku. V takomto prípade je dvojica postihnutá stratou ako za drobnú chybu.

Ak sa ani túto situáciu nepodarí navodiť, cvik sa hodnotí ako nesplnený a psovod pokračuje ďalším cvikom. Ak pes neuposlúchne na prvý povel, rozhodca dáva pokyn na druhé, resp. tretie privolanie vždy vo vhodnom časovom intervale. V prípade neuposlúchnutia ani na tretí povel, pes zostáva ležať, psovod sa vráti k psovi a pokračuje sa ďalším cvikom.

Hodnotenie:

Drobné chyby: Privolanie z odloženia, pomalší príchod, príchod na druhý povel, nepresné priradenie sa, pomocné povely, obťažovanie psovoda pri príchode, iné drobné nepresnosti pri výkone cviku.

Hrubé chyby: Pes prichádza neochotne, so strachom, alebo až na tretí povel.

Nesplnenie cviku: Cvik sa hodnotí ako nesplnený, ak pes ani na tretí povel nie je privolaný, alebo ak nie je možné navodiť situáciu ako je popisovaná v pripomienkach k cviku. Ak pes nie je privolaný pri prevedení cviku z voľna ani na tretí povel, nasleduje **diskvalifikácia** pre neovládateľnosť.

2. Ovládateľnosť psa na vôdzke**ZP (10 bodov)**

Povel zvukový: „K nohe“

Povel posunkový: - malý úder ľavou rukou na stehno

Cieľom cviku je: aby pes disciplinovane a presne sledoval psovoda pri chôdzi, pokluse, zmenách smeru pochodu psovoda a pri jeho obratoch za pohybu i na mieste.

Vykonanie: Psovod so psom stojí v základnom postoji, pes je pripútaný, vôdzku psovod drží v pravej ruke a je voľne prevesená. Na pokyn rozhodcu psovod povelom „k nohe“ a malým úderom ľavou rukou na ľavé stehno vykročí priamym smerom. Pes ho nasleduje vždy úroveň svojej pravej lopatky pri ľavom kolene. Na pokyny rozhodcu niekoľkokrát vykonajú poklus, obraty vľavo, vpravo v bok a čelom vzad. Rovnaké obraty prevedie psovod a pes v základnom postoji. Po ich ukončení psovod zaujme so psom základný postoj. Tu sa hodnotenie cviku končí.

Pripomienky k vykonaniu cviku: Pes môže obraty prevádzať buď obchádzaním psovoda, alebo prisúvaním sa pri jeho ľavej nohe. Ak pes používa oba spôsoby je to hrubá chyba. Psovod môže pri každej zmene smeru, zastavení alebo rytmu chôdze použiť povel a posunok spojený s menom psa. Psovod nesmie pritom meniť svoju základnú polohu a hlavne pristúpiť k prípadne bokom sediacemu psovi. Pes nesmie byť pri zmenách smeru a rytmu ovplyvňovaný vôdzkou. Poklus sa vykonáva iba priamym smerom, počas poklusu nie sú zo strany rozhodcu vydávané pokyny na zmenu smeru.

Hodnotenie:

Drobné chyby: Pomocné povely, obťažovanie psovoda, chodenie psa mimo osi psovoda, oneskorené reakcie na povely, nepresné zaujímanie polohy pri obratoch na mieste, ďalšie drobné nepresnosti pri výkone tohto cviku.

Hrubé chyby: Nepresnosti v sledovaní psovoda do 1 m od nohy, ovplyvňovanie psa vôdzkou, prekážanie psovodovi v priamočiaram pohybe, zaostávanie za psovodom, striedanie foriem obratov (podsúvanie s obchádzaním), nesústredenosť psa na daný cvik.

Nesplnený cvik: Pes prejavuje neochotu nasledovať psovoda, zaostáva, či sa vzdáva, či sa vzdáva od nohy psovoda na vzdialenosť viac ako 1 m.

3. Sadni, ľahni, vstaň (na vôdzke pri nohe psovoda)**ZP (10 bodov)**

Povely zvukové: „Sadni“ „Ľahni“ „Vstaň“

Povely posunkové: - malý úder ľavou rukou na stehno

- mávnuť ľavou rukou nad hlavou a trupom psa spredu dozadu

- mierne pokrčenie a vystretie sa v kolenách

Cieľom cviku je: aby pes na jediný povel či posunok rýchlo, presne a ochotne zaujal predpísané polohy pri ľavej nohe psovoda.

Vykonanie: Psovod s pripútaným psom stojí v základnom postoji. Na pokyny rozhodcu vydáva psovod psovi príslušné povely a posunky k zaujatiu predpísaných polôh. Pes reaguje na povely zaujatím príslušných polôh vždy

tak, aby svojou pravou lopatkou bol na úrovni ľavého kolena psovoda. Psovod pred vydaním každého príslušného povelu môže osloviť psa menom.

Pripomienky k vykonaniu cviku: Psovod drží voľne visiacu vôdzku v pravej ruke a psa pri zaujatí jednotlivých polôh ním neovplyvňuje. Pri zaujímaní polohy pes nesmie popochádzať. Rozhodca má právo zaujatie jednotlivéj polohy zopakovať, ak má pochybnosti o správnosti vykonania cviku.

Hodnotenie cviku:

Drobné chyby: Popochádzanie psa, pes danú polohu zmení ešte pred vydaním povelu psovoda (výdrž v danej polohe), pomocné alebo nesprávne povely, pomoc, pristupovanie k psovi, obťažovanie psovoda počas cviku a iné ďalšie malé nepresnosti pri výkone tohto cviku.

Hrubé chyby: Nezaujatie niektorej z polôh, fyzický dotyk na psa, pomoc vôdzkou, neochotné zaujímanie polôh, prejavy strachu.

Nesplnenie cviku: Ak pes neprevedie ani jednu polohu.

4. Odloženie psa za pochodu do polohy v ľahu ZP (10 bodov)

Povely zvukové: „K nohe“ „Ľahni“ „Sadni“ alebo „K nohe“

Povely posunkové: - malý úder ľavou rukou na ľavé stehno
- mávnuť ľavou rukou nad hlavou a trupom psa spredu dozadu

Cieľom cviku je: aby pes počas pohybu na jediný povel a posunok psovoda zaujal predpísanú polohu v ľahu rýchlo, presne, ochotne a zotrval v nezmenenej polohe až do príchodu psovoda.

Vykonanie: Psovod s upútaným psom stojí v základnom postoji. Na pokyn rozhodcu uvoľní psovod psa z vôdzky. Vôdzku si psovod prevesí z ľavého pleca na pravý bok, alebo odloží do vrečka. Na ďalší pokyn rozhodcu vykročia priamym smerom, po prejdení asi 10 krokov na rozhodcov pokyn psovod povelom a posunkom usmerní psa do polohy v ľahu a sám bez obzerania alebo zmeny spôsobu chôdze pokračuje priamym smerom. Na ďalší pokyn rozhodcu približne po 15- tich krokoch ostáva psovod stáť a ihneď sa otočí čelom k psovi. Na pokyn rozhodcu ide psovod späť a zaujme miesto po pravom boku psa (môže psa obísť alebo sa priradiť) a zaujmú základný postoj a takto cvik ukončia. Povel a posunok spojený s menom psa je povolený.

Hodnotenie cviku:

Drobné chyby: Chyby v začiatočnom základnom postavení, zahájení cviku, pomalé ľahnutie, nepokojné a nepozorné ľahnutie. Pes počas celého cviku prevedie drobnú zmenu polohy, pri príchode psovoda sa bez povelu zdvihne, pomocné povely telom, iné drobné nepresnosti pri výkone cviku.

Hrubé chyby: Pes polohu zaujme pomaly a váhavo, pes po vydaní povelu nereaguje okamžite, ale pokračuje ešte niekoľko krokov, pes zaujme predpísanú polohu, ale do návratu psovoda ju zmení, pes nevydrží na mieste až do príchodu psovoda a opustí miesto odloženia. Ak pes zastaví, ale nezaujme predpísanú polohu odoberie sa mu polovica bodov.

Nesplnenie cviku: Pes nezastaví ani na tretí povel a pokračuje so psovodom.

5. Aport voľný (činka psovoda 250g) ZP (10 bodov)

Povely zvukové: „Aport“ „Pust“ „K nohe“

Povely posunkové: -ukázať pravou rukou smerom k aportu s naklonením trupu
- malý úder ľavou rukou na ľavé stehno

Cieľom cviku je: aby pes psovodom odhodený aport na jeho jediný povel a posunok čo najrýchlejšie a najkratšou cestou priniesol a na povel ho psovodovi odovzdal.

Vykonanie: Psovod s neupútaným psom stoja v základnom postoji. Na pokyn rozhodcu psovod odhadzuje aport do vzdialenosti približne 10 metrov. Na ďalší pokyn rozhodcu psovod vysielá psa zvukovým povelom „aport“ a posunkom k prineseniu aportu. Pes má aport čo najrýchlejšie a čo najkratšou cestou priniesť a sadnúť si tesne pred psovoda. Na ďalší rozhodcov pokyn psovod povelom „pusť“ psovi aport odoberie a s aportom v pravej ruke pripaží. Pes sedí pred psovodom. Na ďalší rozhodcov pokyn psovod vydáva psovi povel „k nohe“ s malým úderom ľavou rukou na ľavé stehno a tento si sadá k ľavej nohe psovoda, obaja zaujmú základný postoj a takto cvik ukončia.

Pripomienky k vykonaniu cviku: Pes pri odhadzovaní aportu sedí neupútaný pri ľavej nohe psovoda. Povel na prinesenie môže byť vydaný až vtedy, keď je po odhodení aport v pokoji. V prípade, že psovod aport neodhodí do predpísanej vzdialenosti 10 metrov, je vyzvaný k opravnému hod. Pes zostáva sedieť na mieste a psovod odchádza pre aport. Pri odchode psovoda pre aport dáva psovod psovi povel „sadni“ na jeho zotrvanie na mieste. Povel „zostaň“ je povolený. Na ďalší pokyn rozhodcu prevedie nové odhodenie aportu. Ďalšia oprava už nie je možná. Ak nastane takáto situácia, cvik sa nehodnotí a psovod a pes pokračujú nasledujúcim cvikom. Pes má aport pevne a bez prehryzovania priniesť a držať až dovtedy, kým mu ho psovod povelom neodoberie. Pre hodnotenie nie je rozhodujúce, či pes aport uchopí v smere od psovoda, alebo až pri jeho návrate. Psovod po odhodení aportu nesmie meniť miesto. Pes sa k psovodovi môže priradiť, alebo ho obísť. Povel na aportovanie spojený s menom psa je povolený.

Na súťažiach všetky psy používajú rovnaký aport usporiadateľa. Aportovacia činka je vyhotovená z dreveného materiálu a má predpísanú hmotnosť. Na skúškach je možné využiť aportovacia činku psovoda a táto nemusí byť vyrobená z dreveného materiálu, ale môže byť aj z PVC, gumy, alebo iného pre psa príjemného materiálu, musí mať však predpísanú váhu a tvar činky.

Hodnotenie:

Drobné chyby: Nepokoj psa pred alebo po odhodení aportu, prehryzovanie aportu, fyzický kontakt s aportom na psovoda, pustenie aportu na druhý povel, krivo predsadá či prisadá, povely navyiac, pomocné povely, a iné drobné nedostatky spojené s výkonom cviku.

Hrubé chyby: Neochotné prinášanie, vyrážanie k aportu bez povelu, povel k aportovaniu ak sa ešte aport pohybuje, prinesenie aportu do vzdialenosti 3 m od psovoda, pustenie aportu pred povelom na jeho odobratie, zastavenie sa s prinášaným aportom. Ak pes opustí miesto keď psovod ide pre aport, aby mohol urobiť opravný hod, pustenie aportu na tretí povel.

Nesplnenie cviku: Pes aport neprinesie ani do min. vzdialenosti 3 m od psovoda. Ak pes aport nepustí ani na tretí povel, nasleduje **diskvalifikácia** z dôvodu neovládateľnosti.

6. Skok vysoký (prekážka vysoká 50 cm)

ZP (10 bodov)

Povely zvukové: „Hop“ alebo „Vpred“ „Späť“ „K nohe“

Povely posunkové: - ukázanie pravou rukou na prekážku

- malý úder ľavou rukou na stehno

Cieľom cviku je: aby pes na jeden povel a posunok psovoda rýchlo prekonal obojsmerne predpísanú prekážku a posadil sa tesne pred psovoda.

Vykonanie: Psovod s neupútaným psom stoja v základnom postoji vo vzdialenosti 4 m od prekážky. Na pokyn rozhodcu psovod povelom vysielá psa k prekonaniu prekážky. Pes prekážku prekonáva voľným skokom a po prekonaní v smere od psovoda môže psovod použiť pre psa povel „späť“ na spätné prekonanie. Pes sa má po jednosmernom prekonaní prekážky otočiť a tou istou cestou ju okamžite prekonať aj smerom k psovodovi, pričom si tesne sadá pred neho. Na ďalší rozhodcov pokyn psovod vydáva psovi povel „k nohe“ s malým úderom ľavou rukou na stehno a tento si sadá k ľavej nohe psovoda, obaja zaujmú základný postoj a takto cvik ukončia.

Pripomienky k vykonaniu cviku: Psovod pohybom a ani fyzicky nesmie pomáhať psovi. Pes sa pri preskoku nesmie dotknúť prekážky. Nie je rozhodujúce, či sa pes priradí obchádzaním, alebo prisunutím sa. Povel spojený s menom psa a posunkom je povolený.

Hodnotenie cviku:

Drobné chyby: Pes vyráža pred povelom, ľahký dotyk s prekážkou, nedostatky pri predsadaní, alebo prisadnutí.

Hrubé chyby: Pes prekážku neprekoná v jednom smere, prekonanie je pomalé, neochotné, ťažký dotyk na prekážku.

Nesplnenie cviku: Pes prekážku neprekoná v oboch smeroch.

7. Kladina nízka (jedným smerom)

ZP (10 bodov)

Povely zvukové: „Vpred“ „K nohe“

Povely posunkové: - malý úder ľavou rukou na stehno (pri priradení sa po absolvovaní kladiny)

Cieľom cviku je: aby pes nebojácne, ochotne a presne prekonal tento druh prekážky v predpísanom smere.

Vykonanie: Psovod s neupútaným psom stoja vo vzdialenosti 1 metra pred nábehovou časťou kladiny. Na pokyn rozhodcu psovod vydáva povel „k nohe“ a tesne pred nábehom na kladinu psovi povel „vpred“ na prekonanie kladiny, pričom sa psovod pohybuje po jej pravom okraji tak, aby tempo psa na kladine spolu s jeho tempom boli v súlade. Po prekonaní kladiny sa pes povelom „k nohe“ spolu s malým úderom ľavou rukou na stehno priradí k ľavej nohe psovoda a spolu prejdú ešte najmenej 5 krokov. Na pokyn rozhodcu sa psovod so psom zastaví a obaja v základnom postoji cvik ukončia.

Pripomienky k vykonaniu cviku: Povel spojený s menom psa je povolený.

Hodnotenie:

Drobné chyby: Vyrážanie bez povelu, príliš rýchle alebo pomalé tempo psa, chyby pri priradení sa k nohe či prisadnutí, ďalšie drobné nepresnosti spojené s výkonom tohto cviku.

Hrubé chyby: Zoskok zo zostupnej plochy, váhavé, bojzlivé prekonanie kladiny, fyzická pomoc zo strany psovoda, otáčanie sa na kladine.

Nesplnenie cviku: Pes kladinu neprekoná alebo spadne, či zoskočí z jej nábehovej či vodorovnej plochy.

8. Štekanie psa (pes sedí pripútaný na vôdzke pri nohe psovoda) **ZP (10 bodov)**

Povel zvukový: „Štekaj“

Povel posunkový: - pravú ruku ohnúť a vztýčeným ukazovákom vo výške očí trikrát kmitnúť proti psovi v intervaloch jednej sekundy, pripažiť.

Cieľom cviku je: aby pes na povel a posunok psovoda niekoľkokrát hlasno zaštekal.

Vykonanie: Psovod s upútaným psom stoja v základnom postoji. Psovod drží vôdzku v ľavej ruke. Na pokyn rozhodcu vydáva psovod psovi povel „štekaj“ a posunkom ohnutím pravej ruky so vztýčeným ukazovákom a kmitnutím trikrát proti psovi v intervale jednej sekundy. Pes má okamžite a nahlas minimálne trikrát zaštekáť, pričom nesmie zmeniť polohu. Po ukončení cviku psovod i pes zaujmú základný postoj.

Hodnotenie:

Drobné chyby: Malé zmeny polohy, pomocné povely, iné drobné nepresnosti spojené s výkonom tohto cviku.

Hrubé chyby: Ojedinelé, nevýrazné štekanie, zmenenie a samostatné znovuzaujatie polohy. Ak pes počas štekania zmení trvale polohu, odoberie sa mu 5 bodov.

Nesplnenie cviku: Pes nezašteká.

9. Dlhodobé odloženie psa (vzdialenosť 30 krokov, psovod čelom k psovi) ZP (10 bodov)

Povely zvukové: „Ľahni“ „Zostaň“ „Sadni“ alebo „K nohe“

Povely posunkové: - mávnuť ľavou rukou nad hlavou a trupom psa spredu dozadu

- polozenie ľavej otvorenej dlane pred nos psa

- malý úder ľavou rukou na ľavé stehno

Cieľom cviku je: aby pes na daný povel psovoda zaujal polohu v ľahu a v nej vyčkal až do opätovného príchodu psovoda.

Vykonanie: Psovod so psom počas cviku č.1. druhého psa stojí na okraji cvičebnej plochy v základnom postoji. Pred začatím cviku č.2 druhého psa psovod so psom na vyznačenom mieste zaujmú základný postoj. Psovod odopne psa z vŕdzky, túto má prevesenú z ľavého pleca na pravý bok, alebo ju má skrytú vo vrecku. Na pokyn rozhodcu psovod povelom „Ľahni“ a mávnutím ľavou rukou nad hlavou a trupom psa spredu dozadu usmerní psa do polohy v ľahu, dá mu povel „zostaň“ spolu s položením ľavej otvorenej dlane pred nos psa a následne na pokyn rozhodcu sám odchádza do predpísanej vzdialenosti 30 krokov. Psovod po prejdení 30 krokov sa samostatne bez pokynu rozhodcu zastaví a otočí sa čelom k ležiacemu psovi. Pes musí bez pričinenia psovoda pokojne ležať, pokiaľ druhý pes nevykoná cviky č. 2 až č. 8. Po uplynutí doby a na pokyn rozhodcu odchádza psovod k ležiacemu psovi a zaradí sa po jeho pravom boku. Po približne 3 sekundách na pokyn rozhodcu psovod dáva psovi zvukový povel „sadni“ alebo „k nohe“ spolu s malým úderom ľavou rukou na ľavé stehno, pes musí rýchlo a priamo sadnúť do základnej polohy. Oslovenie psa menom pred povelom je dovolené. Takto zaujmú základný postoj a cvik ukončia.

Pripomienky k vykonaniu cviku: Pri skúške SMP1 odchádza psovod do vzdialenosti 30 krokov, pričom ostáva k psovi otočený čelom. Psovod sa pri odchode nesmie obzerať za ležiacim psom. Psovod pri psovi nesmie zanechať žiadny predmet. Pes sa pri tomto cviku nesmie váľať, popochádzať, štekať, meniť polohu (s výnimkou ľahnúť si na stehno). Psovod psa na vzdialenosť nesmie nijakým spôsobom ovplyvňovať. Celý cvik je sťažený pôsobením nasledujúcej dvojice psovod- pes.

Hodnotenie:

Drobné chyby: Plazenie, popochádzanie do 2 m, štekanie, zmena polohy, váľanie sa, nepokojné chovanie psovoda ako aj iná skrytá pomoc, nepokojné ležanie psa, prípadne priveľmi skoré postavenie/sadnutie si psa pri vyzdvihnutí, pomocné povely telom a iné drobné nedostatky spojené s výkonom tohto cviku.

Hrubé chyby: Ak pes stojí alebo sedí na mieste odloženia, alebo ak sa pes vzdiali od miesta odloženia o 2- 4 metre, tak sa vykoná čiastočné ohodnotenie. Ak ide pri prevzatí pes oproti psovodovi do 4 m, je bodová zrážka do troch bodov.

Nesplnenie cviku: Pes nezotrvá na určenom mieste alebo sa vzdiali na viac ako 4 m od miesta odloženia, psovod akýmkoľvek spôsobom ovplyvňuje psa k zotrvaní na mieste, ponechanie predmetov alebo častí výstroja pri psovi.

10. Pokoj psa pri streľbe (10 bodov)

Cieľom cviku je: zistiť stupeň pasívnej alebo agresívnej obrannej reakcie psa pri nárazovom a silnom hluku.

Vykonanie: Streľba sa skúša pri cvikoch poslušnosti tam, kde je pes mimo kontaktu so psovodom zo vzdialenosti 50 m od psa: v priebehu 5 sekúnd sa 2 x vystrelí z pištole kalibru 6 – 9 mm pri cviku „**Odloženie psa za pochodu do polohy v ľahu**“ a v priebehu 5 sekúnd sa 2 x vystrelí z pištole kalibru 6 – 9 mm pri cviku „**Dlhodobé odloženie psa**“. Zakazuje sa strieľať pri apertovaní. Počas vykonávania celej poslušnosti sa sleduje reakcia psa nielen na streľbu, ale na všetky hluky, ktoré vyplývajú z okolitej prevádzky. Pes musí byť pri týchto zvukoch pokojný a nesmú ho vyrušovať pri vykonávaní cvikov.

Pripomienky k vykonaniu cviku: Ak z reakcie psa nie je zjavný a jednoznačný prejav na účinky nárazového zvuku, rozhodca má právo overiť si jeho reakciu aj ďalšími výstrelmi. Prírodná reakcia psa (napr. otočenie hlavy do smeru výstrelu a pod.) sa nehodnotí.

Hodnotenie:

Drobné chyby: Pri tomto cviku sa nehodnotia.

Hrubé chyby: Agresivita, alebo také prejavy, ktoré sú ešte zvládnuteľné, ale znehodnocujú výkon jednotlivých cvikov, napríklad štekacie.

Nesplnenie cviku s následnou diskvalifikáciou: Pes reaguje útekou alebo nie je schopný vykonávať ďalšie cviky. Pokiaľ pes vykazuje túto reakciu, cvik sa anuluje a nasleduje **diskvalifikácia** z dôvodu zlyhania povahy.

SMP 1 špeciálne cviky – oddiel C

1. Rozlišovanie predmetu psovoda - prvý úspešný pokus	Z 10
- druhý úspešný pokus	Z 15
2. Vyhľadanie predmetov psovoda (tri predmety na ploche 20 x 50 m, čas na vypracovanie 6 minút)	ZP 30
3. Stráženie predmetu psovoda	ZP 20
4. Samostatná činnosť psa (pokús o odviazanie a odvedenie psa)	Z 25
Spolu: 100 bodov (min. 70 b)	

1. Rozlišovanie predmetu psovoda

Rozlišovanie a označovanie predmetov je cvik, pri ktorom pes nachádza, prináša, alebo označuje predmety psovoda, alebo pomocníka.

Pes predmety rozlišuje a označuje podľa:

- pachu stopy
- iného, pachovo rovnakého predmetu, ktorý bolo psovi umožnené načucháť
- pachu predmetu, ktorý sa z miesta polohy, alebo úkrytu šíri

Nájdene predmety pes:

- označuje zaujatím vopred nahlásenej polohy (v sede, v ľahu, v stoji)
- prinášaním (aportovaním)
- zdvíhaním (len v sede a v stoji)

Rozlišovanie predmetu psovoda - prvý úspešný pokus

Z (10 bodov)

Povely zvukové: „Prines“ alebo „Označ“

Cieľom cviku je: aby pes presvedčivo označil predmet rovnakého pachu, aký dostal k načuchaniu pred vyslaním na vykonanie daného cviku.

Vykonanie: Rozlišovanie predmetu psovoda sa vykonáva medzi 4 predmetmi pomocníka na vzdialenosť 3 až 5 metrov. Pomocníci so psovodom, prichádzajú na miesto polohy predmetov spoločne a naraz v zástupe, tak že dosku obídu z pravej alebo ľavej strany. Postavia sa za dosku. Psovod, ktorého predmet má pes označiť, zanechá na východnom stanovišti ešte jeden predmet, ktorý slúži psovi na načuchanie. Predmety na pokyn rozhodcu položia pred 20 cm vysokú a minimálne 3 m dlhú dosku do jedného radu. Predmety musia byť od seba vzdialené minimálne 30 cm. Potom rovnakou cestou osoby priestor opustia.

Cvičebný priestor musí byť orientovaný tak, aby prípadný vietor fúkal od psa smerom k predmetom a nie naopak. Počas prípravy cviku musí byť pes v úkryte. Hneď ako sa položia predmety a pomocníci opustia priestor, psovod so psom zaujme pozíciu vo vzdialenosti 3 - 5 krokov od položených predmetov.

Psovod dáva psovi načuchať svoj predmet a vyšle ho k rozlíšeniu a prineseniu predmetu, po označení predmetu zaujatím polohy psovod zdvihnutím ruky dáva rozhodcovi znamenie, že pes predmet označil. Na pokyn rozhodcu prejde psovod k psovi, zdvihne nad hlavu označený predmet. Privolá psa k nohe a na pokyn rozhodcu odchádza so psom do úkrytu. Ak pes predmety aportuje, po vyslaní psa k rozlíšeniu predmetu zostáva psovod stáť na mieste. Keď pes predmet prinesie, predsadne pred psovoda, na pokyn rozhodcu psovod odoberie psovi predmet a privolá psa k nohe a na pokyn rozhodcu odchádza so psom do úkrytu. Po každom pokuse sa menia všetky predmety.

Pripomienky k vykonaniu cviku: Psovod po vyslaní psa na rozlíšenie predmetu nesmie psa pri rozlišovaní chváliť, ovplyvňovať slovnou alebo posunkami na označenie správneho predmetu.

Za každé uchopenie a pustenie nesprávneho predmetu sú psovi odobraté 2 – 3 body. Ak pes prinesie nesprávny predmet, príslušný pokus sa hodnotí ako nesplnený, 0 bodov.

Počas cviku nesmie psovod žiadnym spôsobom psa ovplyvňovať, pokiaľ tak urobí, cvik sa hodnotí ako nesplnený. Okrem popísaných nedostatkov sa v hodnotení zameriavame aj na záujem a aktivitu psa.

Predmety psovoda musia byť označené, aby bola možnosť kontroly, ktorý predmet pes priniesol.

Hodnotenie:

Drobné chyby: Pes označí predmet zaujatím polohy a zároveň predmet uchopí do zubov, pes správny predmet pri aportovaní vypustí a znova uchopí správny predmet a prinesie k psovodovi.

Hrubé chyby: Pes zaujme inú polohu, akú psovod pri nástupe nahlásil, pes pri prinášaní predmetu predmet vypustí viac ako 1 m pred psovodom.

Nesplnenie cviku: Pes predmet neoznačí / neprinesie. Pes označí / prinesie iný predmet ako predmet psovoda. Pes nepresvedčivo označí predmet psovoda. Psovod ovplyvňuje (ústne, posunkami) psa pri predmetoch na prinesenie správneho predmetu.

Rozlišovanie predmetu psovoda - druhý úspešný pokus

Z (15 bodov)

Povely zvukové: „Prines“ alebo „Označ“

Cieľom cviku je: aby pes po druhýkrát presvedčivo označil predmet rovnakého pachu, aký dostal k načuchaniu pred vyslaním na vykonanie daného cviku.

Pripomienky k vykonaniu cviku: Ak pes prinesie požadovaný predmet až pri druhom pokuse, je to považované a bodovo hodnotené ako prvé úspešné prinesenie.

Hodnotenie:

Drobné chyby: Pes označí predmet zaujatím polohy a zároveň predmet uchopí do zubov, pes správny predmet pri aportovaní vypustí a znova uchopí správny predmet a prinesie k psovodovi.

Hrubé chyby: Pes zaujme inú polohu, akú psovod pri nástupe nahlásil, pes pri prinášaní predmetu predmet vypustí viac ako 1 m pred psovodom.

Nesplnenie cviku: Pes predmet neoznačí / neprinesie. Pes označí / prinesie iný predmet ako predmet psovoda. Pes nepresvedčivo označí predmet psovoda. Psovod ovplyvňuje (ústne, posunkami) psa pri predmetoch na prinesenie správneho predmetu.

Hodnotenie cviku Rozlišovanie predmetov: SMP 1

Prvý úspešný pokus 10 bodov

Druhý úspešný pokus 15 bodov

Spolu 25 bodov

2. Vyhľadanie predmetov psovoda

ZP (30 bodov)

(tri predmety na ploche 20 x 50 m, čas na vypracovanie 6 minút)

Vyhľadávanie predmetov je cvik, pri ktorom pes v určenom priestore vyhľadá, prinesie, alebo označí predmety, ktoré tam zanechal psovod alebo pomocník.

Podľa pachovej zhody osoby a predmetu rozlišujeme vykonanie cviku na:

- vyhľadanie predmetov psovoda
- vyhľadanie predmetov cudzej osoby.

Jednotlivé rozlíšenie cvikov určuje druh a stupeň skúšky.

Povely zvukové: „Revír“ alebo „Označ“

Povely posunkové: - ukázanie rukou do smeru priestoru s naklonením trupu

Cieľom cviku je: aby pes v označenom priestore vyhľadal a označil alebo priniesol 3 odhodené predmety psovoda v časovom limite 6 minút.

Vykonanie: Cvik sa realizuje tak, že psovod prejde stredom určeného priestoru a na obe strany rozhodí príslušný počet predmetov podľa pokynov rozhodcu. Predmety sa svojou farbou nesmú odlišovať od terénu a ich plocha nesmie byť väčšia ako 100 cm². Vyhľadávané predmety patriace psovodovi môžu byť z rovnakého materiálu.

Pri rozhodnutí predmetov sa psovod pohybuje len po stredovej osi vytýčeného priestoru a to len do polovice prehľadávaného priestoru, po rozhodnutí sa vráti tou istou cestou späť do východzieho bodu. Počas prípravy cviku pes musí byť v úkryte.

Na pokyn rozhodcu prichádza psovod so psom na vŕdzke na začiatok osi postupu. Tu psa odpúta. Zdvihnutím ruky dá rozhodcovi pokyn, že je pripravený na vykonanie cviku. Na pokyn rozhodcu vyšle psa na vyhľadanie predmetov. Pred vyslaním psa na vyhľadanie predmetov sa mu dá očuchať iný, pachovo zhodný predmet s predmetmi psovoda ukrytými v priestore.

Pri vykonávaní cviku pes nie je pripútaný a psovod nesmie opustiť os postupu. Pes môže predmety aportovať alebo označovať. Spôsob označenia alebo aportovania musí psovod rozhodcovi nahlásiť pred vykonaním cviku.

Ak pes predmety označuje, po označení predmetu zdvihne psovod ruku a na pokyn rozhodcu psovod opustí os postupu, pristúpi k psovi, zdvihne predmet a ukáže ho rozhodcovi. Aj so psom sa potom vráti na os postupu, odkiaľ hlásil rozhodcovi nález predmetu a až potom pokračuje vo vyhľadávaní ďalšieho predmetu.

Keď pes predmety aportuje, každý prinesený predmet psovod zdvihnutím nad hlavu ukáže rozhodcovi. Po ukázaní predmetu psovod vysielá psa k ďalšiemu vyhľadaniu. Psa nemusí k vyhľadaniu vysielateľ od nohy.

Pri hodnotení cviku nerozhoduje, v akom poradí pes rozhodené predmety nájde.

Pri označení predmetov sa psovod vracia na miesto na stredovej osi, z ktorého odišiel za psom po predmet.

Čas na vypracovanie cviku je 6 minút.

Pripomienky k vykonaniu cviku: V hodnotení sa zameriava aj na záujem a aktivitu psa. Cvik je ukončený v okamihu, ako skončí časový limit a body získané do toho okamihu sa priznávajú.

Hodnotenie:

Drobné chyby: Pes označí predmet zaujatím polohy a zároveň predmet uchopí do zubov, pes predmet pri aportovaní vypustí a znova uchopí a prinesie k psovodovi, psovod opúšťa os postupu do 3 metrov, ďalšie drobné nedostatky spojené s vykonávaním cviku.

Hrubé chyby: Pes zaujme inú polohu, akú psovod pri nástupe nahlásil, pes pri prinášaní predmetu predmet vypustí viac ako 1 m pred psovodom, psovod opúšťa os postupu o viac ako 3 metre, pes opúšťa vyhradený priestor o viac ako 10 m, ale ešte je ovládateľný.

Nesplnenie cviku: Pes neoznačí, neprinesie ani jeden predmet, pes sa vzdialí z vyznačeného priestoru na viac ako 10 m a nepríde k psovodovi ani na tretí povel – nasleduje **diskvalifikácia** pre neovládateľnosť.

Hodnotenie Vyhľadanie predmetov na voľnom priestranstve: SMP1

Nájdenie 1 predmetu	až 8 bodov
Nájdenie 2 predmetov	až 16 bodov
Nájdenie 3 predmetov	až 24 bodov
Záujem, plánovitosť, aktivita	až 6 bodov
Spolu	30 bodov

3. Stráženie predmetu psovoda ZP (20 bodov)

Povely zvukové: „Stráž“

Povely posunkové: - ukázanie pravou rukou na predmet

Cieľom cviku je: aby pes jemu zverený predmet v neprítomnosti psovoda uchránil pred odňatím cudzou osobou.

Vykonanie: Na určenom mieste odloží psovod psa, položí pred neho svoj predmet a odíde do úkrytu vzdialeného 25 metrov za psom. Vo vzdialenosti 5 - 8 metrov od psa prejdú nevšímavo tri osoby. Pes nemá na ne reagovať. Potom sa jedna z osôb vracia a zo vzdialenosti 3 m sa snaží psa od predmetu odlákať. Pes musí prejavíť svoju ostražitosť. Po chvíli sa figurant snaží predmet psovi odňať, resp. ho odkopnúť. Tu musí pes zareagovať útokom. Útok musí prestať v okamihu, keď figurant prestane o predmet javiť záujem a pomalým krokom odchádza od predmetu, zostáva stáť vo vzdialenosti 5 - 8 m od predmetu a na ďalší pokyn rozhodcu odchádza na stanovené miesto.

Pes sa musí k predmetu vrátiť a zotrvať pri ňom až do príchodu psovoda. Psovod opustí úkryt na pokyn rozhodcu a vráti sa k psovi.

Pripomienky k vykonaniu cviku: Pes má počas cviku ochranný košík. Ako predmet sa nesmie použiť súčasť výstroja, či hračka psa. Pokiaľ pes zmení počas cviku polohu, nehodnotíme to ako chybné.

Hodnotenie:

Drobné chyby: Malé zmeny správania a drobné nepresnosti.

Hrubé chyby: Agresívna reakcia v prvej časti cviku, (pes sa k stráženému predmetu vracia), pes po pokuse o odňatie predmetu neprestáva útočiť (útočí aj keď figurant odchádza, stojí, nevracia sa k stráženému predmetu, nejedná sa o odlákavie psa), akákoľvek činnosť psa, ktorá ohrozuje splnenie daného cviku.

Nesplnenie cviku: Pes si nechá predmet odňať, alebo sa od neho nechá odlákať, pes opustí miesto stráženia a odíde, pes v prvej časti (pri prechode 3 osôb vo vzdialenosti 5 - 8 m) reaguje agresívne - napadá prechádzajúce osoby a nevracia sa k stráženému predmetu, psovod z úkrytu ovplyvní činnosť psa.

Stráženie predmetu (SMP1). Cvik pokladáme za nesplnený, bez ohľadu na dovedy získaný počet bodov, ak si pes predmet nechá odobrať, nasleduje pomocníka, alebo sa vracia k úkrytu psovoda.

Samotné hodnotenie cviku sa delí na :

Prvá fáza – pokoj psa	až 2 body
Druhá fáza – ostražitosť, ale neútočnosť	až 4 body
Tretia fáza – zákrok psa	až 10 bodov
Štvrtá fáza – zotrvanie pri predmete	až 4 body

4. Samostatná činnosť psa (pokús o odviazanie a odvedenie psa) Z (25 bodov)

Povel zvukový: „Zostaň“

Cieľom cviku je: aby pes aktívnym odporom zabránil cudzej osobe odviazať ho a odviesť.

Vykonanie: Psovod priviaže psa krátkou vôdzkou ku kolíku a sám odíde do úkrytu. Keď sa psovod ukryje, okolo psa prejdú niekoľkokrát vo vzdialenosti 3 - 5 m tri osoby, ktoré svojim správaním psa nijako nedráždia. Potom na pokyn rozhodcu jedna z osôb podíde k psovi s úmyslom odviazať ho a odviešť. Pes musí osobe znemožniť akúkoľvek manipuláciu s vôdzkou.

Pripomienky k vykonaniu cviku: Pes pri tomto cviku nemá košík. Aktívny odpor psa sa pokladá za dostatočný prejav.

Hodnotenie:

Drobné chyby: Malé odlišnosti v správaní sa psa.

Hrubé chyby: Pes je neistý, ale aktívne sa bráni, pes bezdôvodne útočí.

Nesplnený cvik: Pes bez odporu strpí manipuláciu s vôdzkou a nechá sa odviešť, pes prejavuje pasívnu reakciu, psovod akýmkoľvek spôsobom ovplyvňuje psa z úkrytu.

Pokus o odviazanie a odvedenie psa sa prispôsobuje účelu cviku a použité metódy musia byť jednoduché a primerané bežnej praxi.

Hodnotenie cviku delíme na:

Prvá fáza – pokoj psa	až 5 bodov
Druhá fáza – pokus o odvedenie:	
Aktívna obrana (podľa prevládajúcej činnosti)	11 - 20 bodov
Pasívna obrana	1 - 10 bodov
Špeciálne cviky spolu	100 bodov (min. 70 b.)
Celkom (stopa + poslušnosť + špeciálne cviky)	300 bodov (min. 210 b.)

Pripomienky k vykonaniu skúšky SMP 1

Psovod a pomocníci musia dostať predmety najmenej 1 hodinu pred vykonaním cviku rozlišovanie predmetov. Predmety nesmú byť väčšie ako 100 cm², musia byť z rovnakého materiálu, rovnakej farby a veľkosti. Rozlišovanie predmetov psovoda sa vykonáva medzi 4 predmetmi pomocníkov.

Cvik Rozlišovanie predmetov sa robí dvakrát a je rozdielne bodovo hodnotený. Pri druhom pokuse sa zmení poradie predmetu psovoda medzi predmetmi pomocníkov. Pred samotným vyslaním psa mu psovod dáva načuchať iný vlastný predmet. Načuchanie zo samotnej ruky je neprípustné.

Po vyslaní psa k rozlíšeniu predmetov psovod stojí na východnom stanovišti a psa už nesmie ovplyvňovať.

Ako predmet na stráženie môže byť použitý akýkoľvek praktický predmet.

Skúška psov malých plemien druhého stupňa - SMP 2

Podmienky účasti: V deň konania skúšok musí pes dovŕšiť predpísaný vek najmenej 16 mesiacov. Nesmú byť udelené žiadne výnimky.

Účasť na tejto skúške je podmienená úspešným splnením skúšky SMP 1.

Na cviky poslušnosti vždy nastupujú dve dvojice psovoda a pes, pričom nepárne štartovné číslo začína cvičiť a párne vykonáva cvik dlhodobého odloženia psa.

Na skúškach sa môže zúčastniť každý pes, pokiaľ spĺňa podmienky článku č. 3.

Pre úspešné splnenie skúšky je potrebné v každej jej časti dosiahnuť najmenej 70% dosiahnuteľných bodov.

Známky:

290 - 300 výborne V

270 - 289 veľmi dobre VD

240 - 269 dobre D

210 - 239 uspokojivo U

0 - 209 nedostatočne N

Povelovú techniku uvádza SP pri každom cviku skratkou: Z = zvukový, P = posunkový povel.

Ak skúšobný poriadok uvádza oba povel, je možné použiť ktorýkoľvek z nich, alebo oba súčasne.

Počas celej skúšky pes pracuje bez náhubku.

Výstroj psa je potrebná v rozsahu článku č. 8.

SMP 2 stopa – oddiel A

Stopa cudzia, dlhá 600 krokov, 60 minút stará, dvakrát lomená v 90° uhle, jeden predmet položený v priebehu stopy, druhý predmet stopu ukončuje. Časový limit na vypracovanie stopy je 15 minút.

Povel zvukový: „Stopa“ alebo „Hľadaj“

Posunkový povel: - ukázanie rukou do priestoru nášľapu s naklonením trupu.

Sledovanie stopy:	80 bodov
Predmety:	20 bodov
Spolu:	100 bodov (min. 70 b.)

Všeobecné ustanovenia:

Cieľ cviku: Pes má zachytiť začiatok stopy, sledovať ju presne a bez váhania až do konca a psovoda upozorniť na prítomnosť predmetov. Stopu musí absolvovať v príslušnom časovom limite.

Uvedenie na stopu: Krátko pred uplynutím časového intervalu vyzve rozhodca psovoda na zahájenie cviku. Psovod podá hlásenie rozhodcovi už s ustrojeným psom, kde uvedie svoje meno, meno psa, druh a stupeň skúšky a spôsob, či pes predmety aportuje, zdvíha, alebo označuje. Označenie musí byť udané zaujatím konkrétnej polohy. Psovod privedie ustrojeného psa k tabuľke označujúcej začiatok stopy, krátke zastavenie pred nášľapom je povolené, povelom „Hľadaj“ alebo „Stopa“ uvedie psa na nášľap. Tu psovi umožní dostatočné načuchanie bez toho, aby psa ovplyvňoval. Keď pes naznačí smer postupu, psovod necháva prekĺzať v ruke stopovaciu vôdzku a nasleduje psa zo vzdialenosti 10 m (Ak stopuje pes na voľno, psovod je povinný dodržať túto vzdialenosť).

Vypracovanie stopy a lomov: Lomy – pravouhlý – lomený v uhle 90° k predchádzajúcemu smeru dráhy stopy.

Lomy sa prevádzajú okamžite zo smeru dráhy stopy, bez oblúčikov, zmeny rytmu a frekvencie krokov, ako aj narušovania terénu. Lomy musí pes vypracovávať s istotou.

Pes má po stope postupovať pokojne, presne a so záujmom. Rýchlejší postup, pokiaľ nie je na úkor presnosti, nie je chybou.

Označovanie a prinášanie predmetov: Keď pes v priebehu stopy nájde predmet, musí ho okamžite označiť spôsobom uvedeným v hlásení. Ak pes predmety dvíha, musí tak urobiť v príslušnej polohe (v sede, alebo stojí) a nesmie s nimi pokračovať ďalej. Ak pes predmety označuje, musí zaujať vždy rovnakú polohu pri každom nájdenom predmete tak, ako to nahlásil psovod. Ak ich označuje zaujatím predpísanej polohy, nesmie ich dvíhať. Označenie musí byť v smere stopy. Mierne šikmá poloha v ľahu, sede či v stojí je prípustná. Predmet musí ležať pred alebo medzi prednými labami psa.

Psovod položí stopovaciu vôdzku, pokojným krokom pristúpi k psovi a počká, kým rozhodca skontroluje označenie predmetu psom a následne na pokyn rozhodcu zdvihne označený predmet do výšky. Následne môže psovod svojho

psa krátko slovné pochváliť a pohladkať. Na pokyn rozhodcu si ho vloží do vrečka, uchopí stopovaciu vôdzku (môže, ale nemusí sa vrátiť na jej koniec) a povelom vyzve psa, aby pokračoval v stopovaní. Ak pes predmety aportuje, nevyžaduje sa presné predsadnutie, je však nežiaduce, aby pes predmet hrýzol alebo sa s ním hral. Psovod nesmie psa upozorňovať a ani inak ovplyvňovať jeho činnosť zvlášť v blízkosti lomov a predmetov.

Predmety sa kladú spravidla v polovici prvého alebo druhého úseku a ako ukončenie stopy, vždy priamo do priebehu pachovej trasy, nesmú sa ukrývať.

Drobné chyby: Hodnotí sa nepresné zaujatie konkrétnej polohy, pes pri označení predmetu prikryje predmet svojim telom, prehrýzanie predmetu, pes predmet označí vo vzdialenosti väčšej ako 50 cm od neho, pustenie predmetu (pri prinášaní), nezdvihnutie nájdeneho predmetu psovodom a iné drobné nedostatky v tejto fáze činnosti. Pokiaľ preukázateľne označené predmety psom v priebehu stopy nemôže pre ich stratu psovod pri záverečnom odhlásení sa zo stopy ukázať rozhodcovi, tento za ne bodovú stratu neudelí.

Hrubé chyby: Hodnotí sa pomalé a váhavé označenie predmetu, zaujatie polohy a súčasné dvíhanie predmetu, zaujatie inej polohy, než aká bola konkrétne pri hlásení udaná psovodom, zaujatie takej polohy psom pri predmete, kde sa os jeho tela odlišuje od osi postupu o 90° a viac, ako aj označenie predmetu, ktorý nepoložil kladač.

Posúdenie práce na stope: Ak si rozhodca nie je istý dĺžkou stopovacej vôdzky, má právo ju premerať ešte pred uvedením psa na stopu a v prípade, že je vôdzka krátka, psovod si musí zabezpečiť regulérnu. Ani túto skutočnosť rozhodca nepenalizuje. Pokiaľ už pes vypracúva nášľap, nesmie byť v žiadnom prípade rušený.

Rozhodca spolu s kladačom sa môže pohybovať aj na úrovni psovoda, aby mal možnosť pozorovať prácu psovoda so stopovacou vôdzkou, prípadne aby videl akékoľvek ovplyvňovanie psa pred lomami a predmetmi. Rozhodca nesmie krížiť stopu, ktorú vypracováva stopujúci pes vo vzdialenosti menšej ako 10 m za psovodom a ani nesmie vstúpiť medzi psovoda a psa pri stopovaní.

Ak psovod odmení psa potravou alebo motivačným predmetom v priebehu stopy, nasleduje diskvalifikácia z celej skúšky. Vždy ako hrubá chyba so stratou bodov za príslušnú časť, je hodnotené ovplyvňovanie psa fyzicky alebo hlasom v blízkosti lomov. V prípade, že psovod stopujúceho psa na položený predmet upozorní, či inak ovplyvní hlasom alebo fyzicky, je takto označený predmet hodnotený ako nespĺnenie cviku „označovanie predmetov“ – 0 bodov. Časový limit vždy začína plynúť od chvíle, keď je pes uvedený na stopu pri nášľapovom kolíku.

Činnosť psa na priamych úsekoch stopy: Bez bodovej straty sa toleruje vychýlenie sa od pachovej trasy psom na vzdialenosť jednej dĺžky jeho tela, rovnako sa posudzuje bez straty bodu, pokiaľ pes vplyvom vetra vypracúva stopu vedľa pachovej dráhy, pokiaľ tak robí v priebehu celého úseku. Bez bodovej straty sa posudzuje aj mierne pribrzdovanie psa psovodom stopovacou vôdzkou, či rýchlejší postup psa, pokiaľ nie je na úkor presnosti vypracovávania stopy.

Po ukončení práce sa psovod odhlási rozhodcovi a odovzdá mu nájdene predmety. V tej chvíli sa ukončuje hodnotenie práce psovoda a činnosť psa.

Kritériá hodnotenia stôp: Pri posudzovaní sa prioritne hodnotí, či a za akých okolností bol splnený cvik ako celok. Pes musí prejavíť záujem, presnosť, ochotu a príslušný stupeň vycvičenosti. Toto sú základné požiadavky hodnotenia pachových prác. Pokiaľ sa jedná o stopu nášľapanú cudzou osobou - šľapačom, je potrebné, aby rozhodca bol garantom nášľapania stopy.

Vypracovanie stopy:

Drobné chyby: Nedostatočné načuchanie nášľapu, druhé uvedenie psa, psovod nedodrží vzdialenosť 10 m pri vykročení na stopu, obzeranie sa psa, a iné drobné nepresnosti zo strany psovoda, či psa. Zmeny rytmu psa bez zjavných zmien terénu, či klimatických podmienok, vybočenie do 3 m od trasy stopy a iné drobné nepresnosti psovoda, či psa v tejto fáze činnosti. Ako drobné chyby hodnotíme viditeľnú reakciu na zver, či inú činnosť v okolí, pokiaľ nie je na závalu v ďalšom výkone pachových prác. Rovnako ako drobné chyby sa hodnotí každá nekorektná práca so stopovacou vôdzkou, psovod počas stopovania nesmie skracovať dĺžku stopovacej vôdzky či inak vôdzkou ovplyvňovať prácu psa na stope. Ako nekorektnú prácu psovoda so stopovacou vôdzkou hodnotíme, ak psovod nedodrží vzdialenosť medzi stopujúcim psom na stopovacej vôdzke a psovodom 10 metrov. Chyby a nedostatky

pri hlásení pred a po činnosti, rozhodca vytkne, ale nehodnotí. Samotné vyhodnotenie činnosti psa a psovoda na stope rozhodca vyhodnotí vždy verejne.

Ako drobné chyby sa posudzujú nepresnosti do jednej dĺžky tela psa, nepresné, alebo váhavé vypracovanie lomu, či iné drobné nepresnosti psovoda a psa v tejto fáze činnosti.

Hrubé chyby: Psovod vkročí psovi do nášľapu, psovod ovplyvňuje psa (naznačovanie smeru, hlasné povzbudzovanie, ap.), tretie uvedenie psa na nášľap. V prípade, že pes na stopu v časovom limite vyrazí až po treťom uvedení, bude mu odobraných 9 bodov z príslušnej časti hodnotenia. Vychýlenie sa od pachovej trasy o viac ako 3 m, alebo jednostranné vybočenie s navrátením sa do trasy stopy, vracanie sa na úroveň psovoda, nečisté vypracovanie lomu s následným napojením sa na pachovú trasu stopy, pomalý postup psa alebo neochota psa pracovať, líhanie si psa na stope, pokiaľ sa nejedná o falošné označovanie predmetu. Rovnako minimálne ako hrubú chybu hodnotíme akékoľvek ovplyvnenie psa psovodom pri vypracovávaní lomu. Ako hrubú chybu so stratou bodov v príslušnej časti, hodnotíme aj prejavy strachu psa.

Ako nesplnený cvik hodnotíme, ak:

- pes predmet neoznačí alebo neprinesie (podľa hlásenia psovoda na charakter označovania predmetov), alebo psovod psa na predmet upozorní, či inak ovplyvní k označeniu. Toto ustanovenie sa nevzťahuje na celé pachové práce na skúške, ale ako nesplnenie cviku sa považuje označenie predmetu na stope,
- psovod opustí stopu v ktoromkoľvek bode o viac ako 10 m, pes 20 m,
- psovod bol už minimálne raz upozornený na ovplyvňovanie psa stopovacou vôdzkou alebo hlasom, alebo sa snaží sám stopu sledovať a ovplyvňovať tak v činnosti psa,
- neuposlúchol príkaz rozhodcu k nasledovaniu psa,
- ak pes sleduje stopu nepresne, bez záujmu, a počet stratových bodov presiahol možnosť získať 70% z limitu možných získaných bodov,
- presiahol časový limit určený pre výkon,
- ak pri spätnom stopovaní sa psovod vráti o viac ako 10 m a pes o 20 m

SMP 2 poslušnosť – oddiel B

1. Privolanie psa	Z (10 bodov)
2. Ovládateľnosť psa bez vôdzky	Z (10 bodov)
3. Sadni, ľahni, vstaň (na voľno 1 m pred psovodom)	Z (10 bodov)
4. Odloženie psa za pochodu do polohy v stoj	Z (10 bodov)
5. Aport skokom (prekážka 50 cm činka usporiadateľa 250 g)	Z (10 bodov)
6. Kladina vysoká (jedným smerom)	Z (10 bodov)
7. Štekanie psa (pes sedí 1 m pred psovodom)	Z (10 bodov)
8. Plazenie psa so psovodom (10 m)	Z (10 bodov)
9. Dlhodobé odloženie psa (vzdialenosť 50 krokov, psovod chrbtom k psovi)	Z (10 bodov)
10. Pokoj psa pri streľbe	(10 bodov)

Spolu 100 (min. 70 b.)

Pri oddiele B poslušnosť na skúške SMP 2 sa vždy používa iba zvukový povel

1. Privolanie psa (do polohy v sede pred psovodom) Z (10 bodov)

Povely zvukové: „K nohe“ „Voľno“ „Ku mne“

Cieľom cviku je: aby pes na jediný povel zanechal prevádzajúcu činnosť a nebojácne, rýchlo a čo najkratšou cestou si ihneď sadol tesne pred psovoda.

Vykonanie: Psovod s neupútaným psom stojí v základnom postoji a na pokyn rozhodcu vykročia priamym smerom. Na ďalší pokyn rozhodcu ostáva psovod stáť v smere pohybu a psovi dáva zvukový povel „voľno“ a sám zostáva stáť na mieste. Pes sa musí od psovoda vzdialiť minimálne 10 m. Na pokyn rozhodcu na privolanie psa, psovod zaujme základný postoj čelom k psovi a psa privoláva povelom „ku mne“. Povel spojený s menom psa je povolený. Pes má okamžite zaujať miesto tesne pred psovodom, nesmie ho však obťažovať. Na ďalší pokyn rozhodcu psovod dáva psovi povel „k nohe“. Pes rýchlo a presne musí zaujať polohu pri ľavej nohe psovoda a obaja zaujmú základný postoj. Tu sa hodnotenie cviku končí.

Pripomienky k vykonaniu cviku: Pokiaľ sa pes nevzdialil do predpísanej vzdialenosti ani na tretí povel psovoda, cvik sa nehodnotí a psovod so psom pokračujú vo vykonávaní nasledujúcich cvikov poslušnosti. Psovod zaujme pri privolaní základný postoj čelom k psovi. Ak pes neuposlúchne na prvý povel, rozhodca dáva pokyn na druhé, resp. tretie privolanie.

Hodnotenie cviku:

Drobné chyby: Pomalší príchod, príchod na druhý povel, nepresné predsadnutie, nepresné prisadnutie, fyzický kontakt so psovodom pri privolaní, obťažovanie psovoda pri príchode, pomocné povely, iné drobné nepresnosti pri výkone cviku.

Hrubé chyby: Pes prichádza neochotne, so strachom alebo na tretí povel.

Nesplnenie cviku: Ak sa pes ani na tretíkrát nevzdialil do predpísanej vzdialenosti. Ak pes ani na tretí povel nie je privolaný, nasleduje **diskvalifikácia** pre neovládateľnosť.

2. Ovládateľnosť psa bez vôdzky

Z (10 bodov)

Povel zvukový: „K nohe“

Cieľom cviku je: aby pes disciplinovane a presne sledoval psovoda pri chôdzi, pokluse, zmenách smeru pochodu psovoda a pri jeho obratoch za pohybu i na mieste.

Vykonanie: Psovod so psom stojí v základnom postoji, vôdzku má psovod prevesenú z ľavého pleca na pravý bok, alebo skrytú vo vrecku. Na pokyn rozhodcu psovod zvukovým povelom „k nohe“ vykročí priamym smerom. Pes ho nasleduje vždy úrovňou svojej pravej lopatky pri ľavom kolene. Na pokyny rozhodcu niekoľkokrát vykonajú poklus, obraty vľavo, vpravo v bok a čelom vzad. Rovnaké obraty prevedie psovod a pes v základnom postoji. Po ich ukončení psovod zaujme so psom základný postoj. Tu sa hodnotenie cviku končí.

Pripomienky k vykonaniu cviku: Pes môže obraty prevádzať buď obchádzaním psovoda alebo prisúvaním sa pri jeho ľavej nohe. Ak pes používa oba spôsoby, je to hrubá chyba. Psovod môže pri každej zmene smeru, zastavení alebo rytmu chôdze použiť zvukový povel spojený s menom psa. Psovod nesmie pritom meniť svoju základnú polohu a hlavne pristúpiť k prípadne bokom sediacemu psovi. Psovod nesmie prispôsobovať rýchlosť svojho pohybu rýchlosti psa. Poklus sa vykonáva iba priamym smerom, počas poklusu nie sú zo strany rozhodcu vydané pokyny na zmenu smeru.

Hodnotenie:

Drobné chyby: Pomocné povely, obťažovanie psovoda, chodenie psa mimo osi psovoda, oneskorené reakcie na povely, nepresné zaujímanie polohy pri obratoch na mieste, ďalšie drobné nepresnosti pri výkone tohto cviku.

Hrubé chyby: Nepresnosti v sledovaní psovoda do 1 m od nohy, prekážanie psovodovi v priamočiarom pohybe, zaostávanie za psovodom, striedanie foriem obratov (podsúvanie s obchádzaním), nesústreďenosť psa na daný cvik.

Nesplnený cvik: Pes prejavuje neochotu nasledovať psovoda, zaostáva, či sa vzdaluje od nohy psovoda na vzdialenosť viac ako 1 m.

3. Sadni, ľahni, vstaň (na voľno 1 m pred psovodom)

Z (10 bodov)

Povely zvukové: „Sadni“ „Ľahni“ „Vstaň“

Cieľom cviku je: aby pes na jediný povel rýchlo, presne a ochotne zaujal predpísané polohy jeden meter pred čelne stojacim psovodom.

Vykonanie: Psovod s neupútaným psom stoja v základnom postoji. Na zvukový povel psovoda „sadni“ pes ostáva sedieť a psovod sa postaví jeden meter pred psa a otočí sa čelom k psovi. Na pokyny rozhodcu vydáva príslušné povely k zaujatiu predpísaných polôh psovi. Po ukončení cviku sa psovod zaradí k pravému boku psa (môže psa obísť alebo sa priradiť), zaujmú základný postoj a takto ukončia cvik. Pri tomto cviku sa vydávajú len zvukové povely a je možné pred začatím cviku osloviť psa menom.

Pripomienky k vykonaniu cviku: Psovod so psom stojí v základnom postoji, vôdzku má psovod prevesenú z ľavého pleca na pravý bok, alebo skrytú vo vrecku. Pri zaujímaní polohy pes nesmie popochádzať. Rozhodca má právo zaujatie jednotlivé polohy zopakovať, ak má pochybnosti o správnosti vykonania cviku.

Hodnotenie cviku:

Drobné chyby: Popochádzanie psa, pes danú polohu zmení ešte pred vydaním povelu psovoda (výdrž v danej polohe), pomocné alebo nesprávne povely, pomoc, pristupovanie k psovi, obťažovanie psovoda počas cviku a iné ďalšie malé nepresnosti pri výkone tohto cviku.

Hrubé chyby: Nezaujatie niektorej z polôh, fyzický dotyk na psa, neochotné zaujímanie polôh, prejavy strachu.

Nesplnenie cviku: Ak pes neprevedie ani jednu polohu.

4. Odloženie psa za pochodu do polohy v stojí

Z (10 bodov)

Povely zvukové: „K nohe“ „Stoj“ „Sadni“ alebo „K nohe“

Cieľom cviku je: aby pes počas pohybu na jediný povel zaujal predpísanú polohu v stojí rýchlo, presne, ochotne a zotrval v nezmenenej polohe až do príchodu psovoda.

Vykonanie: Psovod so psom stoja v základnom postoji. Na pokyn rozhodcu vykročia povelom „k nohe“ priamym smerom. Na pokyn rozhodcu psovod po približne 10 - 15 krokoch zvukovým povelom „stoj“ usmerní psa do polohy v stojí a sám bez obzerania alebo zmeny spôsobu chôdze pokračuje priamym smerom. Na ďalší pokyn rozhodcu približne po 15- 20 krokoch ostáva psovod stáť a ihneď sa otočí čelom k psovi. Psovod ide na ďalší pokyn od rozhodcu späť a zaujme miesto po pravom boku psa (môže psa obísť alebo sa priradiť) a povelom „sadni“ alebo „k nohe“ zaujmú základný postoj a takto cvik ukončia.

Pripomienky k vykonaniu cviku: Pri samotnom odložení, ak pes vykoná niekoľko krokov na stabilizovanie polohy, nie je to chybou. Povel spojený s menom psa je povolený.

Hodnotenie:

Drobné chyby: Chyby v začiatočnom základnom postavení, zahájení cviku, pes sa počas cviku správa nepokojne (obzerá sa, mierne popochádza), pes počas celého cviku prevedie drobnú zmenu polohy, pri príchode psovoda pes zmení polohu, pomocné povely telom, iné drobné nepresnosti pri výkone cviku.

Hrubé chyby: Pes polohu zaujme pomaly, váhavo, po vydaní povelu nereaguje okamžite, no pokračuje ešte niekoľko krokov, pes zaujme predpísanú polohu, ale do návratu psovoda ju zmení, pes nevydrží na mieste až do príchodu psovoda a opustí miesto odloženia. Ak pes zastaví, no nezaujme predpísanú polohu, odoberie sa mu polovica bodov.

Nesplnenie cviku: Pes nezastaví ani na tretí povel a pokračuje so psovodom.

5. Aport skokom (prekážka 50 cm, činka usporiadateľa 250 g)

Z (10 bodov)

Povely zvukové: „Hop“ alebo „Vpred“ „Aport“ „Pust“ „K nohe“

Cieľom cviku je: Aby pes na jediný povel psovoda doplnený o povel na prekonanie prekážky čo najrýchlejšie a najkratšou cestou po spätnom prekonaní prekážky priniesol aport psovodovi a na ďalší povel mu ho odovzdal.

Vykonanie: Psovod s neupútaným psom stojí v základnom postoji 4 m pred prekážkou 50 cm vysokou. Na pokyn rozhodcu psovod odhadzuje aport ponad prekážku na jej druhú stranu. Na ďalší pokyn rozhodcu psovod vysielá psa povelom „hop“ alebo „vpred“ na prekonanie prekážky. Pred dopadom psa na zem za prekážkou ho dopĺňa povelom „aport“ na prinesenie. Pes má aport čo najrýchlejšie a čo najkratšou cestou so spätným prekonaním prekážky priniesť a sadnúť si tesne pred psovoda. Na ďalší rozhodcov pokyn psovod povelom „pust“ psovi aport odoberie a s aportom v pravej ruke pripaží. Na ďalší pokyn rozhodcu psovod vydáva psovi povel „k nohe“ a pes si sadá k ľavej nohe psovoda, obaja zaujmú základný postoj a takto cvik ukončia.

Pripomienky k vykonaniu cviku: Aportovacia činka je vyhotovená z dreveného materiálu a má predpísanú hmotnosť. Pes pri odhadzovaní aportu sedí neupútaný pri ľavej nohe psovoda. Povel na prekonanie prekážky môže byť vydaný až vtedy, keď je po odhodení aport v pokoji. V prípade, že sa aport nevhodne odkotúľa, psovod môže požiadať rozhodcu o zopakovanie hodu. Pes zostáva sedieť na mieste a psovod odchádza pre aport. Pri odchode psovoda pre aport dáva psovod psovi povel „sadni“ na jeho zotrvanie na mieste. Povel „zostaň“ je povolený. Na ďalší pokyn rozhodcu prevedie nové odhodenie aportu. Ďalšia oprava už nie je možná. Ak takáto situácia nastane, cvik sa nehodnotí a psovod so psom pokračujú nasledujúcim cvikom. Pes má aport pevne chytiť a bez prehryzovania ho priniesť a až do odobratia psovodom držať. Pre hodnotenie nie je rozhodujúce, či pes aport uchopí bezprostredne po preskoku, alebo až po otočení sa k spätnému skoku. Pes sa k psovodovi po odovzdaní aportu môže priradiť, alebo ho obísť. Psovod po odhodení aportu nesmie meniť miesto. Pes sa prekážky pri skoku tam i späť nesmie dotknúť. Povel na vyslanie spojený s menom psa je povolený. Povel spojený so spätným prekonaním prekážky nie je povolený!

Hodnotenie:

Drobné chyby: Nepokoj psa pred alebo po odhodení aportu, prehryzovanie aportu, dotyk psa s prekážkou (každé prekonanie prekážky súvisiace s dotykom psa), fyzický kontakt s aportom na psovoda, pustenie aportu na druhý povel, pes krivo predsadá či prisadá, pomocné povely alebo povely navyše, a iné drobné nedostatky súvisiace s výkonom tohto cviku,

Hrubé chyby: Neochotné prinášanie, vyrážanie psa za aportom bez povelu, povel k aportovaniu ak sa ešte aport pohybuje. Prinesenie aportu, ale pes prekážku prekoná len jedným smerom, váhavé, ťažké prekonanie prekážky, hranie sa s aportom, prinesenie aportu do vzdialenosti 3 m od psovoda, pustenie aportu pred povelom na jeho odobratie. Ak pes opustí miesto, keď psovod ide pre aport, aby mohol urobiť opravňujúci hod, avšak v priestore pred líniou prekážky, pustenie aportu na tretí povel.

Nesplnenie cviku: Neprinesenie aportu, napriek tomu že prekážku prekoná oboma smermi. Alebo prinesenie aportu, ale prekážku neprekoná ani jedným smerom. Pes aport neprinesie ani do min. vzdialenosti 3 m od psovoda. Ak pes aport nepustí ani na tretí povel, nasleduje **diskvalifikácia** z dôvodu neovládateľnosti.

6. Kladina vysoká (jedným smerom)

Z (10 bodov)

Povel zvukový: „K nohe“ „Vpred“

Cieľom cviku je: aby pes nebojáčne, ochotne a presne prekonal kladinu v predpísanom smere.

Vykonanie: Psovod s neupútaným psom zaujmú 1 m pred kladinou základný postoj. Na pokyn rozhodcu vydáva psovod psovi povel na prekonanie vysokej kladiny, pričom sa psovod pohybuje po jej pravom okraji tak, aby tempo psa na kladine spolu s jeho tempom boli v súlade. Po prekonaní zostupnej časti psovod so psom pokračujú v priamom

smere ešte najmenej 5 - 10 krokov bez toho, aby psovod psa ovplyvnil povelom. Na pokyn rozhodcu sa psovod so psom zastaví a obaja v základnom postoji cvik ukončia.

Pripomienky k vykonaniu cviku : Kladina je vysoká 2 m, dlhá 5 m a široká 30 cm. Na začiatku a na konci kladiny sú rebríky so sklonom 45°. Rebrík má mať dĺžku cca 280 cm a tvorí ho 9 priečok, ktorých šírka je 30 cm. Priečky majú byť upravené ako schodíky. Povel na vyslanie vpred spojený s menom psa je povolený. Ak pes pri zostupe neprejde spodné 2 priečky rebríka zadnými končatinami, nehodnotí sa to ako chyba.

Hodnotenie:

Drobné chyby: Vyrážanie bez povelu, príliš rýchle alebo pomalé tempo psa, chyby pri priradení sa k nohe, či prisadnutí. Ďalšie drobné nepresnosti spojené s výkonom tohto cviku.

Hrubá chyba: Zoskok zo zostupnej plochy, váhavé, bojzlivé prekonanie kladiny, fyzická pomoc zo strany psovoda, otáčanie sa na kladine.

Nesplnenie cviku: Pes kladinu neprekoná alebo spadne, či zoskočí z jej nábehovej či vodorovnej plochy.

7. Štekanie psa (pes stojí 1 m pred psovodom)

Z (10 bodov)

Povely zvukové: „Vstaň“ alebo „Stoj“ „Štekaj“ „Sadni“

Cieľom cviku je: aby pes na jediný povel niekoľkokrát hlasno zaštekal.

Vykonanie: Psovod s neupútaným psom stoja v základnom postoji. Na pokyn rozhodcu psovod povelom psa postaví a presunie sa 1 meter pred psa, urobí obrat tvárou k psovi, a na pokyn rozhodcu vydáva psovi povel na štekanie. Pes má minimálne trikrát nahlas zaštekáť, pričom nesmie zmeniť polohu. Psovod na pokyn rozhodcu povelom „sadni“ ukončí štekanie a na ďalší pokyn od rozhodcu sa priradí po pravom boku sediaceho psa, zaujatím základného postoja ukončia cvik.

Pripomienky k vykonaniu cviku: V prípade, že pes zmení polohu ešte pred povelom na štekanie, rozhodca môže cvik ešte raz dať zopakovať. Ak pes zmení polohu pred povelom na štekanie opäť, cvik sa nehodnotí. Podnetom na štekanie musí byť výlučne zvukový povel psovoda. Povel spojený s menom psa je povolený.

Hodnotenie:

Drobné chyby: Malé zmeny polohy, posunutie sa, pomocné povely, iné drobné nedostatky spojené s výkonom tohto cviku.

Hrubé chyby: Ojedinelé, nevýrazné štekanie, zmenenie a samostatné znovu zaujatie polohy

Nesplnenie cviku: Pes nešteká, alebo počas štekania trvale zmení polohu.

8. Plazenie psa so psovodom (10 m)

Z (10 bodov)

Povely zvukové: „Ľahni“ „Plaz“ „Sadni“ alebo „K nohe“

Cieľom cviku je: aby psovod so psom prekonali terén plazením na vzdialenosť 10 metrov.

Vykonanie: Na pokyn rozhodcu psovod položí psa do polohy v ľahu, dá psovi povel k plazeniu a zároveň vykročí. Po dosiahnutí požadovanej vzdialenosti 10 m sa psovod zastaví a na pokyn rozhodcu zaujme spolu so psom základný postoj a tým cvik ukončia.

Pripomienky k vykonaniu cviku: Počas plazenia je možné robiť krátke prestávky a psa počas celého cviku chváliť, nie sa ho však dotýkať. Pes sa môže plaziť buď tým spôsobom, že ľahá zadné končatiny za telom, alebo dvíha zadnú časť tela len do tej miery, aby podsunul pod ňu zadné končatiny. Psovod môže pred povelom psa osloviť menom.

Hodnotenie:

Drobné chyby: Pes sa neplazí úplne korektne, v závere cviku predčasne opúšťa miesto, či mení polohu, pomocné povely, iné drobné nedostatky spojené s cvikom.

Hrubé chyby: Pes sa opakovane dvíha, obťažuje psovoda, váľa sa.

Nesplnenie cviku: Pes sa neplazí, fyzické pôsobenie na psa.

9. Dlhodobé odloženie psa (vzdialenosť 50 krokov, psovod chrbtom k psovi) Z (10 bodov)

Povely zvukové: „Ľahni“ „Zostaň“ „Sadni“ alebo „K nohe“

Cieľom cviku je: aby pes na daný povel psovoda zaujal polohu v ľahu a v nej vyčkal až do opätovného príchodu psovoda.

Vykonanie: Pred začatím cviku č.1 druhého psa psovod so psom na vyznačenom mieste zaujmú základný postoj. Na pokyn rozhodcu psovod zvukovým povelom „ľahni“ usmerní psa do polohy v ľahu, dá mu povel „zostaň“ a následne na pokyn rozhodcu sám odchádza do predpísanej vzdialenosti 50 krokov. Psovod po prejdení 50 krokov sa samostatne bez pokynu rozhodcu zastaví a zostáva stáť chrbtom k ležiacemu psovi. Po uplynutí doby a na pokyn rozhodcu odchádza psovod k ležiacemu psovi a zaradí sa po jeho pravom boku. Po približne 3 sekundách na pokyn rozhodcu psovod dáva psovi zvukový povel „sadni“ alebo „k nohe“, pes musí rýchlo a priamo sadnúť do základnej polohy. Oslovenie psa menom pred povelom je dovolené. Takto zaujmú základný postoj a cvik ukončia.

Pripomienky k vykonaniu cviku: Pri skúške SMP 2 psovod odchádza od psa do vzdialenosti 50 krokov a ostáva k psovi otočený chrbtom. Psovod sa pri odchode nesmie obzerať za ležiacim psom. Psovod pri psovi nesmie zanechať žiadny predmet. Pes sa pri tomto cviku nesmie váľať, popochádzať, štekať, meniť polohu (s výnimkou ľahnúť si na stehno). Psovod nesmie nijakým spôsobom psa ovplyvňovať. Cvik je sťažený pôsobením nasledujúcej dvojice, ktorá vykonáva cviky poslušnosti.

Hodnotenie cviku:

Drobné chyby: Plazenie, popochádzanie do 2 m, štekanie, zmena polohy, váľanie sa, nepokojné chovanie psovoda ako aj iná skrytá pomoc, nepokojné ležanie psa, prípadne priveľmi skoré postavenie / sadnutie si psa pri vyzdvihnutí, pomocné povely telom a iné drobné nedostatky spojené s výkonom tohto cviku.

Hrubé chyby: Ak pes stojí alebo sedí na mieste odloženia, alebo ak sa pes vzdiali od miesta odloženia o 2- 4 metre, tak sa vykoná čiastočné ohodnotenie. Ak ide pri prevzatí pes oproti psovodovi do 4 m, je bodová zrážka do troch bodov.

Nesplnenie cviku: Pes nezotrvá na určenom mieste alebo sa vzdiali na viac ako 4 m od miesta odloženia, psovod akýmkoľvek spôsobom ovplyvňuje psa k zotrvaní na mieste, ponechanie predmetov, alebo častí výstroje pri psovi.

10. Pokoj psa pri streľbe (10 bodov)

Cieľom cviku je: zistiť stupeň pasívnej alebo agresívnej obrannej reakcie psa pri nárazovom a silnom hluku.

Vykonanie: Streľba sa skúša pri cvikoch poslušnosti tam, kde je pes mimo kontaktu so psovodom zo vzdialenosti 50 m od psa: v priebehu 5 sekúnd sa 2 x vystrelí z pištole kalibru 6 – 9 mm pri cviku „**Odloženie psa za pochodu do polohy v stojí**“ a v priebehu 5 sekúnd sa 2 x vystrelí z pištole kalibru 6 – 9 mm pri cviku „**Dlhodobé odloženie psa**“. Zakazuje sa strieľať pri apertovaní. Počas vykonávania celej poslušnosti sa sleduje reakcia psa nielen na streľbu, ale na všetky hluky, ktoré vyplývajú z okolitej prevádzky. Pes musí byť pri týchto zvukoch pokojný a nesmú ho vyrušovať pri vykonávaní cvikov.

Pripomienky k vykonaniu cviku: Ak z reakcie psa nie je zjavný a jednoznačný prejav na účinky nárazového zvuku, rozhodca má právo overiť si jeho reakciu aj ďalšími výstrelmi zo vzdialenosti 50 m. Prírodná reakcia psa (napr. otočenie hlavy do smeru výstrelu a pod.) sa nehodnotí.

Hodnotenie cviku:

Drobné chyby: Pri tomto cviku sa nehodnotia.

Hrubé chyby: Agresivita, alebo také prejavy, ktoré sú ešte zvládnuteľné, ale znehodnocujú výkon jednotlivých cvikov, napríklad štekacie.

Nesplnenie cviku: Pes reaguje útekou, alebo nie je schopný vykonávať ďalšie cviky. Pokiaľ pes vykazuje túto reakciu, cvik sa anuluje a nasleduje **diskvalifikácia** z dôvodu zlyhania povahy.

SMP 2 špeciálne cviky – oddiel C

1. Rozlišovanie cudzieho predmetu - prvý úspešný pokus	Z 20
- druhý úspešný pokus	Z 30
2. Vyhľadávanie cudzích predmetov (tri predmety na ploche 20 x 50 m, čas na vypracovanie 6 minút)	Z 30
3. Ochrana psovoda	ZP 20
	Spolu: 100 bodov (min. 70 b.)

1. Rozlišovanie cudzieho predmetu

Rozlišovanie a označovanie predmetov je cvik, pri ktorom pes nachádza, prináša, alebo označuje predmety psovoda, alebo pomocníka.

Pes predmety rozlišuje a označuje podľa:

- pachu stopy
- iného, pachovo rovnakého predmetu, ktorý bolo psovi umožnené načucháť
- pachu predmetu, ktorý sa z miesta polozenia, alebo úkrytu šíri

Nájdené predmety pes:

- označuje zaujatím vopred nahlásenej polohy (v sede, v ľahu, v stojí)
- prinášaním (aportovaním)
- zdvíhaním (len v sede a v stojí)

Rozlišovanie cudzieho predmetu – prvý úspešný pokus

Z (20 bodov)

Povely zvukové: „Prines“ alebo „Označ“

Cieľom cviku je: aby pes presvedčivo označil predmet rovnakého pachu, aký dostal k načuchaniu pred vyslaním na vykonanie daného cviku.

Vykonanie: Rozlišovanie cudzieho predmetu (pomocníka, ktorý kládol stopu) sa vykonáva medzi 4 predmetmi pomocníka na vzdialenosť 3 až 5 metrov. Pomocníci prichádzajú na miesto polozenia predmetov spoločne a naraz v zástupe tak, že dosku obídu z pravej alebo ľavej strany. Postavia sa za dosku. Pomocník, ktorého predmet má pes označiť, zanechá na východnom stanovišti ešte jeden predmet, ktorý slúži psovi na načuchanie. Predmety na pokyn rozhodcu položia pred 20 cm vysokú a minimálne 3 m dlhú dosku do jedného radu. Predmety musia byť od seba vzdialené minimálne 30 cm. Potom rovnakou cestou osoby priestor opustia. Cvičebný priestor musí byť orientovaný tak, aby prípadný vietor fúkal od psa smerom k predmetom a nie naopak. Počas prípravy cviku musí byť pes aj psovod v úkryte. Hneď ako sa položia predmety, a pomocníci opustia priestor, psovod so psom zaujme pozíciu vo vzdialenosti 3 - 5 krokov od položených predmetov. Psovod dáva psovi načucháť pomocníkov predmet a vyšle ho k rozlíšeniu a prineseniu predmetu, po označení predmetu zaujatím polohy, psovod zdvihnutím ruky dáva rozhodcovi znamenie, že pes predmet označil. Na pokyn rozhodcu prejde psovod k psovi, zdvihne nad hlavu

označený predmet. Privolá psa k nohe a na pokyn rozhodcu odchádza so psom do úkrytu. Ak pes predmety aportuje, po vyslaní psa k rozlíšeniu predmetu zostáva psovod stáť na mieste. Keď pes predmet prinesie, predsadne pred psovoda, na pokyn rozhodcu psovod odníme psovi predmet, privolá psa k nohe a na pokyn rozhodcu odchádza so psom do úkrytu.

Cvik rozlišovanie predmetu pomocníka sa musí prevádzkať na predmet pomocníka, ktorý psovi kládol stopu. Po každom pokuse sa menia všetky predmety.

Pripomienky k vykonaniu cviku: Psovod po vyslaní psa na rozlíšenie predmetu nesmie psa pri rozlišovaní chváliť, ovplyvňovať slovné, alebo posunkami na označenie správneho predmetu.

Za každé uchopenie a pustenie nesprávneho predmetu sú psovi odobraté 2 - 3 body. Ak pes prinesie nesprávny predmet, príslušný pokus sa hodnotí ako nesplnený, 0 bodov.

Počas cviku nesmie psovod žiadnym spôsobom psa ovplyvňovať, pokiaľ tak urobí, cvik sa hodnotí ako nesplnený.

Pri vyhľadávaní cudzích predmetov (SMP 2), ako pomocníka, ktorého predmet má pes označiť, použijeme toho, ktorý psovi našľapal stopu.

Okrem popísaných nedostatkov sa v hodnotení zameriava aj na záujem a aktivitu psa.

Predmety pomocníka, musia byť označené, aby bola možnosť kontroly, ktorý predmet pes priniesol.

Hodnotenie:

Drobné chyby: Pes označí predmet zaujatím polohy a zároveň predmet uchopí do zubov, pes predmet pri aportovaní vypustí a znova uchopí správny predmet a prinesie k psovodovi.

Hrubé chyby: Pes zaujme inú polohu, akú psovod pri nástupe nahlásil, pes pri prinášaní predmetu premet pustí viac ako 1 m pred psovodom.

Nesplnenie cviku: Pes predmet neoznačí / neprinesie. Pes označí / prinesie iný predmet ako predmet psovoda. Pes nepresvedčivo označí predmet psovoda. Psovod ovplyvňuje (ústne, posunkami) psa pri predmetoch na prinesenie správneho predmetu.

Rozlišovanie cudzieho predmetu - druhý úspešný pokus

Z (30 bodov)

Povely zvukové: „Prines“ alebo „Označ“

Cieľom cviku je: aby pes presvedčivo označil predmet rovnakého pachu, aký dostal k načuchaniu pred vyslaním na vykonanie daného cviku.

Pripomienky k vykonaniu cviku: Ak pes prinesie požadovaný predmet až pri druhom pokuse, je to považované a bodovo hodnotené ako prvé úspešné prinesenie.

Hodnotenie cviku Rozlišovanie predmetov: SMP 2

Prvý úspešný pokus	20 bodov
Druhý úspešný pokus	30 bodov
Spolu	50 bodov

2. Vyhľadávanie cudzích predmetov

Z (30 bodov)

(tri predmety na ploche 20 x 50 m, čas na vypracovanie 6 minút)

Vyhľadávanie predmetov je cvik, pri ktorom pes v určenom priestore vyhľadá, prinesie, alebo označí predmety, ktoré tam zanechal psovod, alebo pomocník.

Podľa pachovej zhody osoby a predmetu rozlišujeme vykonanie cviku na:

- vyhľadanie predmetov psovoda
- vyhľadanie predmetov cudzej osoby.

Jednotlivé rozlíšenie cvikov určuje druh a stupeň skúšky.

Povely zvukové: „Revír“ alebo „Označ“

Cieľom cviku je: aby pes na v označenom priestore vyhľadal označil alebo priniesol 3 odhodené predmety pomocníka (pomocníka, ktorý kládol stopu) v časovom limite 6 minút.

Vykonanie cviku: Cvik sa realizuje tak, že pomocník prejde stredom určeného priestoru a na obe strany rozhodí príslušný počet predmetov podľa pokynov rozhodcu. Predmety sa svojou farbou nesmú odlišovať od terénu a ich plocha nesmie byť väčšia ako 100 cm².

Predmety patriace pomocníkovi musia byť z rôzneho materiálu, ako je to uvedené v čl. 31, bod 2, písm. a). Pri rozhodnutí predmetov sa pomocník pohybuje len po stredovej osi vytýčeného priestoru a to len do polovice prehľadávaného priestoru, po rozhodnutí sa vráti tou istou cestou späť do východzieho bodu.

Počas prípravy cviku pes i psovod musia byť v úkryte. Na pokyn rozhodcu prichádza psovod so psom na vôdzke na začiatok osi postupu. Tu psa odpúta. Zdvihnutím ruky dá rozhodcovi pokyn, že je pripravený na vykonanie cviku. Na pokyn rozhodcu vyšle psa na vyhľadanie predmetov.

Pred vyslaním psa na vyhľadanie predmetov sa mu dá očuchať iný, pachovo zhodný predmet s predmetmi ukrytými v priestore. Pri vykonávaní cviku pes nie je pripútaný a psovod nesmie opustiť os postupu.

Pes môže predmety aportovať alebo označovať. Spôsob označenia alebo aportovania musí psovod rozhodcovi nahlásiť pred vykonaním cviku. Ak pes predmety označuje, po označení predmetu zdvihne psovod ruku a na pokyn rozhodcu psovod opustí os postupu, pristúpi k psovi, zdvihne predmet a ukáže ho rozhodcovi. Aj so psom sa potom vráti na os postupu, odkiaľ hlásil rozhodcovi nález predmetu, a až potom pokračuje vo vyhľadávaní ďalšieho predmetu.

Keď pes predmety aportuje, každý prinesený predmet psovod zdvihnutím nad hlavu ukáže rozhodcovi. Po ukázaní predmetu psovod vysielá psa k ďalšiemu vyhľadaniu. Psa nemusí k vyhľadaniu vysielat' od nohy. Pri hodnotení cviku nerozhoduje, v akom poradí pes rozhodené predmety nájde. Pri označení predmetov sa psovod vracia na miesto, na stredovej osi, z ktorého odišiel za psom po predmet. Čas na vypracovanie cviku je 6 minút.

Pripomienky k vykonaniu cviku: Pri vyhľadávaní cudzích predmetov (SMP 2), ako pomocníka, ktorého predmet má pes označiť, použijeme toho, ktorý psovi šľapal stopu.

V hodnotení sa zameriava aj na záujem a aktivitu psa.

Cvik je ukončený v okamihu, ako skončí časový limit a body získané do toho okamihu sa priznávajú.

Hodnotenie:

Drobné chyby: Pes označí predmet zaujatím polohy a zároveň predmet uchopí do zubov, pes predmet pri aportovaní vypustí a znova uchopí a predmet a prinesie k psovodovi, psovod opúšťa os postupu do 3 krokov, ďalšie drobné nedostatky spojené s vykonávaním cviku.

Hrubé chyby: Pes zaujme inú polohu, akú psovod pri nástupe nahlásil, pes pri prinášaní predmetu predmet vypustí viac ako 1 m pred psovodom, psovod opúšťa os postupu o viac ako 3 metre, pes opúšťa vyhradený priestor o viac ako 10 m, ale ešte je ovládateľný.

Nesplnenie cviku: Pes neoznačí, neprinesie ani jeden predmet, pes sa vzdiali z vyznačeného priestoru na viac ako 10 m a nepríde k psovodovi ani na tretí povel.

Hodnotenie: SMP2

Nájdenie 1 predmetu	až 8 bodov
Nájdenie 2 predmetov	až 16 bodov
Nájdenie 3 predmetov	až 24 bodov
Záujem, plánovitost', aktivita	až 6 bodov
Spolu	30 bodov

3. Ochrana psovoda

ZP (20 bodov)

Pod týmto pojmom rozumieme schopnosť psa zabrániť akémukoľvek útoku pomocníka na psovoda, alebo na psa. Na skúškach sa psovod sám aktívne nebráni, túto činnosť ponecháva na psovi, čím zdôrazní jeho účinnú pomoc pri obrane psovoda. Psovod sa však musí pri samotnom zákroku dostať mimo miesta zákroku (odskočiť) a ponechať dostatok priestoru zakročujúcemu psovi.

Za ideálne prevedenie cviku sa považuje, keď pes zahryzne do ochranného rukávu avšak bodové ohodnotenie dostane aj pes, ktorý aktívne bráni figurantovi v útoku alebo v úteku.

Pokiaľ je psovod alebo pes napadnutý figurantom, musí zákrok previesť okamžite, primerane tvrdo a bez váhania.

Povely zvukové: „Drž“ „Pust“ „Sadni“ „K nohe“

Povel posunkový: - ukázanie rukou do smeru zákroku

Cieľom cviku je: taká činnosť, keď pes svojim aktívnym prístupom zabráni útoku figuranta na psovoda, alebo mu zabráni v úteku.

Vykonanie: Psovod s neupútaným psom pri nohe postupujú po určenej trase, v blízkosti ktorej sa už predtým ukryl figurant. Akonáhle psovod so psom príde na vzdialenosť 5 krokov od úkrytu figuranta, tento podnikne na psovoda útok. Pes musí na útok odpovedať zákrokom. Na samotný zákrok, ako i pustenie, dáva psovod povel. Za ideálne vykonanie cviku sa považuje, keď pes zahryzne do ochranného rukávu, avšak bodové ohodnotenie dostane aj pes, ktorý aktívne bráni figurantovi v útoku alebo v úteku.

Pokiaľ je psovod alebo pes napadnutý figurantom, musí zákrok previesť okamžite, primerane tvrdo a bez váhania.

Na pokyn rozhodcu figurant prestane bojovať so psom a pes musí samostatne, alebo na jeden povel od psovoda figuranta pustiť a pozorne strážiť. Na pokyn rozhodcu približne 5 sekúnd po pustení dáva rozhodca pokyn psovodovi na príchod k psovi. Následne psovod pristúpi k psovi, preruší jeho činnosť povelom „sadni“ a na pokyn rozhodcu odstúpi so psom do vzdialenosti 5 metrov od figuranta a pripúta psa na vôdzku. Týmto je cvik obrany ukončený.

Pripomienky k vykonaniu cviku: Figurant nesmie psa po pustení dráždiť hlasom a ani iným spôsobom ho upozorňovať na svoju osobu. V prípade, že pes na prvý povel nepustí, rozhodca umožní psovodovi dať vo vhodnom intervale ešte dva ďalšie povely na pustenie. Ak pes ani na tretí povel nepustí, nasleduje **diskvalifikácia** pre neovládateľnosť.

Pri tomto cviku sa nevyžaduje zákrok do hornej časti paže a rovnako sa nepoužíva palica. Pomocník je povinný použiť pre daný cvik ochranný oblek. Pokiaľ počas voľného zákroku sa pes nechá vytlačiť, prípadne ujde, cvik sa hodnotí nedostatočne. Pokiaľ vyrazí od nohy a prevedie zákrok na pomocníka, je to hodnotené, ako hrubá chyba.

Pokiaľ pes pri prepade pomocníka nezahryzne, ale aktívne pomocníka blokuje, prizná sa mu až 10 bodov.

Hodnotenie:

Drobné chyby: Malé negatívne reakcie v správaní sa psa. Pes nepúšťa na prvý povel, horšia orientácia na pomocníka, obzeranie sa za psovodom, reakcia na prítomnosť psovoda, pomocné povely a pod.

Hrubé chyby: Pes výrazne na dianie reaguje, ale v boji vytrvá, slabý záujem, odtrhnutie sa pri záhryze, málo razantný zákrok, opúšťa figuranta do vzdialenosti 5 m, slabá bojovnosť, pasivita a pod. Pes nepúšťa na druhý povel, pes po pustení opakovane hryzie.

Nesplnenie cviku: Pes sa nechá od zákroku odradiť, pes zákrok prevedie, ale počas boja zlyhá. Ak po zákroku opustí figuranta do vzdialenosti väčšej ako 5 m, nasleduje **diskvalifikácia** pre zlyhanie povahy. Ak pes ani na tretí povel nepustí, nasleduje **diskvalifikácia** pre neovládateľnosť.

Špeciálne cviky spolu

100 bodov (min. 70 b.)

Celkom (stopa + poslušnosť + špeciálne cviky)

300 bodov (min. 210 b.)

Pripomienky k vykonaniu skúšky SMP 2

Rozlišovanie cudzieho predmetu prebieha medzi štyrmi predmetmi pomocníkovi. Pomocníci musia predmety obdržať 1 hodinu pred začiatkom cviku. Pomocníkom, ktorého predmet má pes rozlíšiť, musí byť osoba, ktorá šľapala stopu. Pomocník, ktorého predmet má byť označený, zanecháva vo východnom bode ešte jeden predmet, ktorý musí byť identický s predmetmi určenými na rozlíšenie. Tento predmet slúži psovi na načuchanie. Predmety nesmú byť väčšie ako 100 cm², musia byť rovnakej farby, veľkosti, rozmerov a musia byť z rovnakého materiálu.

Psovod po vyslaní psa na rozlíšenie a prinesenie predmetu ostáva stáť na východnom stanovisku a už viac nesmie psa ovplyvňovať. Pri rozlíšení, ako aj pri vyhľadaní sa prinesenie vyžaduje ako pri aportovaní.

Pri vyhľadaní pes môže predmety aportovať, alebo označovať. Ak pes predmety označuje, musí to byť vždy v rovnakej polohe.

Pri cviku Ochrana psovoda pes musí na útok figuranta odpovedať zákrokom. Na samotný zákrok, ako i pustenie, dáva psovod povel. Pri cvikoch prepád psovoda sa nepoužíva palica, a od psa sa nevyžaduje zákrok do hornej časti paže. Pomocník je povinný použiť pre daný cvik ochranný oblek.

Kritériá posudzovania skúšok psov malých plemien

Skúšku ZMMP posudzujeme v časti stopa a poslušnosť v súlade s kritériami hodnotenia skúšky ZM.

Skúšky SMP 1 a 2 posudzujeme v časti stopa a poslušnosť v súlade s kritériami hodnotenia skúšky SVV 1 a 2.

Špeciálne cviky:

a) Rozlišovanie predmetov
Príprava cviku

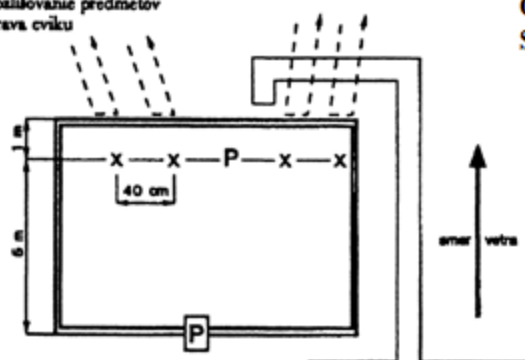

Obrázok č. 44

Schéma prípravy predvážania rozlišovania predmetov

- └─┘ priestor pre cvik / trasa psovoda alebo pomocníka
- trasa príchodu a odchodu pomocníka
- P predmet psovoda alebo pomocníka, ktorý má byť označený (prinesený)
- X indiferentné predmety pomocníkov
- Miesto vyslania psa na prevedenie cviku. Tu sa pokladá aj predmet na načuchovanie. Pri prevádzaní „vlastného rozlišovania“ si psovod môže predmet ponechať u seba a dať ho psovi načuchať až na mieste vyslania psa.

Hodnotenie cviku rozlišovanie predmetov:

	ZMMP	SMP 1	SMP 2
Prvý úspešný pokus	5	10	20
Druhý úspešný pokus	10	15	30
Spolu	15	25	50

Ak pes prinesie požadovaný predmet až pri druhom pokuse, považujeme a bodovo to hodnotíme ako prvé úspešné prinesenie. Za každé uchopenie a pustenie nesprávneho predmetu sú psovi odobraté 2 - 3 body.

Ak pes prinesie nesprávny predmet, príslušný pokus sa hodnotí ako nesplnený, 0 bodov. Počas cviku nesmie psovod žiadnym spôsobom psa ovplyvňovať, pokiaľ tak urobí, cvik sa hodnotí ako nesplnený.

Pri vyhľadávaní cudzích predmetov (SMP 2) ako pomocníka, ktorého predmet má pes označiť, použijeme toho, ktorý psovi šľapal stopu. Okrem popísaných nedostatkov sa v hodnotení zameriava aj na záujem a aktivitu psa.

Vyhľadávanie predmetov:

Príprava a vykonanie cviku:

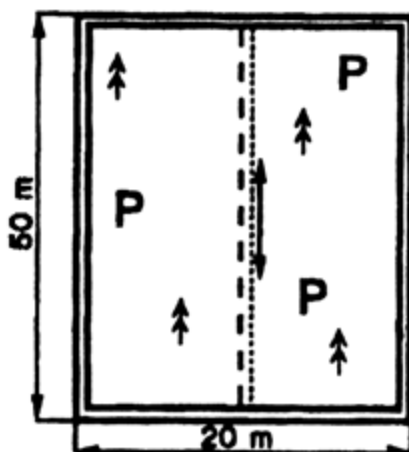

Obrázok č. 45

Príklad rozmiestnenia predmetov v teréne



priestor pre cvik

--- trasa postupu psovoda alebo pomocníka pri odhadzovaní predmetov

P odhodené predmety

· · trasa postupu psovoda pri prevedení cviku

Hodnotenie:

	ZMMP	SMP1	SMP2
Nájdenie 1 predmetu	až 4 body	až 8 bodov	až 8 bodov
Nájdenie 2 predmetov	až 8 bodov	až 16 bodov	až 16 bodov
Nájdenie 3 predmetov	až 12 bodov	až 24 bodov	až 24 bodov
Záujem, plánovitosť, aktivita	až 3 body	až 6 bodov	až 6 bodov
Spolu:	15 bodov	30 bodov	30 bodov

Cvik je ukončený v okamihu, ako skončí časový limit a body získané do toho okamihu sa priznávajú.

Pri hodnotení nie je rozhodujúce, či pes našiel predmety v tom poradí, ako boli rozhodené. Všetky ostatné nepresnosti sa hodnotia podľa rozsahu hrubých a drobných chýb.

Chovanie sa psa voči osobám, ktoré ho neohrozujú (ZMMP): Hodnotí sa celkové správanie psa. Plné bodové hodnotenie obdrží pes sebavedomý, ktorý si osôb nevšíma. Pokiaľ sa u psa objavia prejavy strachu alebo agresivity, ale sú ešte zvládnuteľné, hodnotí sa to ako hrubá chyba. Ak sú prejavy na závalu pri plnení ďalších cvikov, cvik sa hodnotí ako nesplnený. Takémuto psovi je počas posudzovania ďalších cvikov venovaná osobitá pozornosť.

Vyhľadanie strateného predmetu (ZMMP): Psovod zostáva stáť na mieste po vyslaní psa. Tohto môže slovne povzbudzovať. Pokiaľ opustí miesto do 3 m, hodnotí sa to ako hrubá chyba, pokiaľ opustí miesto nad túto vzdialenosť, cvik sa hodnotí ako nesplnený. Nepresné prinesenie sa nepenalizuje bodovou stratou.

Stráženie predmetu (SMP 1): Cvik sa považuje za nesplnený bez ohľadu na dovedy získaný počet bodov, ak si pes predmet nechá odobrať, nechá sa od neho odlákať, alebo sa vracia k úkrytu psovoda.

Samotné hodnotenie cviku sa delí na :

Prvá fáza – pokoj psa	až 2 body
Druhá fáza – ostražitosť, ale neútočnosť	až 4 body
Tretia fáza – zákrok psa	až 10 bodov
Štvrtá fáza – zotrvanie pri predmete	až 4 body

Samostatná činnosť psa (SMP 1): Pokus o odviazanie a odvedenie psa sa prispôsobuje účelu cviku a použité metódy musia byť jednoduché a primerané bežnej praxi.

Hodnotenie cviku delíme na:

Prvá fáza – pokoj psa	až 5 bodov
Druhá fáza – pokus o odvedenie:	
aktívna obrana (podľa prevládajúcej činnosti)	11 - 20 bodov
Pasívna obrana	1 - 10 bodov

Ochrana psovoda (SMP 2): Pri tomto cviku sa nevyžaduje zákrok do hornej časti paže a rovnako sa nepoužíva palica. Pokiaľ sa pes počas voľného zákroku nechá vytlačiť, prípadne ujde, cvik sa hodnotí nedostatočne. Pokiaľ vyrazí od nohy a prevedie zákrok na pomocníka, je to hodnotené, ako hrubá chyba.

Pokiaľ pes pri prepade pomocníka nezahryzne, ale aktívne pomocníka blokuje, prizná sa mu až 10 bodov.

Ovládateľnosť (púšťanie) sa hodnotí ako pri skúške SVV 2. Na zákrok i na púšťanie dáva povel psovod.

Kritériá pre posudzovanie skúšok podľa tohto skúšobného poriadku

Kritériá – všeobecná časť

Pre tento skúšobný poriadok predstavuje 1 krok dĺžku 0,75 m.

Rozhodca je zodpovedný za presné dodržiavanie skúšobného poriadku a týchto kritérií. Základným motívom hodnotenia musí byť splnenie daného cviku. Táto zásada sa týka aj jednotlivých disciplín. Rozhodca má právo previesť bodovú korektúru hodnotenia disciplíny ako celku, a to v závislosti od kvality jej vykonania (táto možnosť sa odporúča hlavne pri posudzovaní súťaží). Každý cvik musí byť posúdený z troch základných aspektov:

- nesplnenie cviku** - cvik hodnotíme nulou. Dochádza k tomu spravidla nespĺnením cviku v celom jeho rozsahu (pes cvik nevykoná vôbec), alebo súhrnom viacerých ďalších chýb, nedovolenou pomocou psovoda, nedostatočným precvičením, alebo inými okolnosťami. Cieľ cviku nie je vykonaný v plnom rozsahu tak, ako ho predpisuje tento skúšobný poriadok pri popise jednotlivých cvikov.
- hrubé chyby** - sem radíme chyby, ktoré jednotlivito ohrozujú a znehodnocujú splnenie cviku, ako i menšie chyby, ktoré vo svojom súčte splnenie cviku ohrozia. Vznikajú spravidla z metodických chýb pri nácviku, zo zlozvykov, alebo nedostatočnými povahovými vlastnosťami. Stratové hodnotenie týchto chýb dosahuje 30 – 50% z prislúchajúcej bodovej hodnoty pre daný cvik, za každú chybu zvlášť. Pri každom cviku ako takúto chybu posudzujeme pomalé a s nepresnosťami spojené vykonávanie cviku, strach, alebo bojzlivosť ako reakciu na daný povel, ktorá svedčí o zlej metodike, či spôsobe výcviku. Pokiaľ takto reaguje pes napríklad na poslušnosti pri všetkých cvikoch, bodová strata mu nedovolí jednoducho splniť minimálny limit pre úspešné vykonanie skúšky.
- drobné chyby** - sem zaraďujeme chyby, ktoré jednotlivito majú len malý význam, čo sa týka splnenia cviku a vyplývajú najmä z nedostatočnej ovládateľnosti, nesústreďenia sa, či oneskorených reakcií, alebo z dôvodov iných drobných nepresností. Ale súhrn týchto malých chýb, prípadne ich kombinácia s hrubými chybami už môžu ohroziť samotné splnenie cviku a podľa toho je potrebné ich aj posudzovať. Stratové hodnotenie týchto chýb dosahuje 5 – 25% z prislúchajúcej bodovej hodnoty pre daný cvik za každú chybu zvlášť. Pri každom cviku musíme ako takúto chybu posúdiť neprípustné, alebo chybné povel, ale aj pomoc pohybom psovoda, neznalosť skúšobného poriadku pri vykonávaní jednotlivých cvikov, či chválenie psa tam, kde to nie je povolené. Rovnako ako drobnú chybu hodnotíme nedostatočné vystupovanie psovoda (chyby pri obratoch, ap.).

Pozornosti a posúdeniu nesmie ujsť ani činnosť psovoda a psa počas prechodu od jedného cviku k druhému.

Chyby a nedostatky musia zaťažovať bodovo tie cviky, na ktoré povahou na uvedené požiadavky nadväzujú. Súčasne s uvedeným hodnotením je nutné, aby sa zároveň prihliadalo na povahové vlastnosti každého jedinca a s nimi súvisiace pracovné vlohy, ktoré sa prejavujú rôznymi reakciami svedčiacimi okrem iného aj o výcvikovej pripravenosti psa.

Nesmie sa zabúdať, že rozhodcovia aj posudzovaním pracovnej výkonnosti ovplyvňujú chov pracovných plemien a sú spoluzodpovední za jeho úroveň.

Rovnako sa nesmie zabúdať, že hoci skúšku skladá pes, rozhodujúcou súčasťou je osoba psovoda. Preto v komplexe konečného hodnotenia treba posúdiť aj jeho vplyv na psa a odbornosť. Vzhľadom na to, že pri posudzovaní vzniká mnoho situácií a javov, ktoré nie je možné zachytiť všetky do kritérií a nariadení, predpokladá sa odborná spôsobilosť každého rozhodcu sa s takouto situáciou vysporiadať a zodpovedne ju posúdiť.

Hodnotenie:

Hodnotenie predvádzaných výkonov sa vykonáva známkami a bodmi. Známkou a k nej prislúchajúce body musia zodpovedať predvedeným cvikom.

max. počet bodov	výborne	veľmi dobre	dobre	uspokojivo	nedostatočne
5,0	5,0	4,5	4,0	3,5	3,0 - 0
10,0	10,0	9,5 – 9,0	8,5 – 8,0	7,5 – 7,0	6,5 - 0
15,0	15,0 – 14,5	14,0 – 13,5	13,0 – 12,0	11,5 – 10,5	10,0 - 0
20,0	20,0 - 19,5	19,0 – 18,0	17,5 – 16,0	15,5 – 14,0	13,5 - 0
25,0	25,0 – 24,0	23,5 – 22,5	22,0 – 20,0	19,5 – 17,5	17,0 - 0
30,0	30,0 – 29,0	28,5 – 27,0	26,5 – 24,0	23,5 – 21,0	20,5 - 0
35,0	35,0 – 33,0	32,5 – 31,5	30,0 – 28,0	27,5 – 24,5	24,0 - 0
70,0	70,0 – 66,5	66,0 – 63,0	62,5 – 56,0	55,5 – 49,0	48,5 - 0
80,0	80,0 – 76,0	75,5 – 72,0	71,5 – 64,0	63,5 – 56,0	55,5 - 0
100	100,0 – 96,0	95,5 – 90,0	89,5 – 80,0	79,5 – 70,0	69,5 – 0

Pri celkovom hodnotení oddielov môžu byť zadávané iba celé body. Naproti tomu sa u jednotlivých cvikov môže hodnotiť čiastkovými bodmi. Pokiaľ konečný súčet za jednotlivé cviky nevykazuje počtom celé body, je podľa celkového dojmu príslušného oddielu počet bodov zaokrúhlený nahor alebo nadol.

Diskvalifikácia

Ak opustí pes v priebehu skúšky psovoda, alebo priestor skúšky a nepríde ani po treťom zavolaní späť, je celkovo diskvalifikovaný. Pri diskvalifikácii sa všetky dovtedy udelené body anulujú, teda aj body z iných oddielov. Do výkonnostného preukazu sa nezapíšu známky ani body.

Ak zistí rozhodca nedostatky povahy psa, nešportové správanie sa psovoda (požitie alkoholu, držanie motivačných predmetov a/alebo krmiva), porušenie predpisov, porušenie nariadení o ochrane zvierat alebo priestupky voči dobrým mravom, je potrebné diskvalifikovať tím (psovod a pes) z ďalšieho priebehu skúšok. Ak psovod psa neovláda (napr. chôdza pri nohe, pes počas skúšky opustí psovoda alebo miesto skúšky a ani na trojnásobné privolanie sa nevráti, pes nepustí, pes chytí figuranta na iných miestach, ako na rukáve) je potrebná diskvalifikácia.

Správanie	Následok
<ul style="list-style-type: none"> - nešportové správanie sa psovoda, napr. držba motivačných predmetov alebo krmiva - priestupok voči skúšobnému poriadku, ochrane zvierat, alebo dobrým mravom - podozrenie z pokusu o podvod s obojkom (skryté trne, gumová vôdzka atď.) platí pre celý súťažný priestor 	DISKVALIFIKÁCIA a anulovanie VŠETKÝCH doteraz získaných bodov, žiadne známky, ŽIADNÁ VÝNIMKA !!!
<ul style="list-style-type: none"> - počas predvádzania opustí pes psovoda alebo miesto predvádzania a na trojnásobné zvukové povel sa nevráti. 	DISKVALIFIKÁCIA a anulovanie doteraz získaných bodov, žiadne známky, ŽIADNA VÝNIMKA !!!

Vylúčenie

Ak niektorý pes vypadne pre „nedostatky v správaní“, tak je zo skúšky vylúčený. O prípadných následkoch a rozhodnutiach rozhoduje národná organizácia vo vlastnej pôsobnosti.

Psi, ktorí sa voči výstrelom nechovajú ľahostajne:

Najprv je potrebné skonštatovať, že psi ktorí sú agresívni na strelbu, nespádajú pod túto kategóriu. Agresívne správanie patrí pod hodnotenie neovládateľnosti. Ak sa ukáže, že pes sa bojí strelby, tak je hneď vylúčený zo skúšky.

Body sa nepridelia.

Čo rozumieme pod strachom pred strelbou.

Príklady:

- pes sa postaví, je vystrašený a utečie
- pri rovnakom správaní utečie k psovodovi
- ukáže panický strach a pokúša sa opustiť miesto alebo ho opustí
- ukáže panický strach a pobehuje

Pri posudzovaní je potrebné zohľadniť, či sa jedná o chybu výcviku, napr. postavenie sa, ktorá nemá súvislosť s výstrelom a podobne.

V prípade pochybností je rozhodca povinný zistiť odolnosť voči strelbe tým spôsobom, že vyzve psovoda, aby psa pripútal. Vo vzdialenosti približne 50 metrov rozhodca znova niekoľkokrát vystrelí, pričom má pes stáť na uvoľnenej vôdzke.

Zvukový povel „pust“ je pri cvikoch obrany, bez bodovej straty povolený použiť len raz.

Hodnotenie pre „pust“ pozri tabuľku nižšie.

Váhavé pustenie	Prvý dodatkový zvukový povel s okamžitým pustením	Prvý dodatkový zvukový povel s váhavým pustením	Druhý dodatkový zvukový povel s okamžitým pustením	Druhý dodatkový zvukový povel s váhavým pustením	Žiadne pustenie po 2. dodatkovom zvukovom povelu prípadne ďalšie vplyvy
0,5 – 2	2,0	2,5 – 4	4,0	4,5 – 6,0	Diskvalifikácia

Kritériá posudzovania skúšky ZM

Pri posudzovaní tejto skúšky má rozhodca brať do úvahy, že sa jedná o skúšku, kde v podstate ide o vyjadrenie predpokladu kvality pracovných vlôh psa a schopnosť výcvikovo postupovať.

Je ale potrebné už pri hodnotení tejto skúšky zohľadňovať radosť a ochotu pri plnení cvikov a teda aj metodiku, s akou sa pri výcviku postupovalo. Nakoľko je to skúška, ktorá nie je povinná, náročnosť jej vykonania a posúdenia psa a psovoda, by mala zodpovedať jej výpovednej hodnote.

Stopa:

Pri vypracovávaní stopy je povolené počas celej doby bez straty bodu povzbudzovanie psa. Pokiaľ psovod vedie psa na stopovacej vôdzke kratšej ako 10 m, ale dlhšej ako 5 m, môže mu rozhodca po napomenutí odobrať na 1. úseku až 3 body a na druhom úseku až 5 bodov.

Ak pri označení predmetu psovod použije povel, je to hodnotené ako hrubá chyba so stratou 3 bodov. Pri ďalšom posudzovaní platia kritériá posudzovania ako pri skúškach všestranného výcviku s prihliadnutím na nižšiu náročnosť.

Poslušnosť:

Počas všetkých cvikov poslušnosti je možné bez straty bodu občasne chváliť psa.

Hodnotenie cviku privolanie psa k nohe za pochodu sa končí priradením sa psa k nohe, zaujatím základného postoja a pripnutím psa na vôdzku.

Cvik aport - hodnotíme pri ňom najmä chuť a ochotu. Pokiaľ psovod pridržiava psa za obojok, alebo pes za aportom vyrazí, pokladá sa to za drobnú chybu, rovnako ako prehryzovanie aportu, alebo hru s ním. Krivé predsadnutie sa za chybu nepovažuje. Hodnotenie sa končí odobratím aportu a priradením sa psa k nohe psovoda.

Obrana:

Pri cviku Vystavenie a vyštekávanie figuranta môže psovod povzbudzovať psa povelom „štekaj“ bez straty bodov. Ak pes pomocníka vyštekáva, je mu udelených 10 bodov.

Zároveň podľa tejto skúšky bodovo hodnotíme nasledovne:

- | | |
|--|-------------|
| d) veľmi dobrý, tvrdý a nekompromisný zákrok | 6 - 8 bodov |
| e) dobrý (stredne silný zákrok, slabšia razancia) | 3 - 5 bodov |
| f) uspokojivý zákrok (váhavý, reakcia pri boji, ap.) | 1 - 2 body |

Vzhľadom na to, že sa jedná o skúšku mladých psov, bez straty bodu sú tolerované aj technicky nie plné zákusy.

Kritériá posudzovania stôp

Pri posudzovaní sa prioritne hodnotí, či a za akých okolností bol splnený cvik ako celok. Pes musí prejavovať záujem, presnosť, ochotu a príslušný stupeň vycvičenosti. Toto sú základné požiadavky hodnotenia pachových prác.

Pokiaľ sa jedná o stopy našľapané samotným psovodom, je potrebné, aby rozhodca bol garantom našľapania stopy. Pokiaľ v tejto činnosti zistí nedostatky, je povinný psovoda vrátiť, poučiť a dať mu našľapať druhú stopu. Za tento priestupok ho ale nepenalizuje. Ak však ani v ďalšom prípade psovod neuposlúchne pokyny rozhodcu, tento ho zo skúšky odvolá.

Ak si rozhodca nie je istý dĺžkou stopovacej vôdzky, má právo ju premerať a v prípade, že je vôdzka krátka, psovod si musí zabezpečiť vôdzku správnej dĺžky. Ani túto skutočnosť rozhodca nepenalizuje. Pokiaľ už pes vypracúva nášľap, nesmie byť v žiadnom prípade rušený. Rozhodca s kladačom sa nesmú pohybovať za psovodom na trase stopy vo vzdialenosti menšej ako 10 m.

Diskvalifikáciou je hodnotené akékoľvek odmeňovanie psa potravou v priebehu celej stopy. Vždy minimálne ako hrubá chyba, so stratou bodov za príslušnú časť, je hodnotené ovplyvňovanie psa fyzicky, alebo hlasom, v blízkosti lomov a predmetov. Časový limit vždy začína plynúť od chvíle, keď je pes uvedený na stopu pri nášľapovom kolíku. Ako hrubú chybu so stratou bodov v príslušnej časti hodnotíme aj prejavy strachu psa.

Ako drobné chyby hodnotíme viditeľnú reakciu na zver, či inú činnosť v okolí, pokiaľ to nie je na závalu v ďalšom výkone pachových prác. Rovnako ako drobné chyby hodnotíme každú nekorektnú prácu so stopovacou vôdzkou, či nepresnosti zo strany psovoda.

Chyby a nedostatky pri hlásení pred a po činnosti rozhodca vytkne, ale nehodnotí. Samotné vyhodnotenie činnosti psa a psovoda na stope rozhodca vyhodnotí vždy verejne. Samotnú činnosť psa na stope si delíme na 4 základné časti, pre ktoré sú stanovené čiastkové hodnoty.

- a) uvedenie psa na stopu
 - b) činnosť psa na priamych úsekoch stopy
 - c) činnosť psa na lomoch
 - d) činnosť psa pri označovaní, alebo prinášaní predmetov
- a) **Hodnotenie psa pri uvedení na stopu** sa začína jeho činnosťou od príchodu k nášľapovému kolíku a končí sa vykročením psovoda na trasu stopy, keď sa pes od nášľapu vzdialil na celú dĺžku stopovacej vôdzky (10 m u psa stopujúceho na voľno). V tejto časti hodnotíme ako hrubé chyby nasledovné nedostatky: psovod vkročí psovi do nášľapu, psovod ovplyvňuje psa (naznačovanie smeru, hlasné povzbudzovanie, ap.), tretie uvedenie psa na nášľap. V prípade, že pes na stopu v časovom limite vyrazí po treťom uvedení, nemôže mu byť priznaných 9 bodov z príslušnej časti hodnotenia. Ako drobné chyby v tejto časti hodnotíme: nedostatočné načuchanie nášľapu, druhé uvedenie psa, psovod nedodrží vzdialenosť 10 m pri vykročení na stopu, obzeranie sa psa, a iné drobné nepresnosti zo strany psovoda, či psa.
- b) **Hodnotenie činnosti psa na priamych úsekoch:** Bez bodovej straty tolerujeme vychýlenie sa od pachovej trasy psom na vzdialenosť jednej dĺžky jeho tela, rovnako posudzujeme bez straty bodu, pokiaľ pes vplyvom vetra vypracúva stopu vedľa pachovej dráhy, pokiaľ tak robí v priebehu celého úseku. Bez bodovej straty posudzujeme aj mierne pribzďovanie psa psovodom stopovacou vôdzkou, či rýchlejší postup psa, pokiaľ nie je na úkor presnosti vypracovávania stopy. Ako hrubé chyby v tejto časti hodnotíme vychýlenie sa od pachovej trasy o viac ako 3 m, alebo jednostranné vybočenie s navrátením sa do trasy stopy, vracanie sa na úroveň psovoda, pomalý postup psa spôsobený nedostatočnou vycvičenosťou, alebo nechotou psa pracovať, líhanie si psa na stope, pokiaľ sa nejedná o falošné označovanie predmetu. Rovnako je hrubou chybou reakcia psa na kríženie stopy cestou, či osobou, pokiaľ na ňu reaguje do vzdialenosti väčšej ako 3 m. Ako drobné chyby označujeme zmeny rytmu psa bez zjavných príčin terénu, či klimatických podmienok, vybočenie do 3 m od trasy stopy, (rovnako i pri krížení cestou), a iné drobné nepresnosti psovoda, či psa v tejto fáze činnosti.
- c) **Hodnotenie činnosti psa na lomoch:** Hodnotenie začína vždy bezprostredne v bode, kde trasa pachovej dráhy náhle mení smer a končí sa po 10 m od tohto bodu. Činnosť psa musí byť presvedčivá, rýchla a presná. Ako hrubú chybu označujeme vychýlenie sa od pachovej trasy stopy o viac ako 3 m, rovnako hodnotíme každé ďalšie vybočenie, či nečisté vypracovanie lomu s následným napojením sa na pachovú trasu stopy. Pokiaľ pes po viac ako trojnásobnom overovaní lomu vo vzdialenosti väčšej ako 3 metre, predsa zachytí pokračovanie stopy, nebude mu priznaných 9 bodov z príslušnej časti hodnotenia. Rovnako minimálne ako hrubú chybu hodnotíme akékoľvek ovplyvnenie psa psovodom pri vypracovávaní lomu. Ako drobné chyby posudzujeme nepresnosti do jednej dĺžky tela psa, nepresné, alebo váhavé vypracovanie lomu, či iné drobné nepresnosti psovoda a psa v tejto fáze činnosti.
- d) **Hodnotenie činnosti psa pri označovaní, či prinášaní predmetov:** Predmety sa kladú spravidla v polovici prvého alebo druhého úseku a ako ukončenie stopy, vždy priamo do priebehu pachovej trasy, nesmú sa ukrývať, či klásť mimo pachovú trasu. Ako nesplnený cvik v tejto časti hodnotíme, ak pes predmet neoznačí alebo neprinesie (podľa hlásenia psovoda na charakter označovania predmetov), alebo psovod psa na predmet upozorní či inak ovplyvní k označeniu. Ako hrubú chybu hodnotíme pomalé a váhavé označenie predmetu (uchopenie a prinesenie pri prinášaní), zaujatie polohy a súčasné dvíhanie predmetu, zaujatie inej polohy, než aká bola konkrétne pri hlásení udaná psovodom, zaujatie takej polohy psom pri predmete, kde sa os jeho tela odlišuje od osi postupu o 90° a viac, ako aj označenie predmetu, ktorý nepoložil kladač.

Ako drobné chyby hodnotíme nepresné zaujatie konkrétnej polohy, prehrýzanie predmetu, pustenie predmetu (pri prinášaní), nezdvihnutie nájdeneho predmetu psovodom a iné drobné nedostatky v tejto fáze činnosti. Pokiaľ preukazne označené predmety psom v priebehu stopy nemôže pre ich stratu psovod pri záverečnom odhlásení sa zo stopy ukázať rozhodcovi, tento za ne bodovú stratu neudelí.

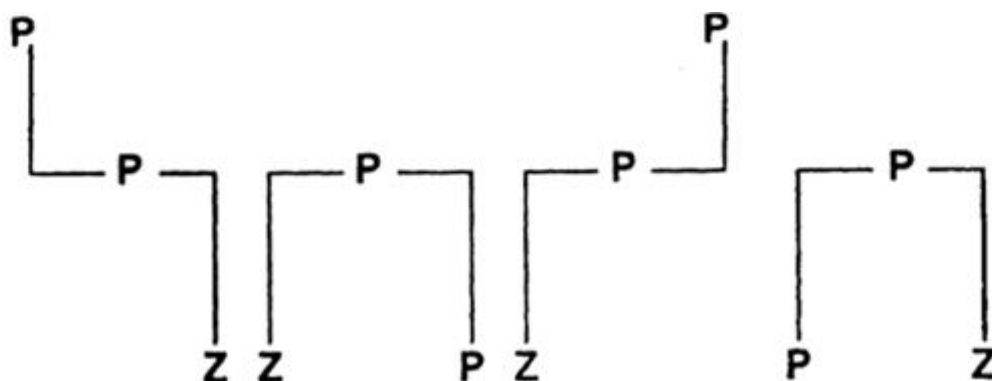

Obrázok č. 46
Tvary stopy a umiestnenie predmetov pri skúškach SVV 1-2, SMP 1-2, SPS - stopa "A"

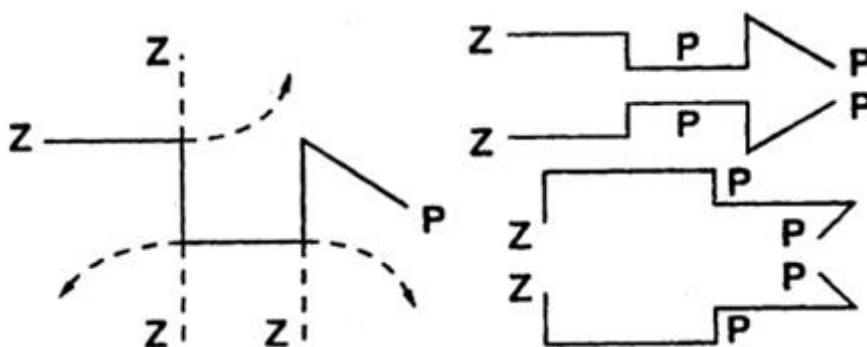

Obrázok č. 47
Schéma stopy SPS "B"
Odporúčané tvary, umiestnené predmety a stretnutie kladačov. Neodporúča sa prevádzanie v znázornenom stave, kde posledný úsek stopy sa lomi smerom k druhému alebo tretiemu lomu stopy. Predchádza sa tým možnému narušeniu stôp pri ich pokladaní.

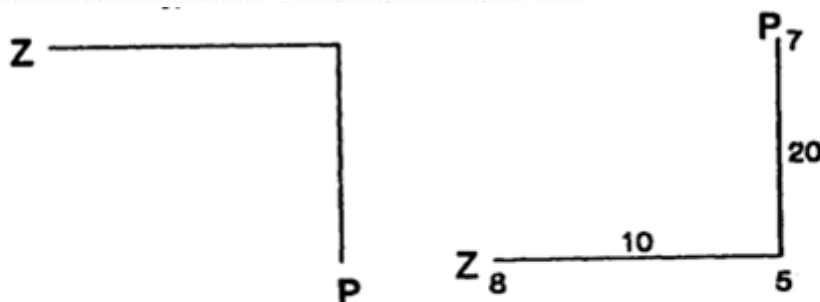

Obrázok č. 48
Stopa skúšky ZM/ ZMMP
Skladá sa z dvoch priamych úsekov a jedného pravouhlého lomu. Jeden predmet psovoda stopu ukončuje. Iný tvar stopy je nepripustný.

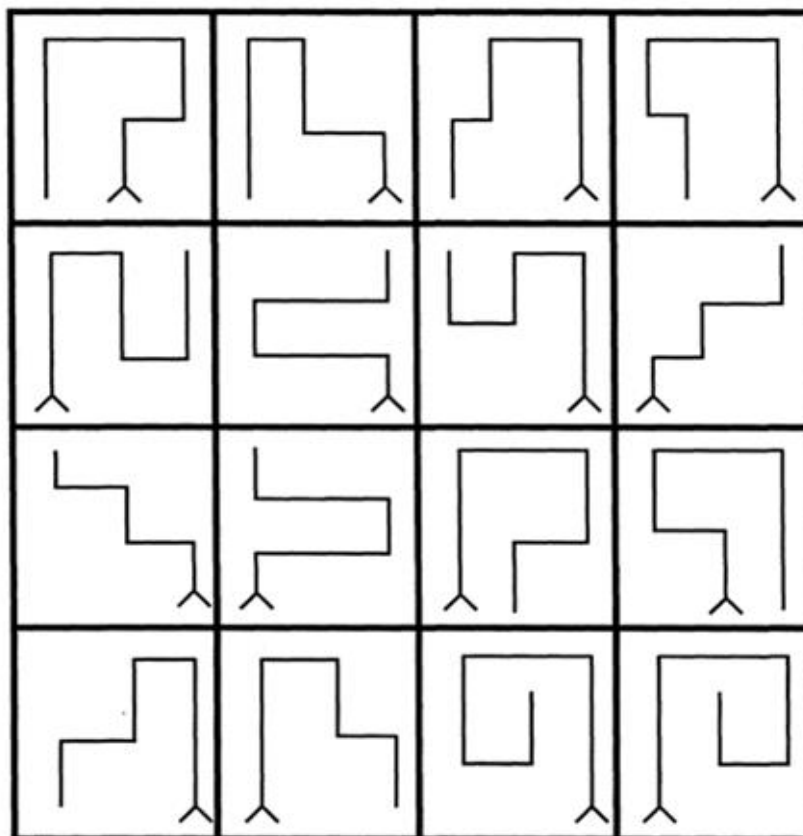

Obrázok č. 49
 Tvary stôp SVV3
 Zobrazené príklady tvaru stôp môžu byť položené aj zrkadlovo

Druh a stupeň skúšky	úsek	lom	predmet	uvedenie	max.
ZM ZMMP	1	10	5	7	8
	2	20			
	35				50
SVV 1-2 SMP 1-2 SPS - stopa A	1	16	10	10	10
	2	17	10	10	
	3	17			
	70		30		100
SPS – stopa B	1	10	5	10	9
	2	10	5	11	
	3	10	5		
	4	10	5		
	5	10			
	70		30		100
SVV 3	1	10	5	7	9
	2	10	5	7	
	3	10	5	7	
	4	10	5		
	5	10			
	70		30		100

Správanie	Následok
Pes je 3x neúspešne uvedený v priestore nášľapu	Ukončenie
- všetky stupne: pes opustí stopu o viac ako 20m a psovod o 10m , psovod neuposlúchne príkaz rozhodcu na nasledovanie alebo ak sa jedná o spätné stopovanie do vzdialenosti väčšej ako pes 20m psovod 10m - pes nedosiahne v predpísanom čase koniec stopy	Ukončenie, doposiaľ získaný výkon sa hodnotí
- pes zdvihne predmet a viac ho nechce odovzdať - pes nasleduje zver a nedá sa viac uviesť na stopu	DISKVALIFIKÁCIA pre neovládateľnosť

Kritériá posudzovania poslušnosti

Aj pri hodnotení jednotlivých cvikov v tejto časti skúšky vychádzame zo základnej požiadavky na splnenie cviku. Hodnotíme predovšetkým záujem, ochotu, radosť z práce a presnosť vykonania jednotlivých cvikov.

Je potrebné dodržiavať klasifikáciu chýb tak, ako je to uvedené pri jednotlivých cvikoch poslušnosti vrátane bodového hodnotenia.

V prípade, že sa pes v ktorejkoľvek časti vzdialí spod vplyvu psovoda, rozhodca umožní psovodovi vo vhodných intervaloch psa trikrát privolať. Keď pes nepríde ani na tretie privolanie, musí byť zo skúšky odvolaný.

Každý cvik začína a končí zaujatím základného postoja psovoda a psa. Všetky cviky, ktoré sa vykonávajú na posunok, vyžadujú, aby pri vydávaní povelov psovodovi sa rozhodca nachádzal mimo zorného uhla psa a pokyny dával tiež posunkami.

Privolanie: Vykonáva sa kdekoľvek, pes sa musí od psovoda vzdialiť minimálne 10 m. Pri vykonávaní Privolania podľa SVV 3 rozhodca určuje, z ktorého vysielania sa uskutoční bodované privolanie. Z privolania, ktoré sa nehodnotí, sa ponecháva na ľubovôli psovoda, akým spôsobom psa privolá.

Aportovanie: Pri cviku aportovanie vlastného predmetu sa jedná o akýkoľvek predmet, pokiaľ nie je súčasťou výstroja psa, toto platí len pre skúšku ZM a ZMMP. Použitie súčastí výstroja je neprípustné a anuluje cvik. Pri ostatných stupňoch skúšok sa používa aportovacia činka, ktorá je predpísaná pre príslušný stupeň skúšky.

Štekanie: Aby pes dosiahol plný bodový zisk, musí výrazne zaštekáť najmenej trikrát. Štekanie počas príchodu psovoda k psovi hodnotíme ako drobnú chybu.

Plazenie: Plnú bodovú hodnotu za výkon tohto cviku dostane pes len vtedy, keď zadné končatiny ťahá za sebou, alebo sa plazí s mierne vysadenými bedrami, ale len do tej miery, aby končatiny pod ne zasunul.

Vysielanie psa vpred: Plnú bodovú hodnotu (viď schéma vysielania) dostane pes len vtedy, keď v predpísanej vzdialenosti minie cieľ najviac 5 m do strany, polovicu bodov dostane ak cieľ minie 5 – 20 m a žiadne body nedostane, ak je vzdialenosť viac ako 20 m. Rovnako žiadne body nedostane, ak sa od psovoda nevzdialí viac ako 25 m a v tomto prípade nie je hodnotený ani cvik Privolanie.

Kritériá posudzovania obrany

Pri hodnotení cvikov obrany berieme do úvahy pri výkone samotným psom okrem presnosti vykonania jednotlivých cvikov hlavne presvedčivosť, tvrdosť v samotných zákrokoch, ostražitosť tam, kde to vyžaduje cvik, ale aj kvalitu záhryzu, odolnosť voči fyzickému a psychickému tlaku pomocníka a prostredia, ale aj jeho ovládateľnosť. Pre nedostatky v práci psovoda a činnosti psa platí aj vyhodnocovanie chýb podľa rozpisu z disciplíny poslušnosť.

Ak psovod použije pre pustenie iný ako štandardný povel (napr. ak použije MENO PSA), nasleduje strata 2 bodov, tzn. navýšenie bežnej straty za povel navyše o 2 body.

Výnimkou je skúška ZM alebo ZMMP, kde je povolené bez straty bodu použiť na pustenie štandardný povel doplnený o meno psa vyslovený súvisle.

V cvikoch obrany, ktorých súčasťou je zákrok psa (napr. Hladké zadržanie, Zadržanie s protiútokom,...), môže psovod použiť maximálne TRI povely na pustenie.

Pri cvikoch, kde pes nemá vykonávať zákrok (napr. Vystavenie a vyštekávanie, Výsluch figuranta, ...), je povolený iba JEDEN povel na pustenie. Toto ustanovenie platí pre skúšky druhého a vyššieho stupňa.

Ak sa pes maximálne do stupňa skúšky SVV 1 vrátane vzdiali v ktoromkoľvek cviku obrany od figuranta viac ako 5 m, je konkrétny cvik hodnotený ako nesplnený a dvojica môže pokračovať ďalším cvikom. Ak sa táto situácia vyskytne od skúšky SVV 2 vyššie, je obrana ukončená z dôvodu nezájmu psa o figuranta, Toto neplatí pri cviku „Stráženie figurantov“ (skúška SPO), pokiaľ sa pes pohybuje medzi nimi a je zjavné, že oboch figurantov stráži.

Vyhľadanie figuranta: Hodnotíme plánovitosť prieskumu v pokrytí prehľadávaného priestoru. Strata za každý vynechaný úkryt je pri 6 úkrytoch 2 body (SVV3, SPO), pri 4 úkrytoch 3 body (SVV2), pri 2 úkrytoch 5 bodov (SVV1), pri 1 úkryte 5 bodov (ZM). Jedno spätné privolávanie psa k nohe a jeho následné vysielanie sa hodnotí ako hrubá chyba, ak psovod privoláva psa k nohe po druhýkrát, obrana je **ukončená**.

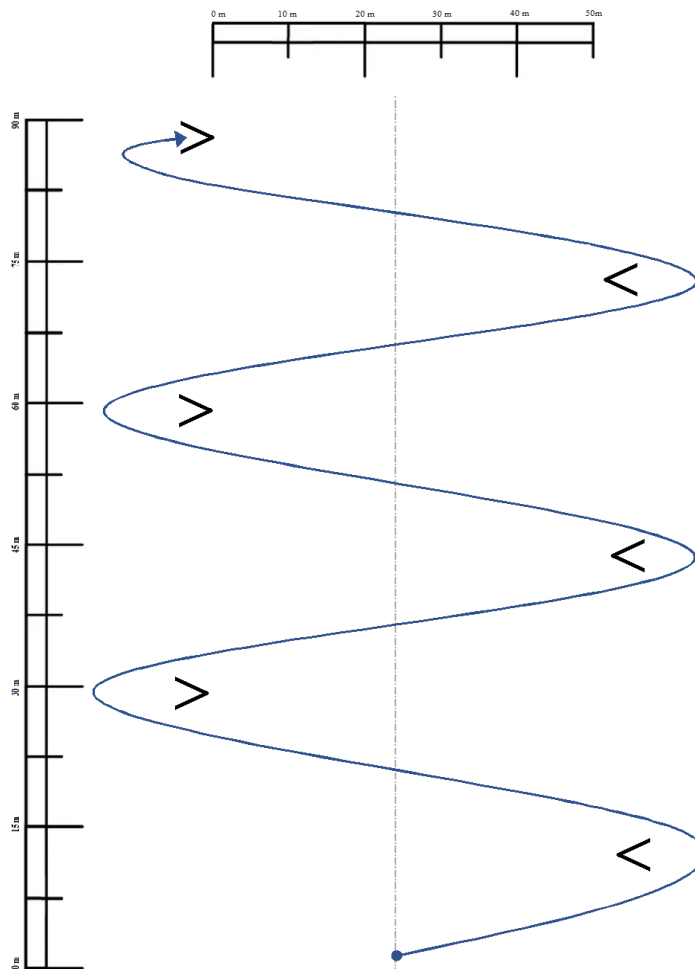

Obrázok č. 50
Schéma rozloženia umelých úkrytov

Vystavenie a vyštekávanie figuranta: Akonáhle pes figuranta objaví, musí ho okamžite začať vystavovať a intenzívne vyštekávať. Psovod v tom okamihu ostáva stáť. Keď tak neurobí, rozhodca ho vyzve k zastaveniu, keď neuposlúchne, za cvik sa odoberie 5 bodov. Ak sa psovod dostane na úroveň posledného úkrytu alebo prehľadávaného terénu musí sa zastaviť, ďalšie povely nie sú povolené.

Ak pes figuranta nenájde, obrana musí byť ukončená. Cvik je potrebné hodnotiť z hľadiska prevládajúcej činnosti psa takto:

nedostatočná	- pes osobu tvrdo a bezdôvodne napáda
uspokojivá až dobrá	- pes osobu napáda a vyštekáva (podľa prevládajúcej činnosti)
veľmi dobrá až výborná	- pes osobu vyštekáva (podľa prevládajúcej činnosti)

Tieto body sú základné, z nich sa ďalej zrážajú body za nepresvedčivé vyštekávanie, odbiehanie, otáčanie sa za psovodom a iné drobné nepresnosti, za každú chybu zvlášť.

Zaistenie pomocníka: Pri cvikoch výsluch, prehliadka, sprevádzanie, alebo stráženie pomocníka, delíme prislúchajúcu bodovú hodnotu na dve polovice. Prvou polovicou hodnotíme ostražitosť a skutočný prejav psa pri zákrokoch psa, alebo strážení pomocníka. Druhou polovicou bodov hodnotíme presnosť a ovládateľnosť.

Zárok psa pri skúškach SVV a SPO hodnotíme nasledovne:

výborná	- tvrdý, nekompromisný a technicky zvládnutý, pes je v prejave výrazne bojovný
veľmi dobrá	- stredne silný, menej razantný
dobrá	- pes viditeľne pri strete príbrzdí, technicky menej kvalitný záhryz, dostatočne bojovný
uspokojivá	- slabší zárok, výrazné zaváhanie, ešte uspokojivá bojovnosť
nedostatočná	- slabý zárok, veľmi váhavý, nedostatočná bojovnosť

Odolnosť psa: Hodnotíme predovšetkým rozdielnosť v správaní psa pri predchádzajúcich zákrokoch a počas tohto cviku, keď sa používa hrozba úderu. Rovnako musíme pri hodnotení zohľadňovať reakciu pri náprahu. Zo správania psa vyplýva i hodnotenie:

výborná - zákrok nie je v žiadnej fáze ovplyvnený

veľmi dobrá - pes zákrok prevedie, ale samotný výkon je váhavejší

dobrá - snaha vyhnúť sa náprahu palicou, ale zákrok je vykonaný a pes nepúšťa

uspokojivá - pes púšťa, ale znovu sa zahrýza

nedostatočná - pes púšťa, ale ostáva v blízkosti figuranta so snahou ho napadnúť

diskvalifikácia - pes nezahryzne, odbieha po náznaku úderu

Ak pes zlyhá v tejto časti, skúška mu nemôže byť uznaná, aj keby ho bodový limit k tomu oprávňoval. Pokiaľ táto skutočnosť nastane na kynologickej akcii (súťaži), je postup rovnaký.